

## Indice

I	Introduzione tecnica
A	Accessori
B	Guarnizioni
C	Attrezzature
D	Profilati -p
E	Profilati I:I
F	Distinte
G	Sezioni
H	Lavorazioni
L	Schemi di montaggio
	Condizioni generali di vendita



- LAVORAZIONE
- PROTEZIONE
- PULIZIA
- MANUTENZIONE

## DELL' ALLUMINIO VERNICIATO ED OSSIDATO

1. **IMBALLAGGIO.** Impiegare la giusta protezione, evitando di esporre il profilo protetto direttamente ai raggi solari. In ogni caso il prodotto impiegato per eventuali reimpalli deve essere compatibile con la verniciatura o con l'ossidazione ed occorre seguire le istruzioni del fornitore.
2. **LAVORAZIONE.** Durante tutte le fasi di lavorazione manovrare i profilati con estrema delicatezza ed accertarsi che l'ambiente di lavoro sia pulito. Usare la massima cura nella movimentazione dei pezzi. Evitare il contatto con scorie o residui di limature delle lavorazioni precedenti.
3. **ATTREZZATURE.** Accertarsi che i macchinari e gli utensili siano sempre efficienti ed adatti al compito da svolgere, in particolare le lame e le troncatrici. Per il raffreddamento degli utensili evitare prodotti che possono intaccare la colorazione dei profilati e pregiudicarne la qualità.
4. **SIGILLATURA.** Sigillare accuratamente con prodotti idonei tutti i tagli e/o fori di lavorazione del serramento, bloccando ogni zona soggetta ad infiltrazione. Accertarsi sempre che ci sia un corretto drenaggio all'interno dello scatolato del serramento.
5. **ACCESSORI.** Utilizzare esclusivamente accessoristica di ottima qualità. La viteria deve sempre essere in materiale adatto e, possibilmente, isolato. Ricordare sempre che tutto ciò che non è alluminio, ma è in contatto con quest'ultimo, può creare problemi di corrosione. Evitare l'uso delle squadrette in ferro non opportunamente trattate.
6. **LUBRIFICANTI.** Eseguire con particolare attenzione ed appositi olii la lubrificazione dell'accessoristica.
7. **POSA IN OPERA.** La buona norma richiede sempre di installare per ultimo il serramento in alluminio, evitando in questo modo possibili inconvenienti dovuti al contatto con sostanze presenti in cantiere che possono danneggiare le superfici verniciate o anodizzate.
8. **MANUTENZIONE E PULIZIA.** Per mantenere il più possibile inalterate nel tempo le superfici anodizzate o verniciate, è necessario che le stesse vengano opportunamente pulite con prodotti appositi.

In ogni caso si raccomanda vivamente di:

- Pulire le superfici quando non sono esposte a fonti di calore diretto, ad esempio i raggi solari.
- Usare per la pulizia una spugna o un panno bagnato con l'apposito detergente.
- Il detergente deve essere: neutro, non abrasivo, non a base di ammoniaca, non a base di cloro (ad esempio candeggina).
- Le parti meccaniche debbono essere: pulite ed oliate tramite spray al silicone oppure al teflon e controllate anche a livello di usura.

**SAPA BUILDING SYSTEMS S.P.A. fornisce prodotti con finiture garantite dai marchi QUALANOD e QUALICOAT**

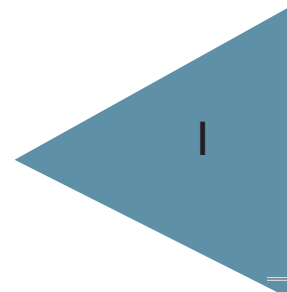

## PESO PROFILATI E GUARNIZIONI

Il peso riportato sul catalogo per i profilati e le guarnizioni è quello teorico quindi potrà variare in funzione delle tolleranze dimensionali e di spessore regolamentate dalle norme.

(Norma EN 12020/2 per i profilati e norma UNI EN 12365-1 per le guarnizioni).

### **Leghe di estrusione:**

I profilati sono estrusi in lega EN AW 6060 – EN 573/3 con stato di fornitura T6 – EN 515.

### **Lunghezza delle barre**

La lunghezza commerciale delle barre dei profilati è di mm 6650.

Per eventuali dimensioni differenti contattare i servizi commerciali.

La lunghezza commerciale delle barre dei profilati in legno è di 3.300 mm. (Da verificare l'informazione nel listino).

### **Dimensione dei profilati:**

Le dimensioni riportate per i profilati sono quelle teoriche quindi potranno variare, a causa delle tolleranze di estrusione (Norma EN 12020/2).

Detta variabilità può risultare più evidente nelle cavità previste per l'inserimento di accessori e guarnizioni.

Anche gli accoppiamenti possono risentire di queste variazioni dimensionali.

Le cave piccole, in particolare quelle delle guarnizioni, possono essere sensibilmente ridotte, nel caso di profilati verniciati, dello spessore della vernice stessa.

### **Dimensioni di taglio:**

Nel presente catalogo sono riportate le distinte di taglio e gli schemi di lavorazione.

Le dimensioni teoriche riportate sono esatte, ma nella pratica dovranno essere considerati gli arrotondamenti che la tecnica e l'attrezzatura della propria officina consigliano.

### **Costruzione dei serramenti:**

I riferimenti delle quote L e H del catalogo, coincidenti con la parte tubolare del profilato, corrispondono ai riferimenti generalmente riportati sulle troncatrici.

### **Schemi, sezioni e collegamenti al muro:**

Gli schemi, le sezioni e gli attacchi a muro riportati sul catalogo, non hanno valore limitativo, ma sono soluzioni consigliate ed esemplificazioni di alcune situazioni più comunemente riscontrate nelle realtà.

### **Tolleranza posa in opera:**

Tra l'interno del controtelaio in acciaio e l'esterno della parte tubolare del serramento è consigliabile lasciare una tolleranza di posa di circa mm.7 per lato.

Considerata la sporgenza (mm.2÷3) della piastrina circolare di appoggio degli espansori, per il fissaggio a muro rimane uno spazio utile per le eventuali imperfezioni di verticalità e orizzontalità di mm. 5÷4 per lato in modo da poter sistemare a piombo e a livello il serramento.

### **Dimensioni dei serramenti:**

Nel determinare le dimensioni dei serramenti occorre valutare diversi fattori: il momento di inerzia dei profilati, le dimensioni delle ante mobili, la qualità e la portata degli accessori, il tipo di fissaggio a muro, la posa (altezza, esposizione, zone di vento ecc..). Questi dati sono valutabili sulla base della conoscenza pratica dell'arte dei vari cataloghi, dei manuali tecnici e delle prescrizioni UNICMI.

I diagrammi riportati sono stati elaborati sulla base dei momenti d'inerzia frontale dei profili.

### **Verniciatura:**

Al fine di limitare il processo di corrosione filiforme si devono seguire alcune importanti regole: sigillare le parti tagliate, evitare ristagni di condensa all'interno del serramento e prestare la massima attenzione alla posa in opera.

I profilati a taglio termico, se sottoposti a verniciatura, devono subire un trattamento di cottura a temperatura di 180° (0°+20°) per circa 20-22 minuti.

Durante tutto il processo di verniciatura, i profilati devono essere opportunamente supportati in modo da mantenere la rettilinearità iniziale e non subire deformazioni.

**Tutti i dati riportati nel presente catalogo sono indicativi e non impegnano SAPA BUILDING SYSTEMS S.p.A.**

**SAPA BUILDING SYSTEMS S.p.A. si riserva la facoltà di apportare, in qualsiasi momento, le modifiche che riterrà opportune.**

**Profilati, accessori e guarnizioni riportati su questo catalogo sono brevettati.**

**Quanto riportato in questo catalogo è di proprietà esclusiva di SAPA BUILDING SYSTEMS S.p.A. e, a termini di legge, ne è vietata la vendita e la riproduzione, anche parziale, se non esplicitamente autorizzata.**

**Nella costruzione e nella posa in opera dei serramenti si consiglia di osservare e rispettare le normative, le prescrizioni e le raccomandazioni specifiche, esistenti in Italia.**

**Per la realizzazione dei serramenti si invita ad attenersi alla tecnologia costruttiva ed applicativa riportata sul catalogo tecnico e di utilizzare le guarnizioni e gli accessori consigliati.**

**La responsabilità di SAPA BUILDING SYSTEMS S.p.A. è in ogni caso limitata alla sola sostituzione di quei prodotti che risultassero difettosi all'origine, prima di qualsiasi lavorazione.**

## DESCRIZIONE TECNICA DEL SISTEMA

Profilati in alluminio:

Estrusi in lega: EN AW 6060 secondo norma EN 573/3

Stato di fornitura: T6 secondo norma EN 515

Tolleranze dimensionali e spessori: EN 12020/2

Profilati in legno:

Scorniciati da massello e con quattro mani di trattamento di finitura più antimuffa.

Accoppiamento profilati:

Dopo aver realizzato i telai, sia quello in alluminio che quello in legno, si procede all'unione degli stessi utilizzando dei blocchetti di collegamento in materiale plastico.

I blocchetti di collegamento sono di due differenti modi di applicazione, uno avvitato sul telaio in legno, l'altro essendo a doppia camma, inserito nelle cave predisposte per l'alloggiamento realizzate sia sul telaio in alluminio che sul telaio in legno.

Tipo di tenuta aria-acqua:

Guarnizione centrale a giunto aperto.

Dimensione di base del sistema:

Per i telai fissi: 65.5 mm.

Per i telai mobili che sono disponibili in tre versioni: 89.5 mm.

- versione normale

alloggiamento vetro: L = 31.5 mm. H = 21.5 mm. (misure nette)

massello in legno interno in unica soluzione

- versione vetro ad infilare

alloggiamento vetro: L = 32 mm. H = 21.5 mm. (misure nette)

massello in legno interno in unica soluzione

- versione con fermavetro

alloggiamento vetro: L = 32 mm. H = 21.5 mm. (misure nette)

massello in legno interno sdoppiato con fermavetro

Le caratteristiche sopra indicate sono valide anche per i profilati di tipo isolato.

I profilati di tipo isolato hanno la sagoma composta da due estrusi, collegati meccanicamente e separati termicamente da listelli in materiale plastico sagomati dalle dimensioni di 15 mm. per uno spessore di 2 mm.

#### Fermavetri:

I fermavetri sono di due tipi, uno che si aggancia sui telai mobili nelle apposite scanalature, ed è ritenuto per contrasto dalle guarnizioni cingivetro, mentre l'altro si posiziona sui telai fissi e si blocca con viti, che verranno nascoste dal massello in legno di finitura.

Entrambi i tipi di fermavetro supportano il massello in legno di finitura mediante una guarnizione in EPDM.

#### Accessori:

Il sistema utilizza per la movimentazione e chiusura, delle varie tipologie di apertura, una serie di accessori "commerciali" tipici degli infissi in legno.

#### Impiego:

Consente la costruzione di specchiature fisse, finestre e porte-finestre ad una o più ante nelle seguenti tipologie di apertura: anta, anta-ribalta, con sopra-luce, sotto-luce, fissi laterali, wasistass, etc.

#### Collaudi:

Presso ITC Milano sono state sottoposte a collaudo i seguenti campioni in accordo con la norma di prodotto UNI EN 14351-1:

Porta -finestra 3 ante WOOD 85 PA con ribalta L 2000 x H 2300

Certificato 0970-CPD-RP0907

Permeabilità all'aria (UNI EN 12207): Classe 3

Tenuta all'acqua (UNI EN 12208): 9A

Resistenza al carico del vento (UNI EN 12210): Classe C3

Isolamento termico WOOD 85 PA (UNI EN 10077-2)

RT-006-2009

Uf ≈ 2,3÷3,5

N.B.: Verificare il valore dei singoli nodi tramite il certificato

Isolamento acustico (apribile)	UNI EN 140-3 / 717-1	41 dB	4622/RP/08
Isolamento acustico (fisso)	UNI EN 140-3 / 717-1	45 dB	4623/RP/08

## CAPITOLATO

### FINESTRE - PORTE FINESTRE

Serramenti misti costruiti con profilati estrusi in alluminio, lega EN AW 6060, secondo le norme UNI 9006/1 con stato di fornitura T6 e tolleranze dimensionali e spessori secondo le norme EN 12020/2, nella parte esterna, e con masselli in legno scorniciati nella parte interna.

Il telaio fisso dovrà avere una profondità totale minima di 65.5 mm. mentre il telaio, mobile per garantire una maggiore resistenza alla pressione dinamica del vento, avrà una profondità di 89.5 mm. con aletta cingivetro esterna sagomata in modo concavo o convesso.

L'aletta di sovrapposizione al muro sarà di 25.5 mm. ed avrà la sede per la guarnizione.

Il serramento finito dovrà presentare la superficie esterna piana con fughe di 7 mm. tra un profilato e l'altro, mentre all'interno il piano individuato dalle parti apribili sposterà di 24 mm. rispetto a quello individuato dalle parti fisse.

Il sistema di tenuta all'aria sarà a giunto aperto, cioè con una guarnizione centrale in EPDM inserita nell'apposita sede sul telaio fisso avente l'aletta di tenuta in appoggio diretto sull'apposito piano inclinato del telaio mobile.

La larghezza della parete tubolare di contenimento delle squadrette di giunzione sarà di 20.5 mm. mentre in altezza le pareti tubolari di contenimento potranno essere o di 18 mm. o di 38.1 mm.

Il telaio fisso sarà assemblato con una sola squadretta, mentre i telai mobili saranno assemblati con due squadrette allineate ed equidistanti sulla profondità dei profilati di 15 mm. fra di loro.

I collegamenti ad angolo dovranno essere realizzati con squadrette a bottone, a spinare e/o a cianfrinare che unitamente all'uso di colle poliuretaniche contribuiranno a garantire resistenza nel tempo alle giunzioni.

I collegamenti ad angolo dei masselli in legno scorniciato dovranno essere incollati con apposito collante vinilico e solidarizzati con dei punti metallici.

I fermavetri dovranno essere agganciati nelle apposite scanalature ricavate sui profilati, e saranno ritenuti in posizione per contrasto dalle guarnizioni in EPDM che cingono il vetro, mentre sui telai fissi i fermavetri saranno avvitati sul profilato, senza viti in vista, entrambe le soluzioni supporteranno il massello in legno mediante una guarnizione in EPDM, gli angoli del massello saranno incollati mediante apposita colla vinilica.

Nelle traverse inferiori dei telai fissi dovranno essere praticate delle asole sagomate per lo scarico dell'acqua, le giunzioni con i montanti dovranno essere sigillate accuratamente per evitare le infiltrazioni di aria e di acqua.

Nelle traverse inferiori delle parti mobili dovranno essere praticate delle asole per l'aerazione della zona zona perimetrale del vetrocamera.

Accessori e guarnizioni dovranno essere quelli studiati e realizzati per questa serie.

I serramenti dovranno garantire, secondo le Norme Europee, le seguenti caratteristiche:

Permeabilità all'aria	UNI EN 1026	Classe 3
Tenuta all'acqua	UNI EN 1027	Classe 9A
Resistenza al carico del vento	UNI EN 12211	Classe C3



## CAPITOLATO

### FINESTRE - PORTE FINESTRE TH

Serramenti misti costruiti con profilati estrusi in alluminio, lega EN AW 6060, secondo le norme UNI 9006/1 con stato di fornitura T6 e tolleranze dimensionali e spessori secondo le norme EN 12020/2, nella parte esterna, e con masselli in legno scorniciati nella parte interna.

Il telaio fisso dovrà avere una profondità totale minima di 65.5 mm. mentre il telaio, mobile per garantire una maggiore resistenza alla pressione dinamica del vento, avrà una profondità di 89.5 mm. con aletta cingivetro esterna sagomata in modo concavo o convesso.

L'aletta di sovrapposizione al muro sarà di 25.5 mm. ed avrà la sede per la guarnizione.

Il serramento finito dovrà presentare la superficie esterna piana con fughe di 7 mm. tra un profilato e l'altro, mentre all'interno il piano individuato dalle parti apribili sporgerà di 24 mm. rispetto a quello individuato dalle parti fisse.

I profilati saranno di tipo isolato avendo la sagoma composta da due estrusi in alluminio collegati meccanicamente e separati termicamente mediante listelli in materiale plastico che riducono lo scambio termico tra le masse metalliche.

L'interruzione del ponte termico sarà ottenuta dato il basso valore di conduzione termica che caratterizza il poliammide rinforzato con fibra di vetro, materiale del quale sono costituiti i listelli separatori.

Le dimensioni fisiche dei listelli saranno di 15 mm. di profondità e di 2 mm. di spessore.

Il loro bloccaggio sarà meccanico con rullatura dall'esterno, previa zigrinatura delle sedi di alluminio per evitare scorrimenti.

La conduzione termica del profilato nel suo insieme dovrà essere:

$$U_f = 2.2 \text{ W/Mq K.}$$

Il sistema di tenuta all'aria sarà a giunto aperto, cioè con una guarnizione centrale in EPDM inserita nell'apposita sede sul telaio fisso avente l'aletta di tenuta in appoggio diretto sull'apposito piano inclinato del telaio mobile.

La larghezza della parete tubolare di contenimento delle squadrette di giunzione sarà di 20.5 mm. mentre in altezza le pareti tubolari di contenimento potranno essere o di 18 mm. o di 38.1 mm.

Il telaio fisso sarà assemblato con una sola squadretta, mentre i telai mobili saranno assemblati con due squadrette allineate ed equidistanti sulla profondità dei profilati di 15 mm. fra di loro.

I collegamenti ad angolo dovranno essere realizzati con squadrette a bottone, a spinare e/o a cianfrinare che unitamente all'uso di colle poliuretatiche contribuiranno a garantire resistenza nel tempo alle giunzioni.

I collegamenti ad angolo dei masselli in legno scorniciato dovranno essere incollati con apposito collante vinilico e solidarizzati con dei punti metallici.

I fermavetri dovranno essere agganciati nelle apposite scanalature ricavate sui profilati, e saranno ritenuti in posizione per contrasto dalle guarnizioni in EPDM che cingono il vetro, mentre sui telai fissi i fermavetri saranno avvitati sul profilato, senza viti in vista, entrambe le soluzioni supporteranno il massello in legno mediante una guarnizione in EPDM, gli angoli del massello saranno incollati mediante apposita colla vinilica.

Nelle traverse inferiori dei telai fissi dovranno essere praticate delle asole sagomate per lo scarico dell'acqua, le giunzioni con i montanti dovranno essere sigillate accuratamente per evitare le infiltrazioni di aria e di acqua.

Nelle traverse inferiori delle parti mobili dovranno essere praticate delle asole per l'aerazione della zona zona perimetrale del vetrocamera.

Accessori e guarnizioni dovranno essere quelli studiati e realizzati per questa serie.

I serramenti dovranno garantire, secondo le Norme Europee, le seguenti caratteristiche:

**Permeabilità all' aria (UNI EN 12207): Classe 3**

**Tenuta all' acqua (UNI EN 12208): 9A**

**Resistenza al carico del vento (UNI EN 12210): Classe C3**

## DIAGRAMMA LIMITI D'IMPIEGO

FRECCIA MASSIMA = 1/200

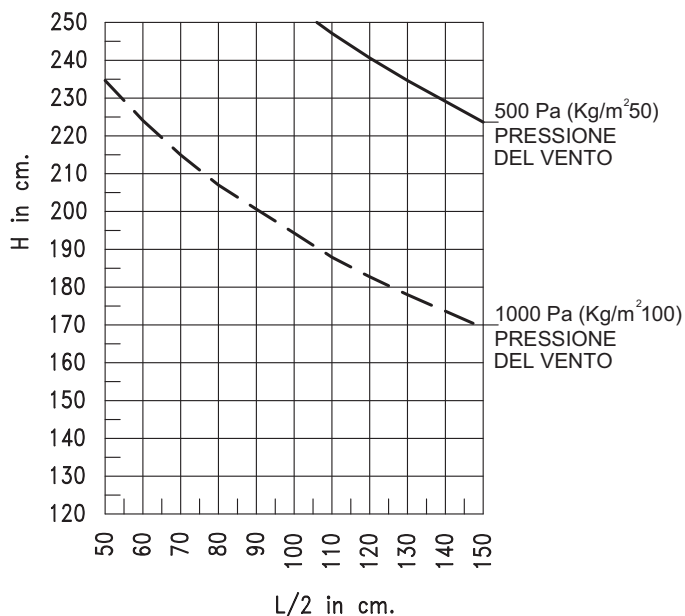

FRECCIA MASSIMA = 1/300

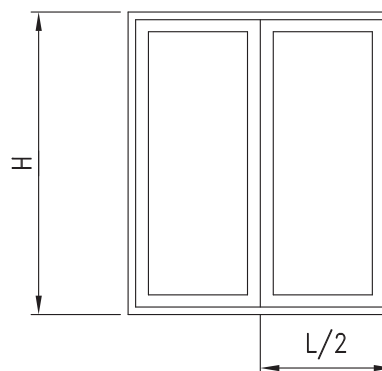
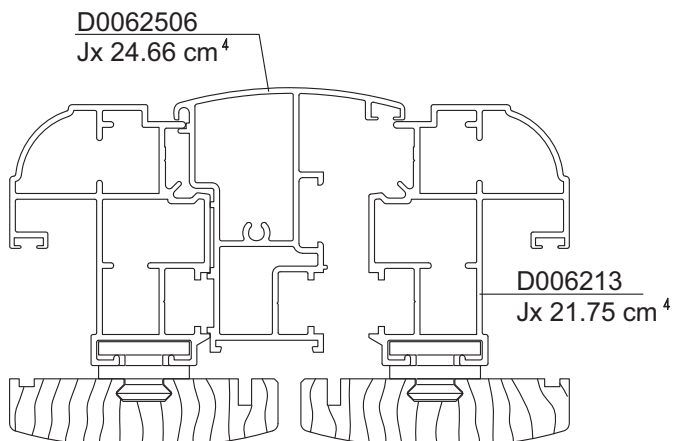
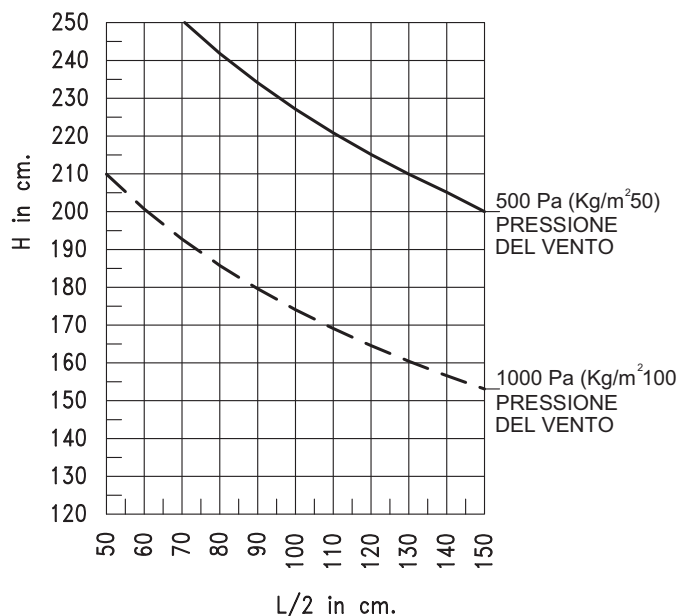

Jx TEORICO = 68.16 cm<sup>4</sup>

Jx DI CALCOLO = 61.34 cm<sup>4</sup>

NEL CALCOLO E' STATO TRASCURATO IL LEGNO

**N.B.:** VERIFICARE CHE LA FRECCIA DEL PROFILATO SIA COMPATIBILE COL VETRO IMPIEGATO. TALI DIAGRAMMI SI RIFERISCONO ESCLUSIVAMENTE ALL'INERZIA DEI PROFILI IN RELAZIONE ALLA SPINTA DEL VENTO E PRESCINDONO DAI PESI DELLE ANTE E DALLA FERRAMENTA UTILIZZATA.

## DIAGRAMMA LIMITI D'IMPIEGO

FRECCIA MASSIMA = 1/200

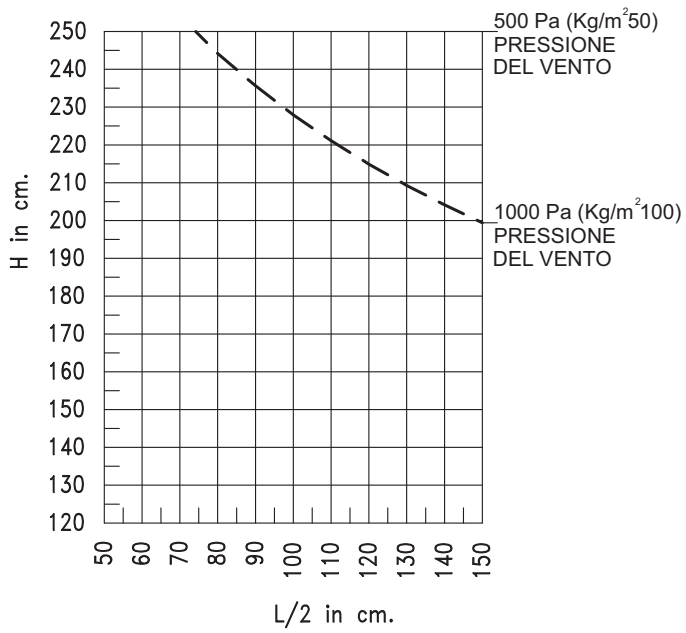

FRECCIA MASSIMA = 1/300

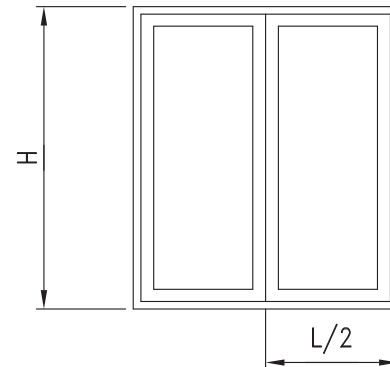
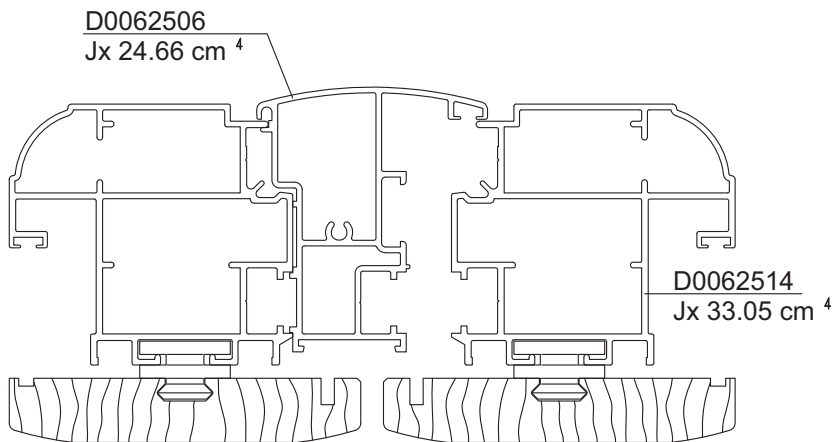
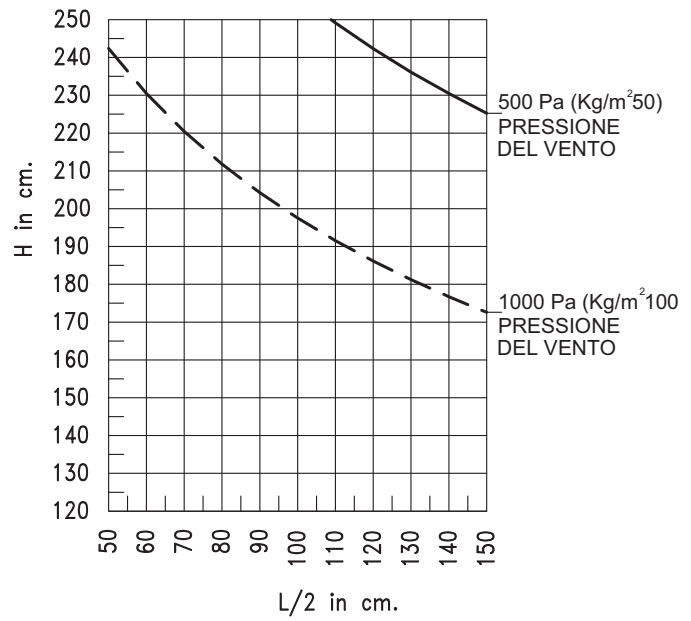

Jx TEORICO = 90.76 cm<sup>4</sup>

Jx DI CALCOLO = 81.68 cm<sup>4</sup>

NEL CALCOLO E' STATO TRASCURATO IL LEGNO

**N.B.:** VERIFICARE CHE LA FRECCIA DEL PROFILATO SIA COMPATIBILE COL VETRO IMPIEGATO. TALI DIAGRAMMI SI RIFERISCONO ESCLUSIVAMENTE ALL'INERZIA DEI PROFILI IN RELAZIONE ALLA SPINTA DEL VENTO E PRESCINDONO DAI PESI DELLE ANTE E DALLA FERRAMENTA UTILIZZATA.

## DIAGRAMMA LIMITI D'IMPIEGO

FRECCIA MASSIMA = 1/200

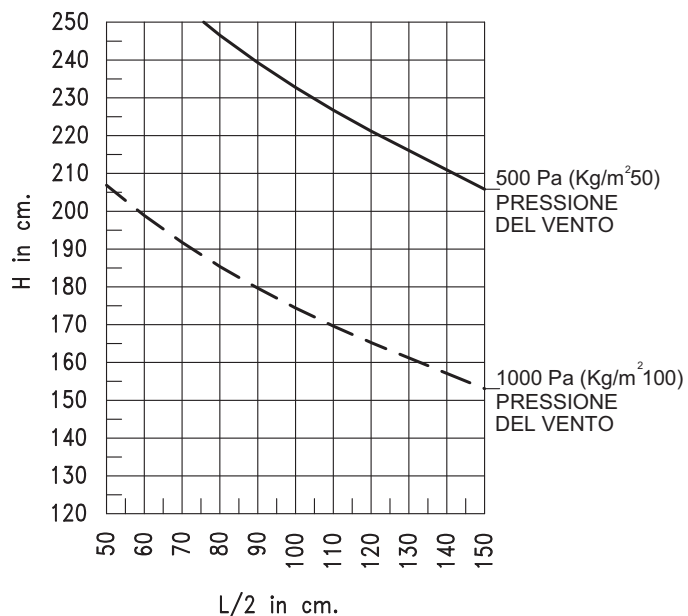

FRECCIA MASSIMA = 1/300

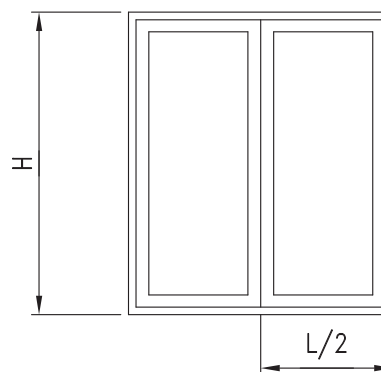
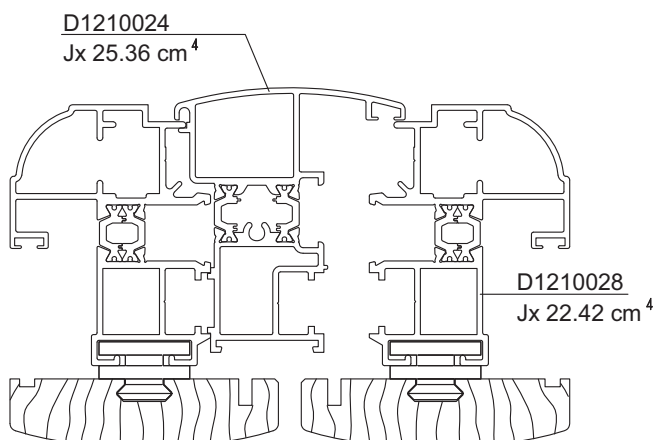
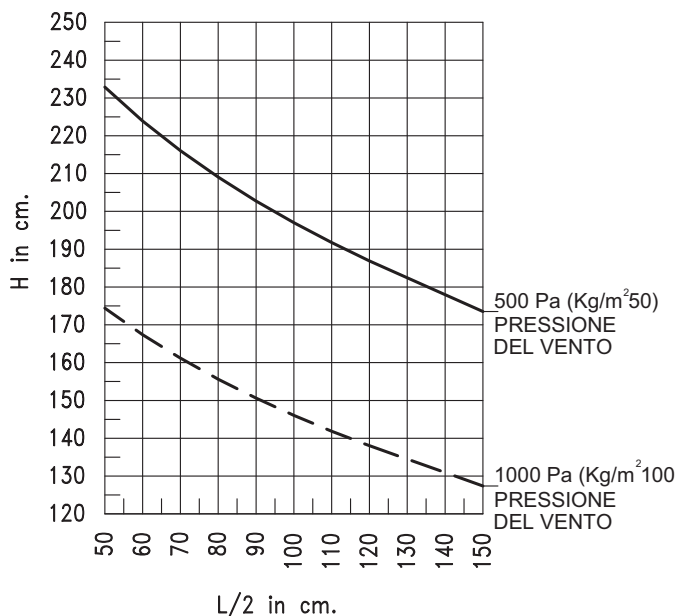

Jx TEORICO = 70.20 cm<sup>4</sup>

Jx DI CALCOLO = 63.18 cm<sup>4</sup>

NEL CALCOLO E' STATO TRASCURATO IL LEGNO

**N.B.:** VERIFICARE CHE LA FRECCIA DEL PROFILATO SIA COMPATIBILE COL VETRO IMPIEGATO. TALI DIAGRAMMI SI RIFERISCONO ESCLUSIVAMENTE ALL'INERZIA DEI PROFILI IN RELAZIONE ALLA SPINTA DEL VENTO E PRESCINDONO DAI PESI DELLE ANTE E DALLA FERRAMENTA UTILIZZATA.

## DIAGRAMMI LIMITI D'IMPIEGO

FRECCIA MASSIMA = 1/200

FRECCIA MASSIMA = 1/300

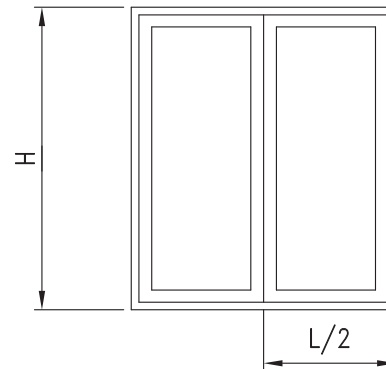
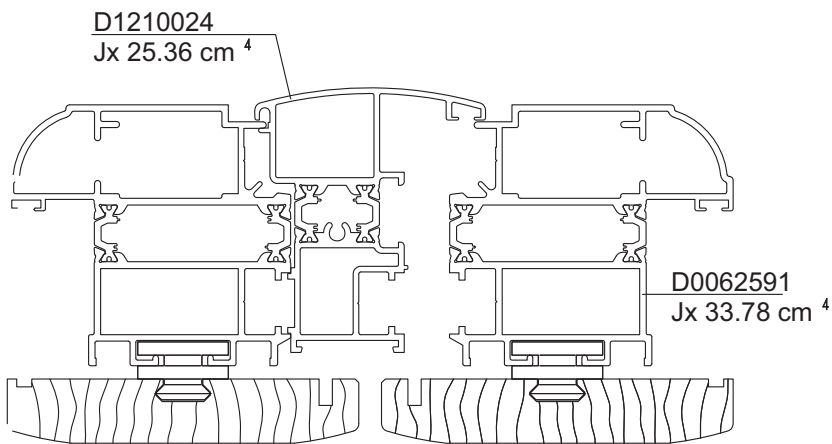
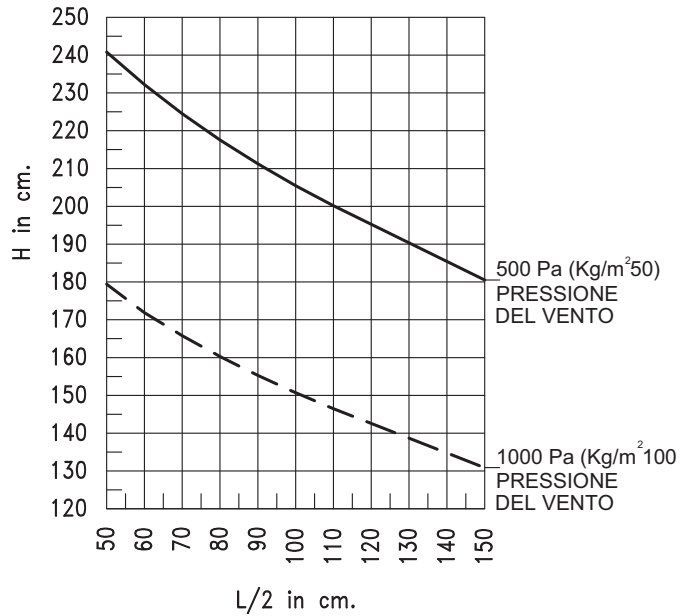
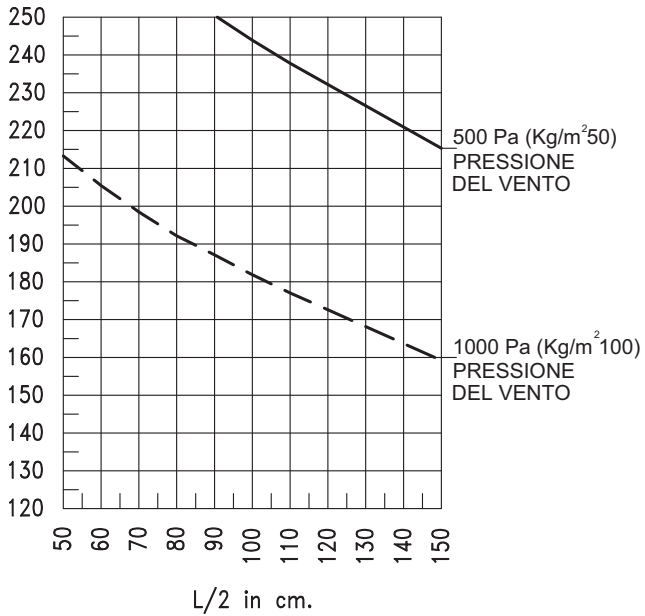





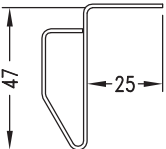
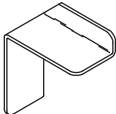
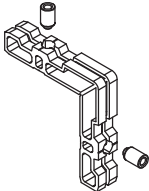
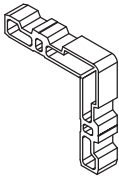
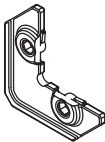
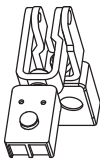

Jx TEORICO = 92.92 cm<sup>4</sup>

Jx DI CALCOLO = 83.62 cm<sup>4</sup>

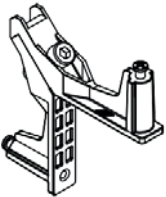
NEL CALCOLO E' STATO TRASCURATO IL LEGNO

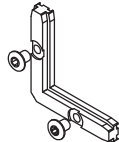
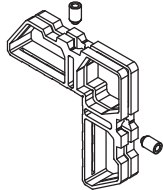
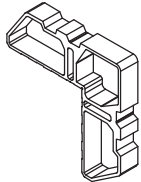
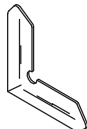
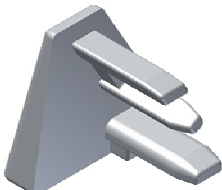
**N.B.:** VERIFICARE CHE LA FRECCIA DEL PROFILATO SIA COMPATIBILE COL VETRO IMPIEGATO. TALI DIAGRAMMI SI RIFERISCONO ESCLUSIVAMENTE ALL'INERZIA DEI PROFILI IN RELAZIONE ALLA SPINTA DEL VENTO E PRESCINDONO DAI PESI DELLE ANTE E DALLA FERRAMENTA UTILIZZATA.

ACCESSORI accessories	CODICE code	DESCRIZIONE description	MATER. mater.
	L-IT85D200	CONTROTELAIO Kg/m 1.320  counterframe Kg/m 1.320	ACCIAIO ZINCATO  galv. steel
	L-IT85D204	SQUADRETTA PER CONTROTELAI L-IT85D200  counterframe corner cleat for L-IT85D200	ACCIAIO ZINCATO  galv. steel
	D013A314	SQUADRETTA SPINARE-CIANFRINARE CON SPINE  pinning corner cleat with pin	ALLUMINIO  aluminium
	D013A315	SQUADRETTA A CIANFRINARE  crimping corner cleat	ALLUMINIO  aluminium
	D4250025	SQUADRETTA ALLINEAMENTO UNIVERSALE CON ECCENTRICO  universal alignment corner cleat	ALLUMINIO PRESSOF.  die-cast aluminium
	D4250028	SQUADRETTA PRESSOFUSA A SCATTO AD ANGOLAZIONE VARIABILE  variable angled corner joint with spring	ALLUMINIO PRESSOF.  die-cast aluminium
	D4250032	SQUADRETTA PRESSOFUSA A SCATTO  die cast corner joint brackets with spring	ALLUMINIO PRESSOF.  die-cast aluminium
	D4250041	SQUADRETTA PER PROFILATI MAGGIORATI  die cast corner cleat	ALLUMINIO PRESSOF.  die-cast aluminium





ACCESSORI accessories	CODICE code	DESCRIZIONE description	MATER. mater.
	D4240045	SQUADRETTA ALLINEAMENTO CON VITE alignement corner cleat with screw	ALLUMINIO PRESSOF. die-cast aluminium
	D4250086	SQUADRETTA SPINARE-CIANFRINARE CON SPINE pinning corner cleat with pin	ALLUMINIO aluminium
	D4250087	SQUADRETTA A CIANFRINARE crimping corner cleat	ALLUMINIO aluminium
	D4250095	SQUADRETTA DI ALLINEAMENTO PER CAVA PORTA GUARNIZIONE steal alignement corner cleat for gasket socket	ACCIAIO INOX steel
	D4040029	TAPPO SINISTRO GOCCIOLATOIO End piece left for weather bar Profile	PVC pvc
	D4040030	TAPPO DESTRO GOCCIOLATOIO End piece right for weather bar Profile	PVC pvc
	D4200025	PARASPIFFERO PER PORTE 43cm Door draught stopper 43cm	ALLUMINIO aluminium
	D4200026	PARASPIFFERO PER PORTE 53cm Door draught stopper 53cm	ALLUMINIO aluminium

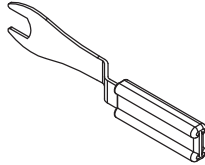
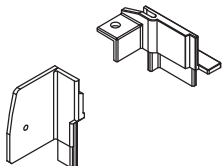
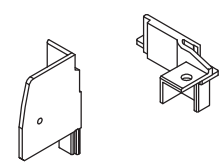

# Domal Wood 85

ACCESSORI accessories	CODICE code	DESCRIZIONE description	MATER. mater.
	D4200027	PARASPIFFERO PER PORTE 63cm Door draught stopper 63cm	ALLUMINIO aluminium
	D4200028	PARASPIFFERO PER PORTE 73cm Door draught stopper 73cm	ALLUMINIO aluminium
	D4200029	PARASPIFFERO PER PORTE 83cm Door draught stopper 83cm	ALLUMINIO aluminium
	D4200030	PARASPIFFERO PER PORTE 93cm Door draught stopper 93cm	ALLUMINIO aluminium
	D4200031	PARASPIFFERO PER PORTE 103cm Door draught stopper 103cm	ALLUMINIO aluminium
	D4200032	PARASPIFFERO PER PORTE 113cm Door draught stopper 113cm	ALLUMINIO aluminium
	D4200033	PARASPIFFERO PER PORTE 123cm Door draught stopper 123cm	ALLUMINIO aluminium
	D4200034	PARASPIFFERO PER PORTE 133cm Door draught stopper 133cm	ALLUMINIO aluminium

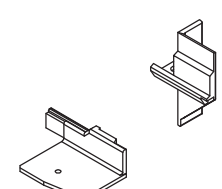
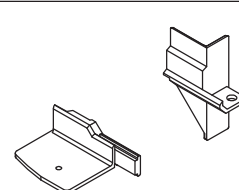
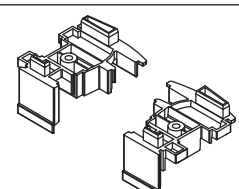

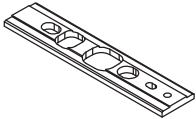

ACCESSORI

ACCESSORI accessories	CODICE code	DESCRIZIONE description	MATER. mater.
	D0085D03	CHIAVE PER BLOCCHETTO COLLEGAMENTO Cod. D4280044 - D4280045  tool for alu/wood connector Cod. D4280044 - D4280045	ACCIAIO ZINCATO  galv. steel
	D4240013	COPPIA TAPPI DI TENUTA Z-T PORTA 2 ANTE APERTURA INTERNA Dx TIRARE  pair of plugs for striker Z-T door inwards opening	NYLON  nylon
	D4240014	COPPIA TAPPI DI TENUTA Z-T PORTA 2 ANTE APERTURA INTERNA Sx TIRARE  pair of plugs for striker Z-T door inwards opening	NYLON  nylon
	D4240046	CAPPETTA COPRIFORO SCARICO ACQUA  draining slot cover	NYLON  nylon
	D4240097	COPPIA TAPPI DI TENUTA T-Z PORTA 2 ANTE APERTURA ESTERNA Dx SPINGERE  pair of plugs for striker T-Z door outwards opening	NYLON  nylon
	D4240098	COPPIA TAPPI DI TENUTA T-Z PORTA 2 ANTE APERTURA ESTERNA Sx SPINGERE  pair of plugs for striker T-Z door outwards opening	NYLON  nylon
	D4240127	TAPPO PER BATTUTA CENTRALE RIPORTATA  central connection plug	NYLON  nylon
	D4280003	ESPANSORE DI REGOLAZIONE E FISSAGGIO  regulation and fastening expander	NYLON  nylon

# Domal Wood 85

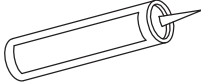
ACCESSORI accessories	CODICE code	DESCRIZIONE description	MATER. mater.
	D4280013	RAPID BLOCK Z/P pressure RAPID BLOCK Z/P	ZAMA mazak
	D4280044	BLOCCHETTO COLLEGAMENTO ALL/LEGNO DA AVVITARE alu/wood connector with screw	NYLON nylon
	D4280045	BLOCCHETTO COLLEGAMENTO ALL/LEGNO Brevettato alu/wood connector patent	NYLON nylon
	D4280053	SUPPORTO PORTANTE PER VETRO aluminium glazing slim	ALLUMINIO aluminium
	D4280060	SPESSORE SOTTOCERNIERA - MARTELLINA bearing plate under hinges and handle	NYLON nylon
	D4280074	BLOCCHETTO COLLEGAMENTO ALL/LEGNO DA AVVITARE alu/wood connector with screw	NYLON nylon
	D4280075	BLOCCHETTO COLLEGAMENTO ALL/LEGNO CON DOPPIA "CAMMES" alu/wood connector	NYLON nylon
	D5260040	CHIAVE PER BLOCCHETTI COLLEGAMENTO D4280074-D4280075 tool for alu/wood connector D4280074-D4280075	ACCIAIO ZINCATO galv. steel









ACCESSORI

ACCESSORI accessories	CODICE code	DESCRIZIONE description	MATER. mater.
	D5270004	COLLANTE MONOCOMPONENTE PER METALLI (consigliato per l'unione degli angoli) glue for aluminium corner	
	D5270005	ALUGLIT PER PULIZIA SUPERFICI VERNICIATE (FLACONI 250 ml.) painting surface cleaner	
	D5270006	ALUGLIT PER PULIZIA SUPERFICI OSSIDATE (FLACONI 250 ml.) anodizing surface cleaner	
	D5270007	COLLANTE BICOMPONENTE PER METALLI glue for metal	
	D5270008	CATALIZZATORE PER D5270007 catalyzer for D5270007	
	D6220001	SERRATURA "SECURY AUTOMATIC" lock "SECURY AUTOMATIC"	ACCIAIO steel
	D6220002	PIASTRA DI SCONTRO REGOLABILE adjustable counter plate	ACCIAIO steel
	D6220003	SCONTRO "AUTOMATIC" counter plate "AUTOMATIC"	ACCIAIO steel

# Domal Wood 85

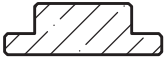







ACCESSORI accessories	CODICE code	DESCRIZIONE description	MATER. mater.
	D6260049	MARTELLINA "ATLANTA" QUADRO 7x40 "ATLANTA" handle square 7x40	OTTONE brass
	D6260050	MARTELLINA "LISBOA" QUADRO 7x40 "LISBOA" handle square 7x40	OTTONE brass
	D6260051	MARTELLINA "TOKIO" QUADRO 7x40 "TOKIO" handle square 7x40	OTTONE brass

ACCESSORI

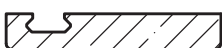

ACCESSORI accessories	CODICE code	DESCRIZIONE description	MATER. mater.
	D8260007	MASSELLO 78x17 PER BLOCCHETTI D4280045 / D4280075	LEGNO
	D8260008	MASSELLO 77.5x17 PER BLOCCHETTI D4280045 / D4280075	LEGNO
	D8260009	MASSELLO 61x17 PER BLOCCHETTI D4280045 / D4280075	LEGNO
	D8260010	MASSELLO 48x17 PER BLOCCHETTI D4280045 / D4280075	LEGNO
	D8260017	MASSELLO 52x17 PER BLOCCHETTI D4280045 / D4280075	LEGNO
	D8260020	MASSELLO 24.2x21.5 PER BLOCCHETTI D4280045 / D4280075	LEGNO
	D8260022	MASSELLO 60x17 PER BLOCCHETTI D4280045 / D4280075	LEGNO
	D8260023	MASSELLO 34.5x17 PER BLOCCHETTI D4280045 / D4280075	LEGNO
	D8260024	MASSELLO 60x17 PER BLOCCHETTI D4280045 / D4280075	LEGNO

ACCESSORI

# Domal Wood 85

ACCESSORI accessories	CODICE code	DESCRIZIONE description	MATER. mater.
	D8260025	MASSELLO 71x17 PER BLOCCHETTI D4280045 / D4280075	LEGNO
	D8260026	MASSELLO 53x17 PER BLOCCHETTI D4280045 / D4280075	LEGNO
	D8260027	MASSELLO 85x17 PER BLOCCHETTI D4280045 / D4280075	LEGNO
	D8260028	MASSELLO 49.5x11.8 PER BLOCCHETTI D4280045 / D4280075	LEGNO
	D8260029	MASSELLO 75x17 PER BLOCCHETTI D4280045 / D4280075	LEGNO
	D8260030	MASSELLO 93x17 PER BLOCCHETTI D4280045 / D4280075	LEGNO
	D8260032	MASSELLO 85x17 PER BLOCCHETTI D4280045 / D4280075	LEGNO
	D8260033	MASSELLO 71x11.8 PER BLOCCHETTI D4280045 / D4280075	LEGNO
	D8260034	LISTELLO COPRIFILO 30x9	LEGNO

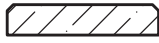
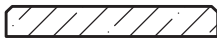







ACCESSORI

ACCESSORI accessories	CODICE code	DESCRIZIONE description	MATER. mater.
	D8260035	LISTELLO COPRIFILO 50x9	LEGNO
	D8260036	LISTELLO COPRIFILO 70x9	LEGNO
	D8260040	MASSELLO 18.2x21.5	LEGNO
	D3058000	MASSELLO 71x21	LEGNO



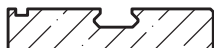

ACCESSORI

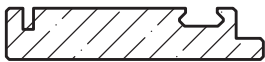

# Domal Wood 85

ACCESSORI accessories	CODICE code	DESCRIZIONE description	MATER. mater.
	D3058001	MASSELLO QUADRATO 18.2X21.5	LEGNO
	D3058002	MASSELLO QUADRATO 24.2X21.5	LEGNO
	D3058003	MASSELLO QUADRATO 30.2X21.5	LEGNO
	D3058004	MASSELLO QUADRATO 35.2X21.5	LEGNO
	D3058006	MASSELLO QUADRATO 78X17	LEGNO
	D3058007	MASSELLO QUADRATO 67.9X17	LEGNO
	D3058008	MASSELLO QUADRATO 61X17	LEGNO
	D3058009	MASSELLO QUADRATO 60X17	LEGNO
	D3058010	MASSELLO QUADRATO 71X17	LEGNO

ACCESSORI

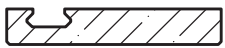



ACCESSORI accessories	CODICE code	DESCRIZIONE description	MATER. mater.
	D3058011	MASSELLO QUADRATO 53X17	LEGNO
	D3058012	MASSELLO QUADRATO 85X17	LEGNO
	D3058013	MASSELLO QUADRATO 49.5X17	LEGNO
	D3058014	MASSELLO QUADRATO 75X17	LEGNO
	D3058015	MASSELLO QUADRATO 93X17	LEGNO
	D3058016	MASSELLO QUADRATO 85X17	LEGNO
	D3058017	MASSELLO QUADRATO 71X11.8	LEGNO



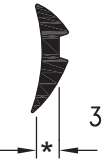

ACCESSORI

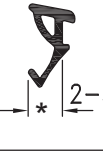

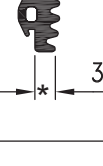

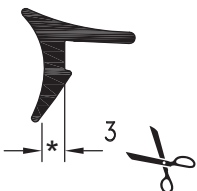

# Domal Wood 85

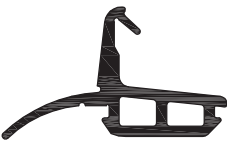
SEZIONE section	CODICE code	DESCRIZIONE description
	D0090G47	GUARNIZIONE DI SUPPORTO SILICONATURA PER VETRATURA ESTERNA MATERIALE: EPDM material: epdm outer glazing gasket
	D0091G07	GUARNIZIONE PER VETRATURA ESTERNA MATERIALE: EPDM material: epdm outer glazing gasket
	D4110010	GUARNIZIONE DI BATTUTA PORTE APERTURA ESTERNA MATERIALE: EPDM material: epdm gasket for doors rabbet outward opening
	D4210003	SPAZZOLINO DI TENUTA 6.9x11 MATERIALE: POLIPROPILENE material: polyp. weather strip brush
	D4210011	GUARNIZIONE DI BATTUTA ANTA MATERIALE: EPDM material: epdm gasket for window rabbet
	D4210030	GUARNIZIONE ISOLAMENTO CONTROTELAIO MATERIALE: EPDM material: epdm gasket for counterframe insulation
	D4210035	GUARNIZIONE DI FINITURA SCURETTO MATERIALE: EPDM material: epdm finishing gasket
* QUOTA TEORICA DI MASSIMA COMPRESSIONE theoretical maximum compression value		

GUARNIZIONI

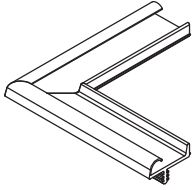

SEZIONE section	CODICE code	DESCRIZIONE description
	D4210036	GUARNIZIONE PER VETRATURA INTERNA MATERIALE: EPDM material: epdm inner weatherstrip
	D4210037	GUARNIZIONE PER VETRATURA INTERNA MATERIALE: EPDM material: epdm inner weatherstrip
	D4210038	GUARNIZIONE PER VETRATURA INTERNA MATERIALE: EPDM material: epdm inner weatherstrip
	D4210041	GUARNIZIONE PRETAGLIATA PER VETRATURA MATERIALE: EPDM material: epdm weatherstrip
	D4210042	GUARNIZIONE PRETAGLIATA PER VETRATURA MATERIALE: EPDM material: epdm weatherstrip
	D4210043	GUARNIZIONE PRETAGLIATA PER VETRATURA MATERIALE: EPDM material: epdm weatherstrip
	D4210059	GUARNIZIONE PER VETRATURA ESTERNA MATERIALE: EPDM material: epdm outer glazing gasket
* QUOTA TEORICA DI MASSIMA COMPRESSIONE theoretical maximum compression value		

SEZIONE section	CODICE code	DESCRIZIONE description
	D4210069	GUARNIZIONE BATTUTA LEGNO MATERIALE: P.V.C. material: pvc gasket for wood rabbet
	D4210070	GUARNIZIONE PER VETRATURA INTERNA MATERIALE: EPDM material: epdm inner glazing gasket
	D4210071	GUARNIZIONE ATTACCO FERMAVETRO MATERIALE: P.V.C. material: pvc gasket for glazing bead
	D4210072	GUARNIZIONE FLESSIBILE "CORNICE" MATERIALE: EPDM material: epdm finishing gasket
	D4210086	GUARNIZIONE DI BATTUTA ANTA MATERIALE: P.V.C. material: pvc gasket for window rabbet
	D4210088	GUARNIZIONE DI FINITURA MATERIALE: P. V. C. material: pvc finishing gasket
	D4210097	GUARNIZIONE CENTRALE MATERIALE: EPDM material: epdm central gasket
* QUOTA TEORICA DI MASSIMA COMPRESSIONE theoretical maximum compression value		

SEZIONE section	CODICE code	DESCRIZIONE description
	D4210101	GUARNIZIONE DI BATTUTA PORTE APERTURA INTERNA MATERIALE: EPDM material: epdm gasket for doors rabbet inward opening
	D4210106	GUARNIZIONE DI FINITURA MATERIALE: ESADUR material: esadur finishing gasket
	D4210107	PORTA GUARNIZIONE MATERIALE: ABS material: abs gasket
	D4210108	GUARNIZIONE PER STULP MATERIALE: P.V.C. material: pvc stulp gasket
	D4210112	GUARNIZIONE ISOLAMENTO SOGLIA/CONTROTELAIO MATERIALE: EPDM material: epdm stulp gasket
	D4210150	GUARNIZIONE DI BATTUTA MATERIALE: ELAPRENE material: elapr. gasket for rabbet
	D4220003	ANGOLO VULCANIZZATO PER D4210011 MATERIALE: EPDM material: epdm vulcanized angle for D4210011
* QUOTA TEORICA DI MASSIMA COMPRESSIONE theoretical maximum compression value		

GUARNIZIONI

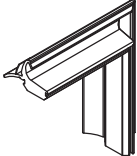
# Domal Wood 85

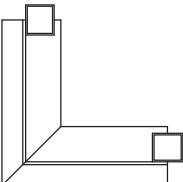
SEZIONE section	CODICE code	DESCRIZIONE description
	D4220015	ANGOLO VULCANIZZATO INVERSO PER D4210097 MATERIALE: EPDM material: epdm finishing gasket for D4210097
	D4220020	ANGOLO VULCANIZZATO PER D4210059 MATERIALE: EPDM material: epdm angle printed weatherstrip for D4210059
	D4220024	ANGOLO VULCANIZZATO PER D4210097 MATERIALE: EPDM material: epdm vulcanized angle for D4210097
* QUOTA TEORICA DI MASSIMA COMPRESSIONE theoretical maximum compression value		





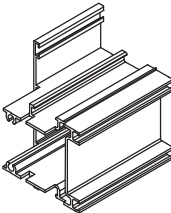
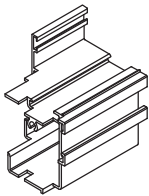
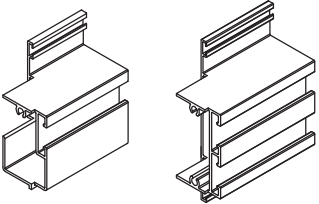
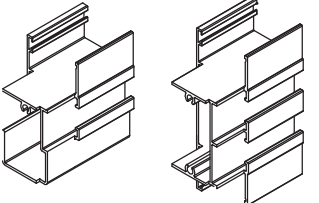
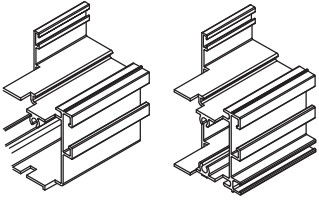

CODICE code	DESCRIZIONE description	
D0085W01	<p>PUNZONATRICE PNEUMATICA</p> <ul style="list-style-type: none"> <li>- FORO E ASOLA FISSAGGIO SQUADRETTA D4250032</li> <li>- FORO E ASOLA FISSAGGIO SQUADRETTA D4250041</li> <li>- FORO FISSAGGIO SQUADRETTA A SPINARE D013A314</li> <li>- FORO FISSAGGIO SQUADRETTA A SPINARE D4250086</li> <li>- ASOLA PER AERAZIONE VETRO</li> <li>- ASOLA SAGOMATA PER SCARICO ACQUA TELAI</li> </ul> <p>pneumatic punching machine</p> <ul style="list-style-type: none"> <li>- hole and slot for corner cleat fixing D4250032</li> <li>- hole and slot for corner cleat fixing D4250041</li> <li>- hole for pinning corner cleat fixing D013A314</li> <li>- hole for pinning corner cleat fixing D4250086</li> <li>- slot for air ventilation</li> <li>- slot for drainage water</li> </ul>	
D5240009	<p>PUNZONATRICE PNEUMATICA</p> <ul style="list-style-type: none"> <li>- FORO E ASOLA FISSAGGIO SQUADRETTA D4250032</li> <li>- FORO E ASOLA FISSAGGIO SQUADRETTA D4250041</li> <li>- FORO FISSAGGIO SQUADRETTA A SPINARE D013A314</li> <li>- FORO FISSAGGIO SQUADRETTA A SPINARE D4250086</li> <li>- ASOLA PER AERAZIONE VETRO</li> <li>- ASOLA SAGOMATA PER SCARICO ACQUA TELAI</li> </ul> <p>pneumatic punching machine</p> <ul style="list-style-type: none"> <li>- hole and slot for corner cleat fixing D4250032</li> <li>- hole and slot for corner cleat fixing D4250041</li> <li>- hole for pinning corner cleat fixing D013A314</li> <li>- hole for pinning corner cleat fixing D4250086</li> <li>- slot for air ventilation</li> <li>- slot for drainage water</li> </ul>	
D5240014	<p>PUNZONATRICE PNEUMATICA</p> <ul style="list-style-type: none"> <li>- FORO E ASOLA FIX. SQUAD. D4250041</li> </ul> <p>pneumatic punching machine</p> <ul style="list-style-type: none"> <li>- hole and slot for corner cleat fixing D4250041</li> </ul>	

CODICE code	DESCRIZIONE description	
D0085W08	<p>FRESATRICE MANUALE CON SQUADRE</p> <p>milling machine for dowels wooden union corner</p>	
D4240164	<p>CONFEZIONE N. 1000 BLOCCHETTI UNIONE ANGOLI LEGNO PER Cod. D0085W08</p> <p>pcs. 1.000 dowels, packaging wooden union corner</p>	
D0085Z01	<p>GRUPPO FRESE PER D0062502 - D1210020 PER ASSEMBLAGGIO CON TELAI</p> <p>notching cutter unit for D0062502 - D1210020 for connection to frames</p>	
D0085Z02	<p>GRUPPO FRESE PER D0062509 - D1210027 PER ASSEMBLAGGIO CON TELAI</p> <p>notching cutter unit for D0062509 - D1210027 for connection to frames</p>	
D0085Z03	<p>GRUPPO FRESE PER D0062503-D0062507-D1210021 D1210025 PER ASSEMBLAGGIO CON ANTE</p> <p>notching cutter unit for D0062503-D0062507 D1210021-1210025 for connection to wings</p>	
D0085Z04	<p>GRUPPO FRESE PER D3210030-D0062508-D1210022 D1210026 PER ASSEMBLAGGIO CON ANTE V. I.</p> <p>notching cutter unit for D3210030-D0062508 D1210022-D1210026 for connection to wings V. I.</p>	
D0085Z05	<p>GRUPPO FRESE PER D0062509-D0062525-D1210023 D1210027 PER ASSEMBLAGGIO CON ANTE CON FERMAV.</p> <p>notching cutter unit for D0062509-D0062525-D1210023 D1210027 for connection to wings with glazing bead</p>	

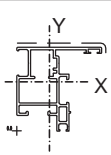
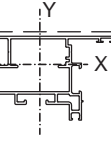
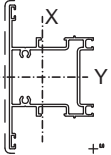
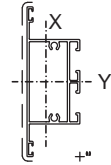
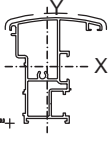
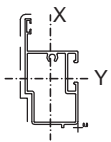
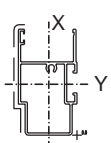
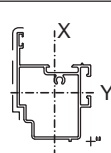

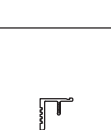

# Domal Wood 85

SEZIONE section	CODICE code Jx-Jycm <sup>4</sup>	PESO weight kg/m	SUP.VIST. view.surf. mm.	PERIM.EST. mech.treat. mm.	PERIM.TOT. ext. peri. mm.	DESCRIZIONE description
	D0062500 Jx 12.20 Jy 7.51	1.080	60	349	514	PROFILATO TELAIO
	D0062501 Jx 15.95 Jy 24.10	1.396	86	408	655	PROFILATO TELAIO MAGGIORATO
	D0062502 Jx 19.68 Jy 26.53	1.385	103	441	673	PROFILATO TRAVERSO 95 mm. PER TELAIO
	D0062503 Jx 7.48 Jy 27.30	1.175	108	383	577	PROFILATO TRAVERSO 99 mm. PER ANTA
	D0062506 Jx 24.66 Jy 9.36	1.270	69	374	613	PROFILATO STULP
	D0062507 Jx 5.58 Jy 12.94	0.897	77	268	441	PROFILATO ZOCCOLO RIPORTATO
	D0062508 Jx 7.81 Jy 15.57	1.002	77	315	489	PROFILATO ZOCCOLO RIPORTATO V.I.
	D0062509 Jx 11.23 Jy 14.04	1.043	70	316	505	PROFILATO ZOCCOLO RIPORTATO PER FERMAV.
	D0062510	0.214	0	108	108	PROFILATO FERMAVETRO
	D0062511	0.270	0	118	118	PROFILATO FERMAVETRO DA AVVITARE

PROFILATI - P

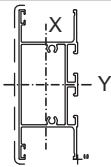
SEZIONE section	CODICE code Jx-Jycm <sup>4</sup>	PESO weight kg/m	SUP.VIST. view.surf. mm.	PERIM.EST. mech.treat. mm.	PERIM.TOT. ext. peri. mm.	DESCRIZIONE description
	D0062512	0.200	27	113	113	PROFILATO COPRIFILO
	D0062513 Jx 21.75 Jy 12.19	1.367	81	380	655	PROFILATO ANTA "STYLE"
	D0062514 Jx 33.05 Jy 36.15	1.820	103	451	824	PROFILATO ANTA MAGGIORATA "STYLE"
	D0062515 Jx 25.78 Jy 13.07	1.450	76	417	692	PROFILATO ANTA V. I. "STYLE"
	D0062516 Jx 37.20 Jy 38.39	1.942	99	486	858	PROFILATO ANTA MAGG. V. I. "STYLE"
	D0062517 Jx 23.18 Jy 12.01	1.375	76	374	655	PROFILATO ANTA PER FERMAVETRO "STYLE"
	D0062518 Jx 34.41 Jy 35.54	1.855	97	444	823	PROFILATO ANTA MAGG. PER FERMAVETRO "STYLE"
	D0062525 Jx 15.41 Jy 23.89	1.307	101	427	636	PROFILATO TRAVERSO 92.5 mm PER ANTA PER FERMAVETRO
	D3091045	0.210	34	74	74	PROFILATO GOCCIOLATOIO
	D3210016	0.379	55	168	168	PROFILATO CARTELLINA ESTERNA PER SOGLIA RIBASSATA ( H=23.5mm)

# Domal Wood 85

SEZIONE section	CODICE code Jx-Jycm <sup>4</sup>	PESO weight kg/m	SUP.VIST. view.surf. mm.	PERIM.EST. mech.treat. mm.	PERIM.TOT. ext. peri. mm.	DESCRIZIONE description
	D3210030 Jx 12.02 Jy 39.31	1.407	108	476	678	PROFILATO TRAVERSO 99 mm. PER ANTA V. I.
	D3210336	0.732	50	321	321	PROFILATO SOGLIA RIBASSATA (H=23.5mm)
	D3220126	0.225	51	98	98	PROFILATO SOGLIA BASSA
	D3290127	0.222	29	123	123	PROFILATO CARTELLINA 25.5mn
	D3290138	0.140	18	73	73	ASTINA DI COLLEGAMENTO

PROFILATI - P

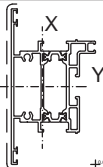
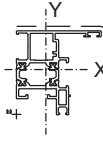
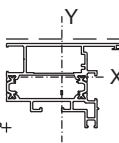
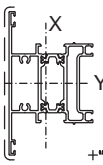
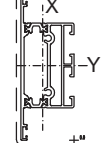
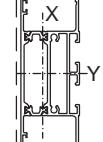
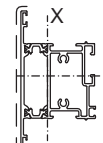
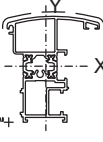
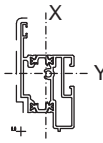
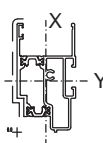
SEZIONE section	CODICE code Jx-Jy $\text{cm}^4$	PESO weight kg/m	SUP.VIST. view.surf. mm.	PERIM.EST. mech.treat. mm.	PERIM.TOT. ext. peri. mm.	DESCRIZIONE description
	D1210012 Jx 41.32 Jy 21.02	2.021	111	946	...	PROFILATO TRAVERSO 103 mm.
	D1210018 Jx 12.97 Jy 9.08	1.316	60	349	522	PROFILATO TELAIO
	D1210019 Jx 16.92 Jy 31.34	1.751	86	408	694	PROFILATO TELAIO MAGGIORATO
	D1210020 Jx 21.86 Jy 30.33	1.913	103	441	802	PROFILATO TRAVERSO 95 mm.
	D1210021 Jx 8.76 Jy 34.92	1.654	108	385	655	PROFILATO TRAVERSO 99 mm. PER ANTA
	D1210022 Jx 14.14 Jy 47.82	1.895	108	477	749	PROFILATO TRAVERSO 99 mm. PER ANTA V. I.
	D1210023 Jx 17.85 Jy 29.58	1.730	101	428	706	PROFILATO TRAVERSO 92.5 mm PER ANTA PER FERMAVETRO
	D1210024 Jx 25.36 Jy 10.06	1.543	70	374	632	PROFILATO STULP
	D1210025 Jx 6.53 Jy 15.15	1.280	71	269	495	PROFILATO ZOCCOLO RIPORTATO
	D1210026 Jx 9.11 Jy 18.46	1.413	71	319	552	PROFILATO ZOCCOLO RIPORTATO V. I.

# Domal Wood 85

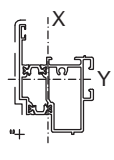
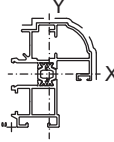
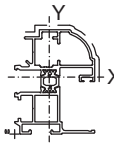
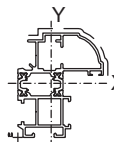
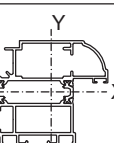
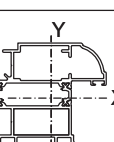
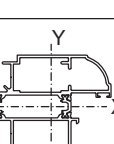
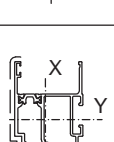
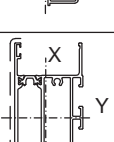
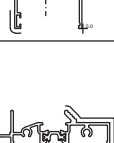
SEZIONE section	CODICE code Jx-Jycm <sup>4</sup>	PESO weight kg/m	SUP.VIST. view.surf. mm.	PERIM.EST. mech.treat. mm.	PERIM.TOT. ext. peri. mm.	DESCRIZIONE description
	D1210027 Jx 13.22 Jy 16.69	1.424	71	318	561	PROFILATO ZOCCOLO RIPORTATO PER FERMAV.
	D1210028 Jx 22.42 Jy 11.55	1.594	81	418	623	PROFILATO ANTA "STYLE"
	D1210029 Jx 26.55 Jy 12.44	1.681	77	453	658	PROFILATO ANTA V. I. "STYLE"
	D1210030 Jx 23.78 Jy 13.98	1.629	75	374	661	PROFILATO ANTA PER FERMAVETRO "STYLE"
	D1210031 Jx 33.78 Jy 37.48	2.103	93	416	827	PROFILATO ANTA MAGGIORATA "STYLE"
	D1210032 Jx 37.84 Jy 41.26	2.205	93	459	870	PROFILATO ANTA MAGG. V. I. "STYLE"
	D1210033 Jx 35.08 Jy 41.86	2.177	97	446	863	PROFILATO ANTA MAGG. PER FERMAVETRO "STYLE"
	D1210040 Jx 19.61 Jy 13.14	1.419	71	333	561	PROFILATO ZOCCOLO RIPORTATO PER ANTA V.I. D1210032
	D1210041 Jx 20.46 Jy 49.87	1.972	108	489	794	PROFILATO TRAVERSO 99 mm PER ANTA V. I. D1210032
	D1210105	0.880	36	418	418	PROFILATO SOGLIA BASSA PER PORTATORI DI HANDICAP

PROFILATI - P

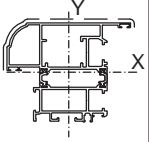
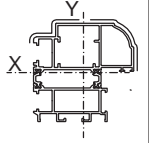
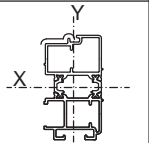
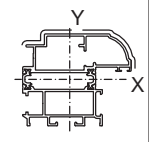
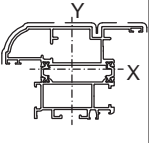
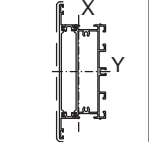
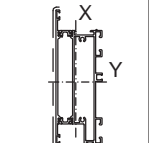
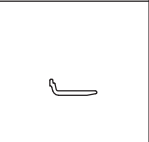
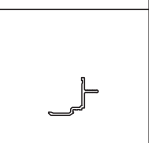
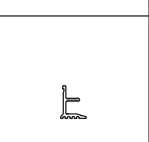
SEZIONE section	CODICE code Jx-Jycm <sup>4</sup>	PESO weight kg/m	SUP.VIST. view.surf. mm.	PERIM.EST. mech.treat. mm.	PERIM.TOT. ext. peri. mm.	DESCRIZIONE description
	D1220015 Jx 64.88 Jy 59.22	2.736	135	589	...	PROFILATO ANTA "T" PORTE APERTURA ESTERNA
	D1220016 Jx 54.40 Jy 47.65	2.539	127	516	...	PROFILATO ANTA "Z" PORTE APERTURA ESTERNA
	D1220017 Jx 22.03 Jy 7.42	1.450	18	305	...	PROFILATO INVERSIONE BATTUT, PORTE APERTURA ESTERNA
	D1220063 Jx 35.59 Jy 38.46	2.225	108	449	...	PROFILATO ANTA "Z" PORTE
	D1220081 Jx 34.54 Jy 50.88	2.436	142	553	...	PROFILATO ANTA "T" PORTE
	D1220082 Jx 123.62 Jy 8.57	2.651	150	573	...	PROFILATO FASCIA H=142 mm
	D1220083 Jx 159.36 Jy 8.85	2.853	150	606	...	PROFILATO ZOCCOLO H=142 mm
	D3210346	0.270	0	77	77	PROFILATO REGGIVETRO
	D3290178	0.239	0	120	120	PROFILATO FERMAVETRO (38 mm)
	D3290179	0.211	0	102	102	PROFILATO FERMAVETRO DA AVVITARE (38 mm)

PROFILATI - P

D6







# Domal Wood 85

## DIMENSIONE BASE DEL SISTEMA

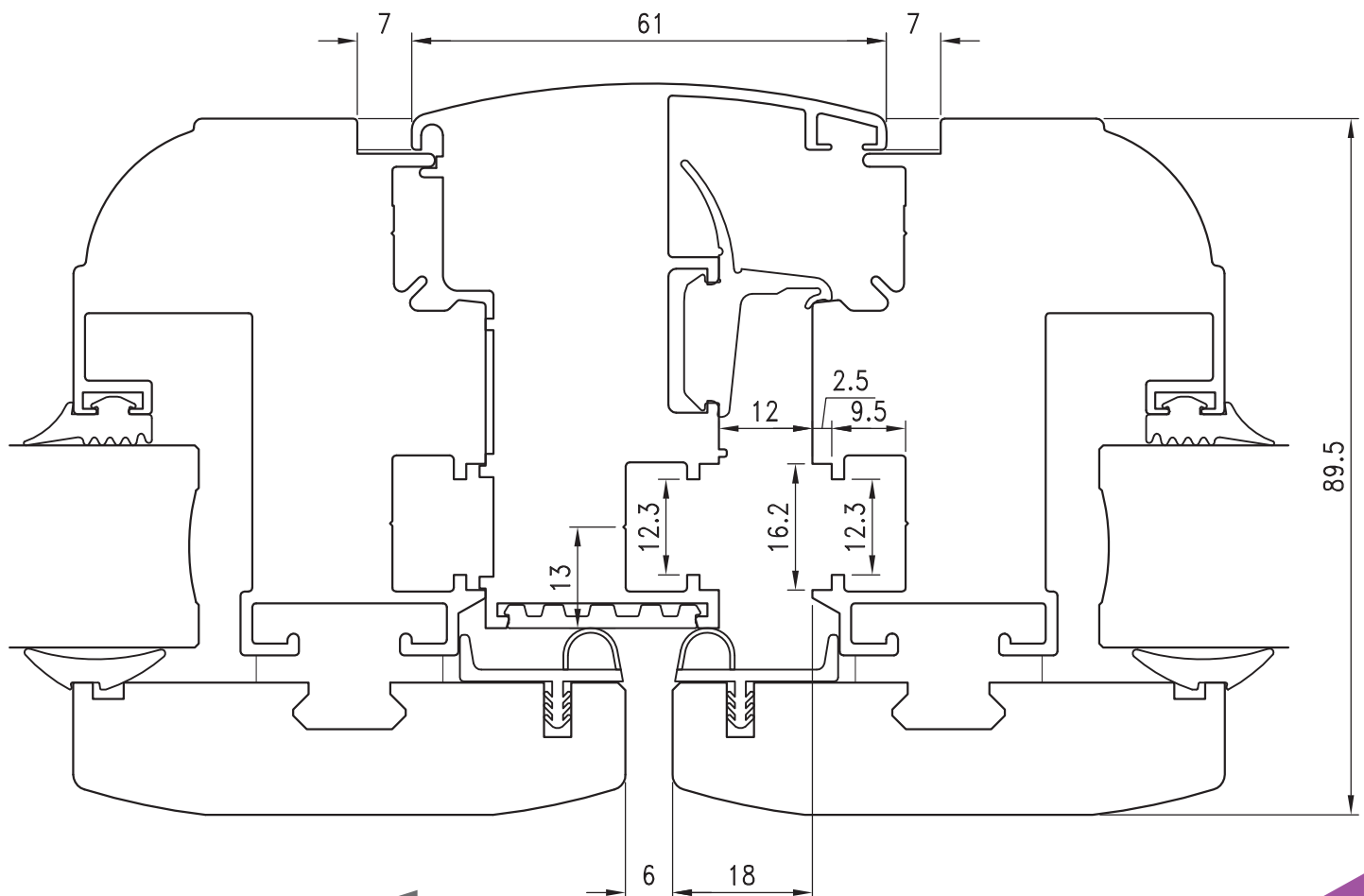
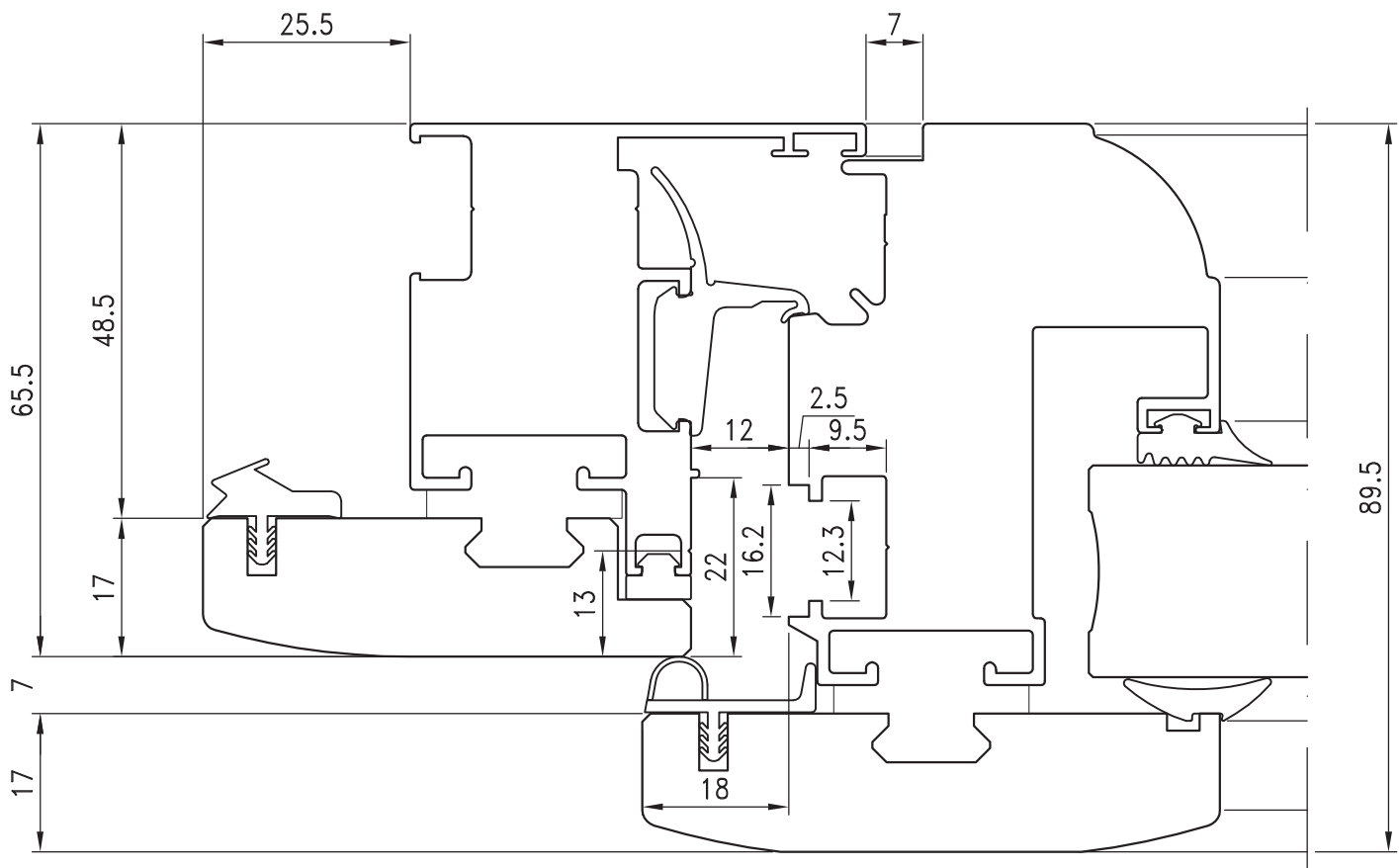

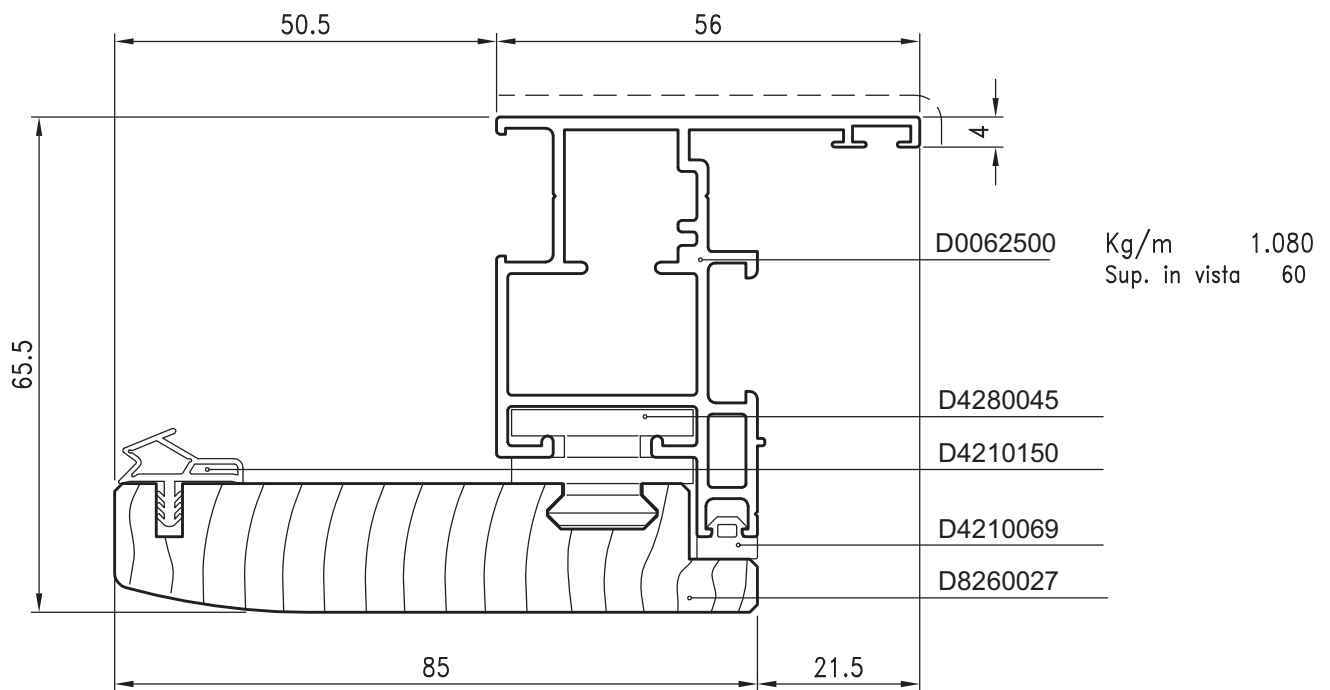
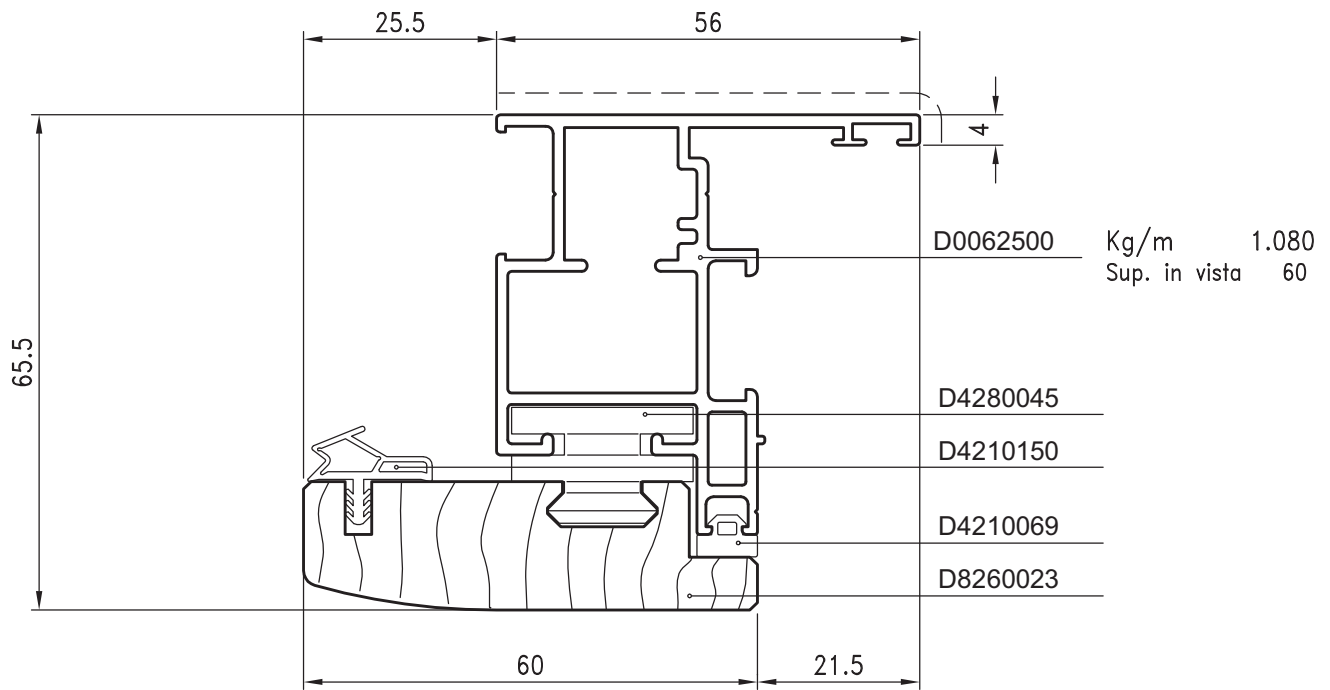

PROFILATI - I: I



# Domal Wood 85

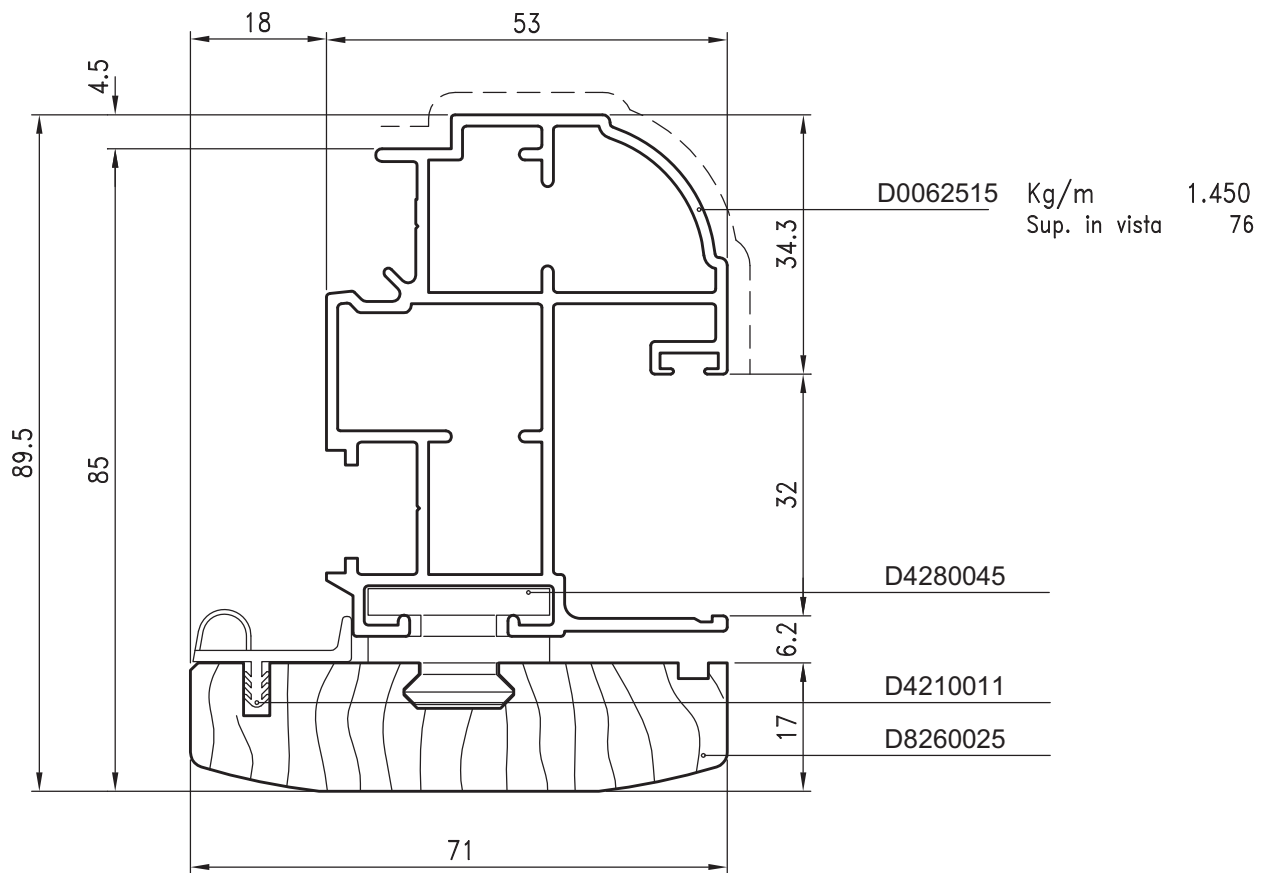
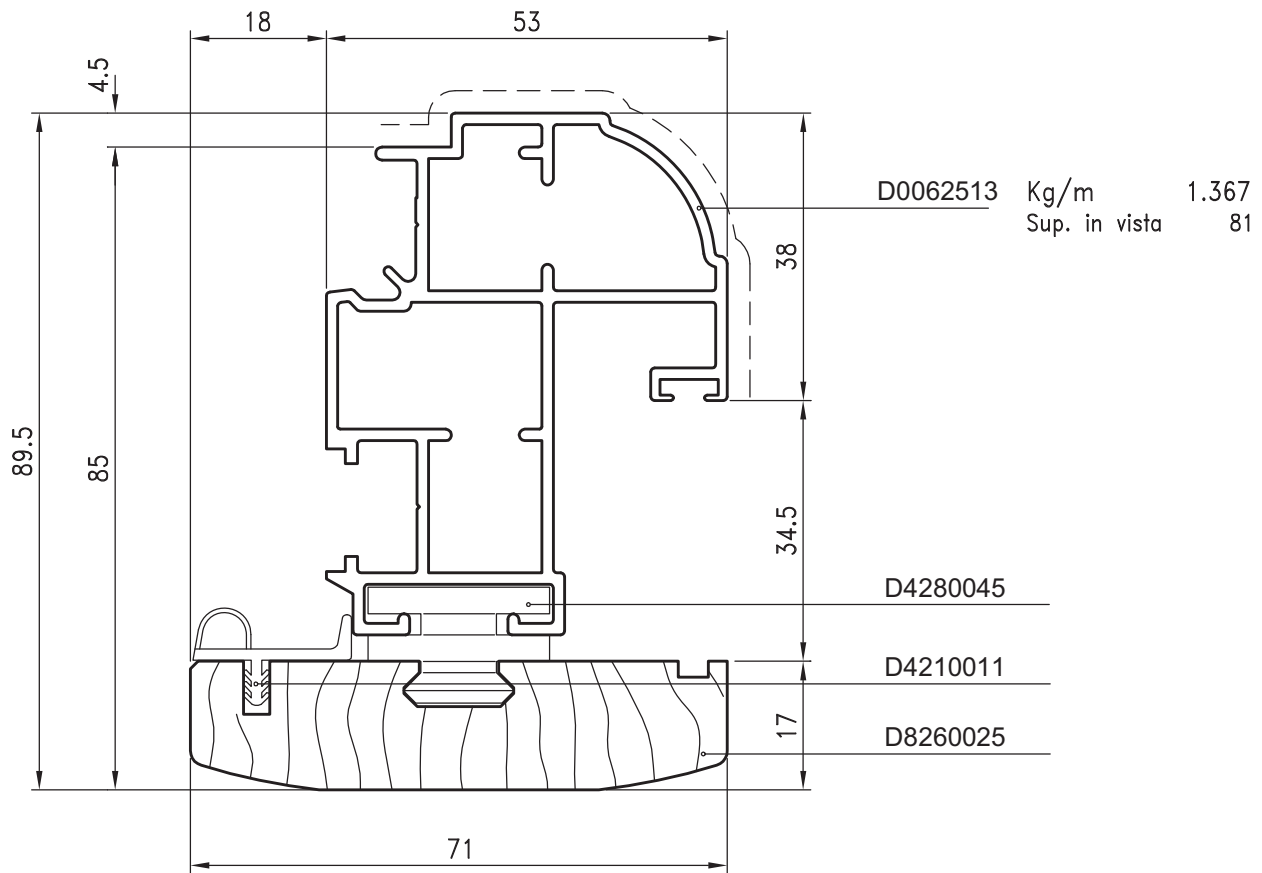

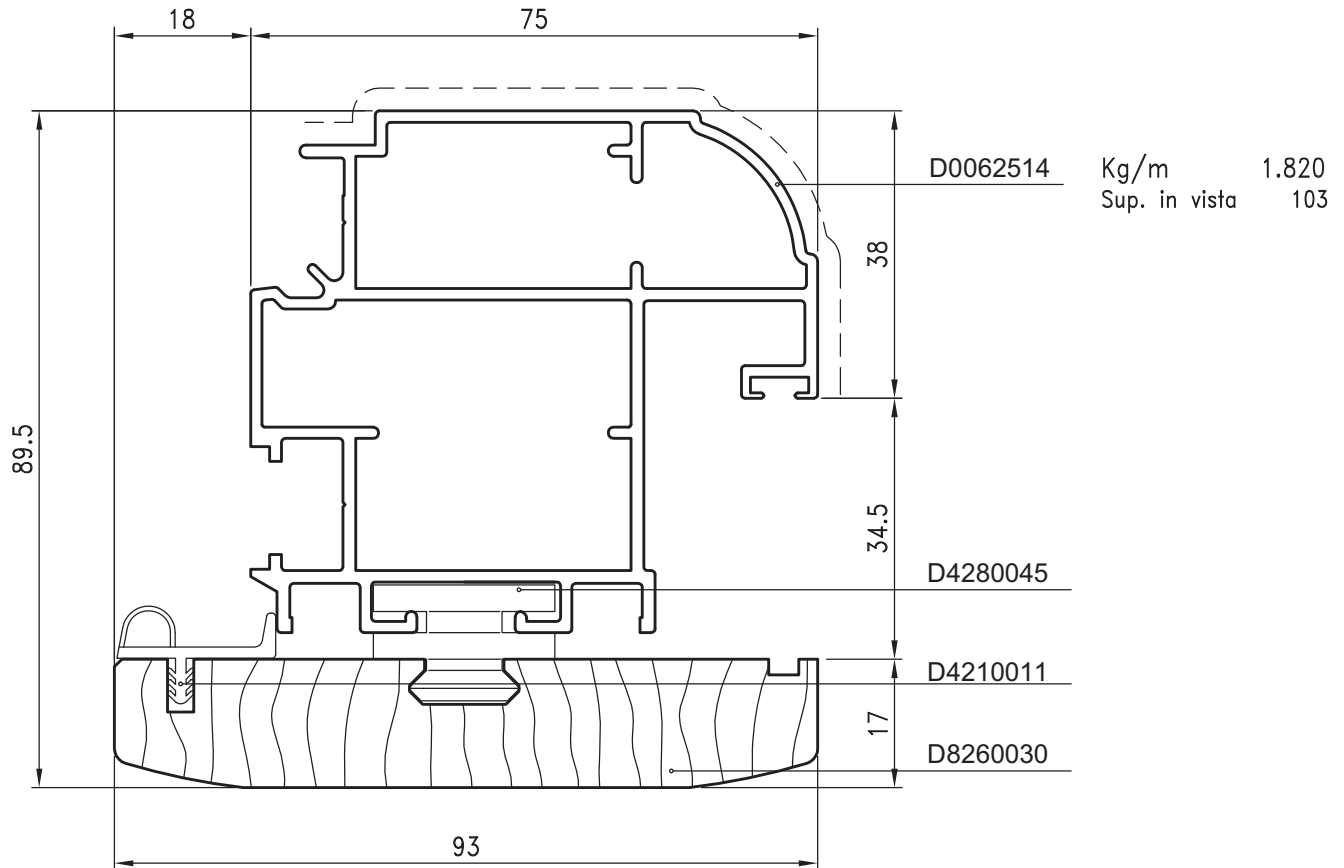
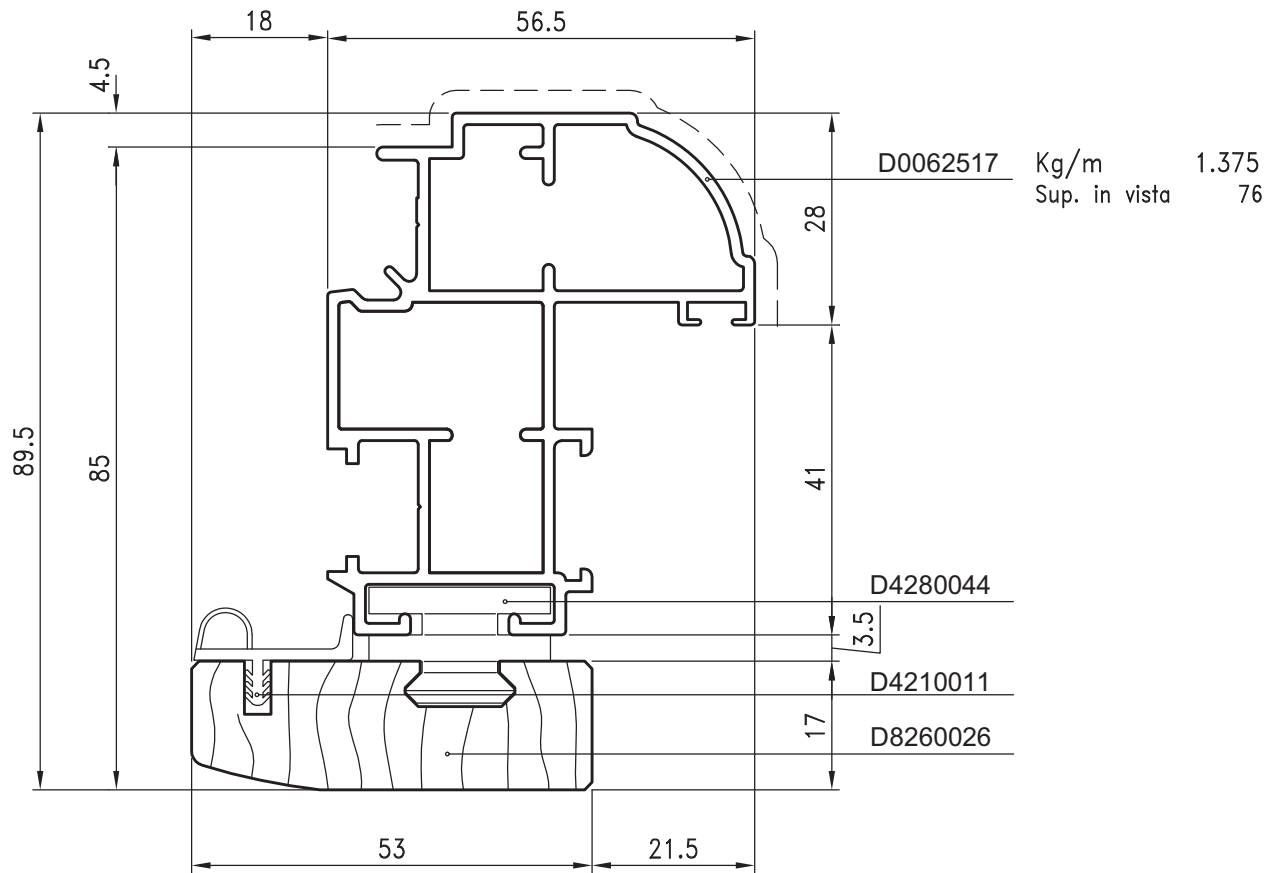

PROFILATI - I

E4

# Domal Wood 85

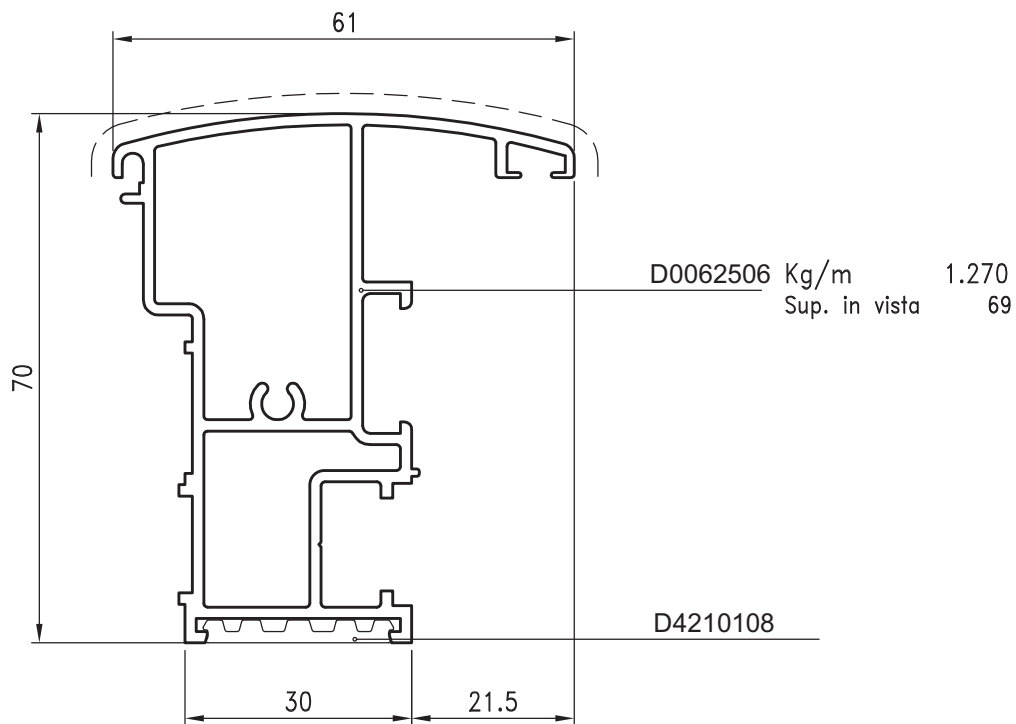
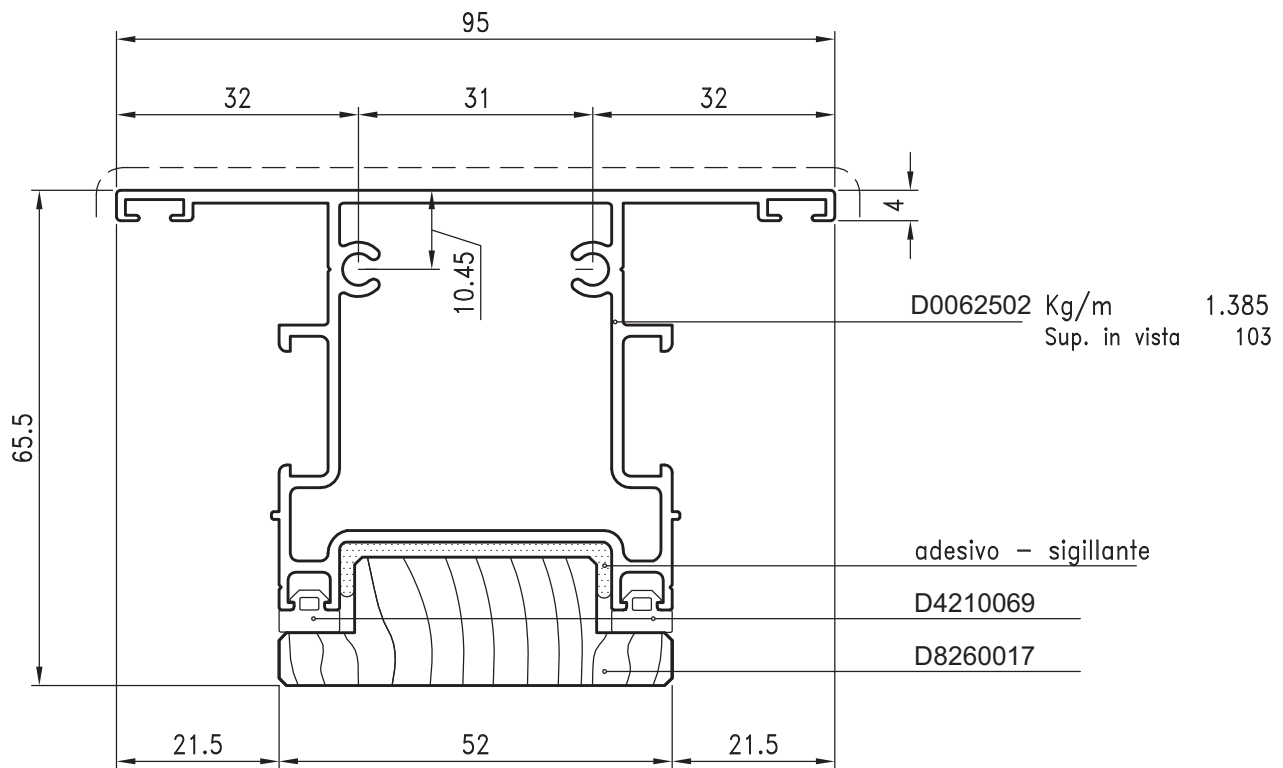

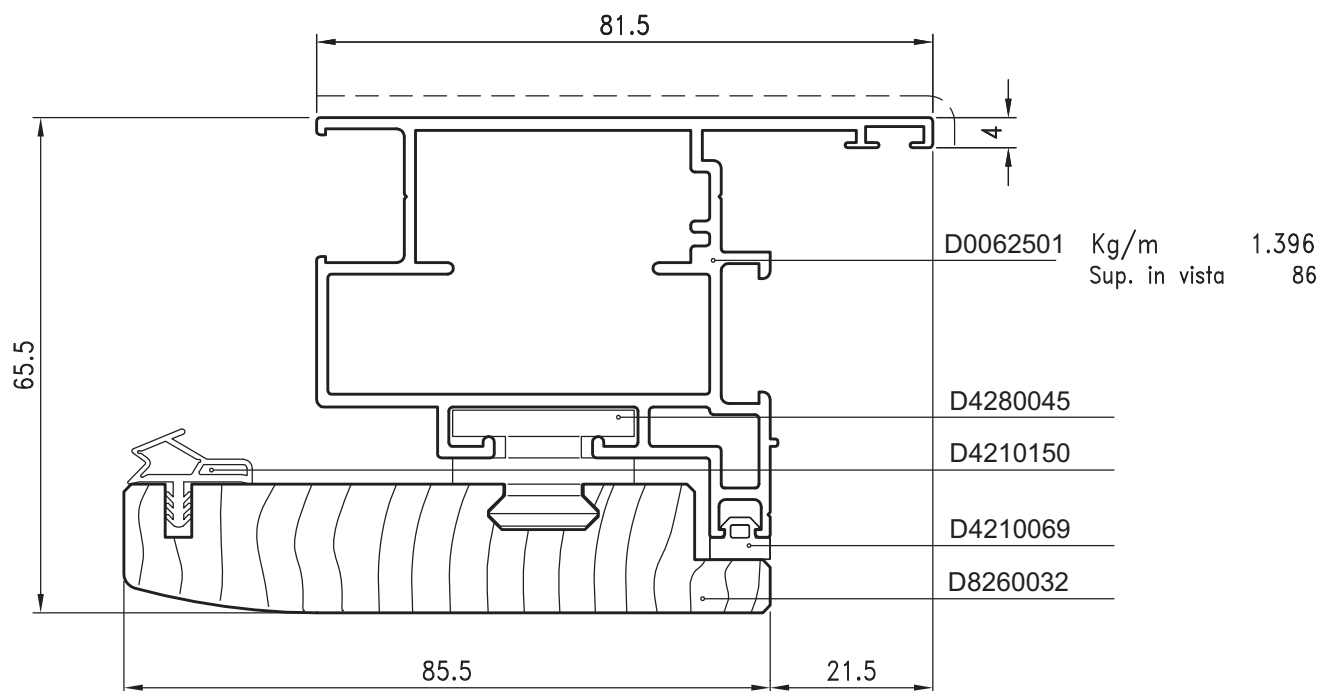
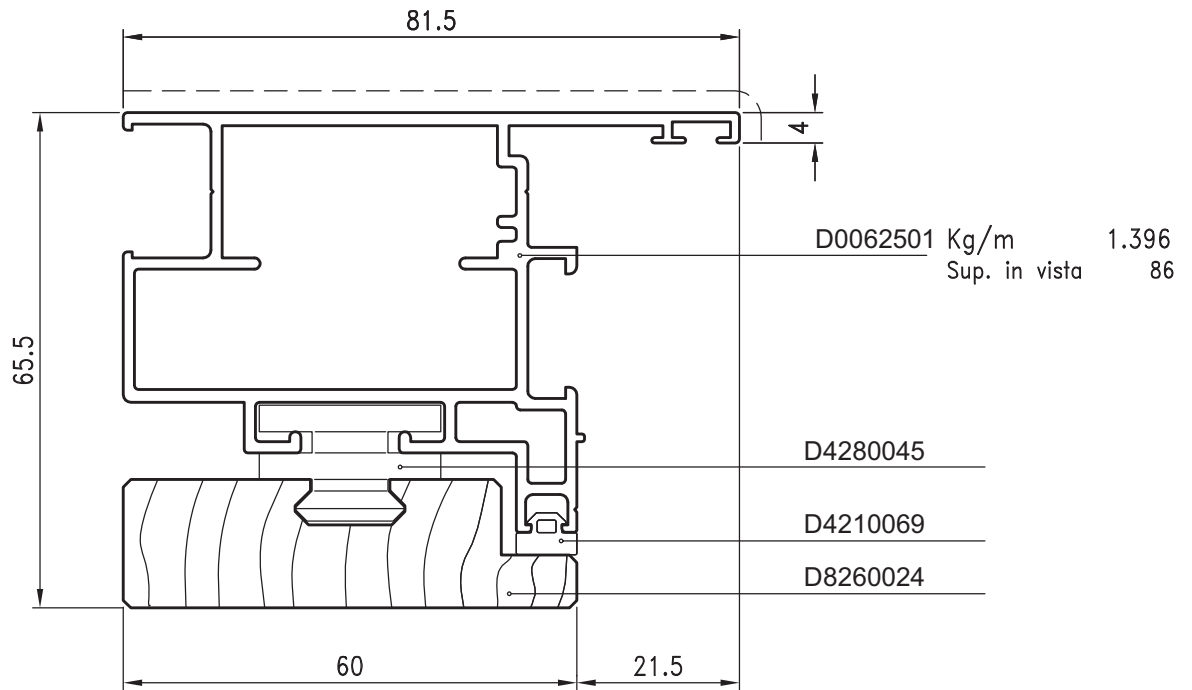

PROFILATI - I

E6



# Domal Wood 85

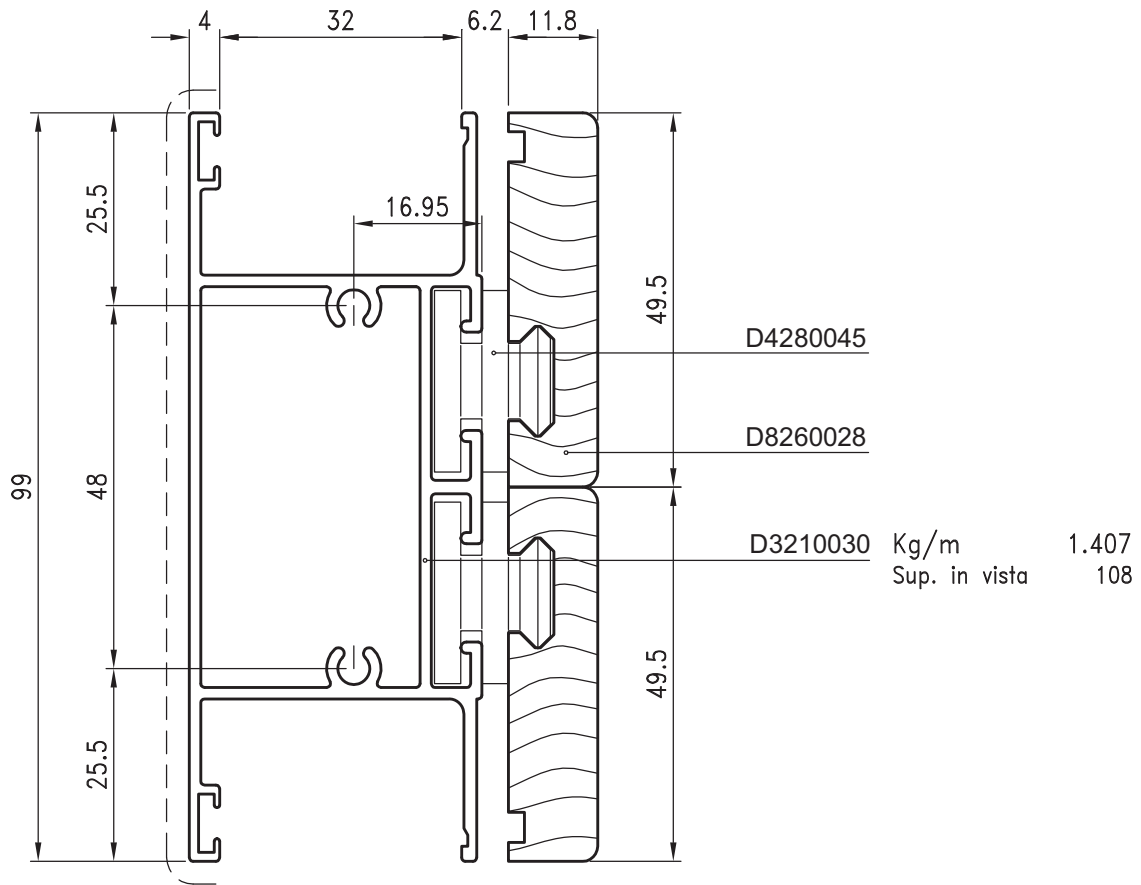
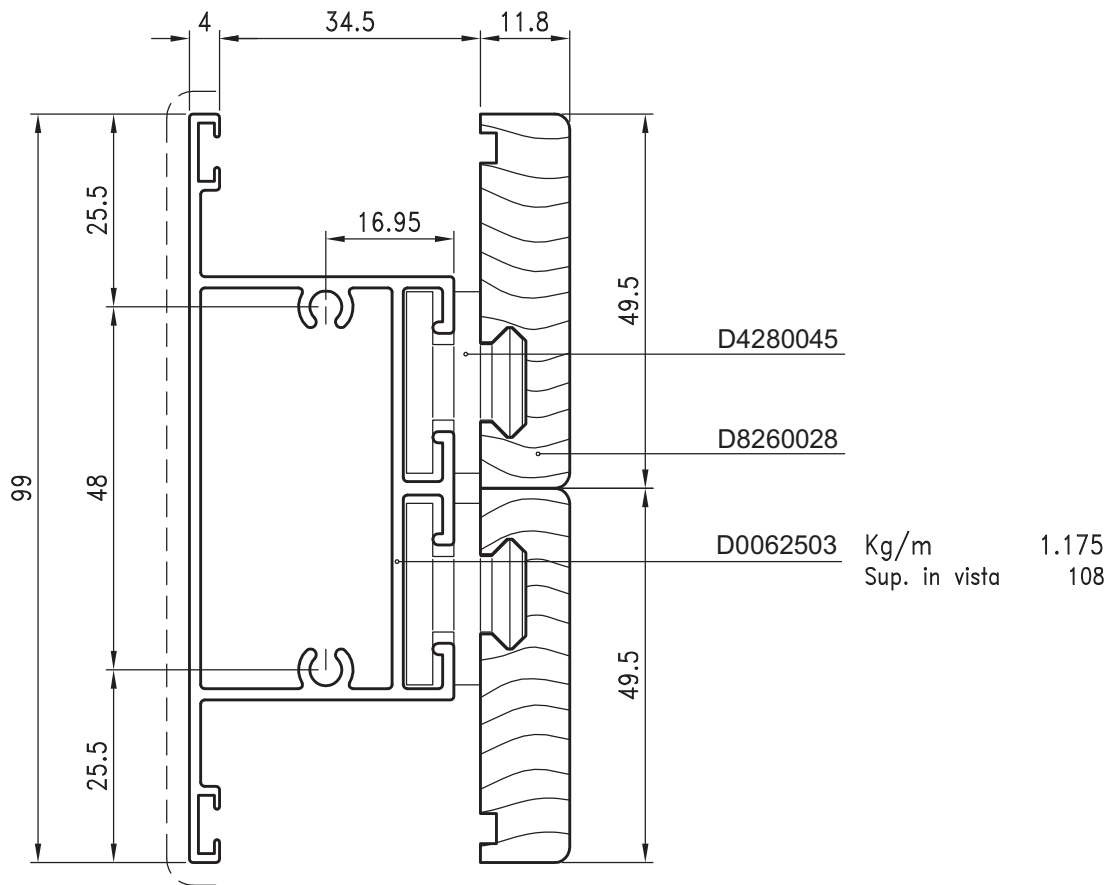

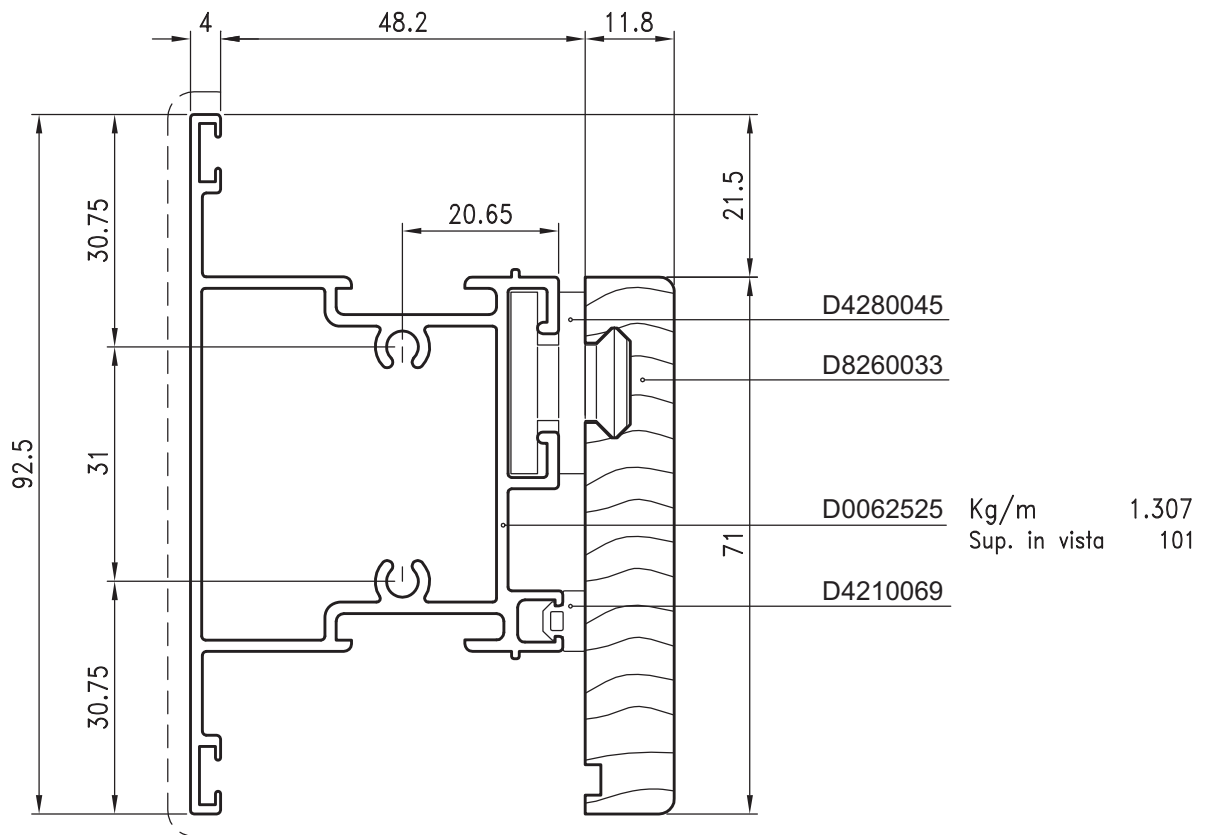
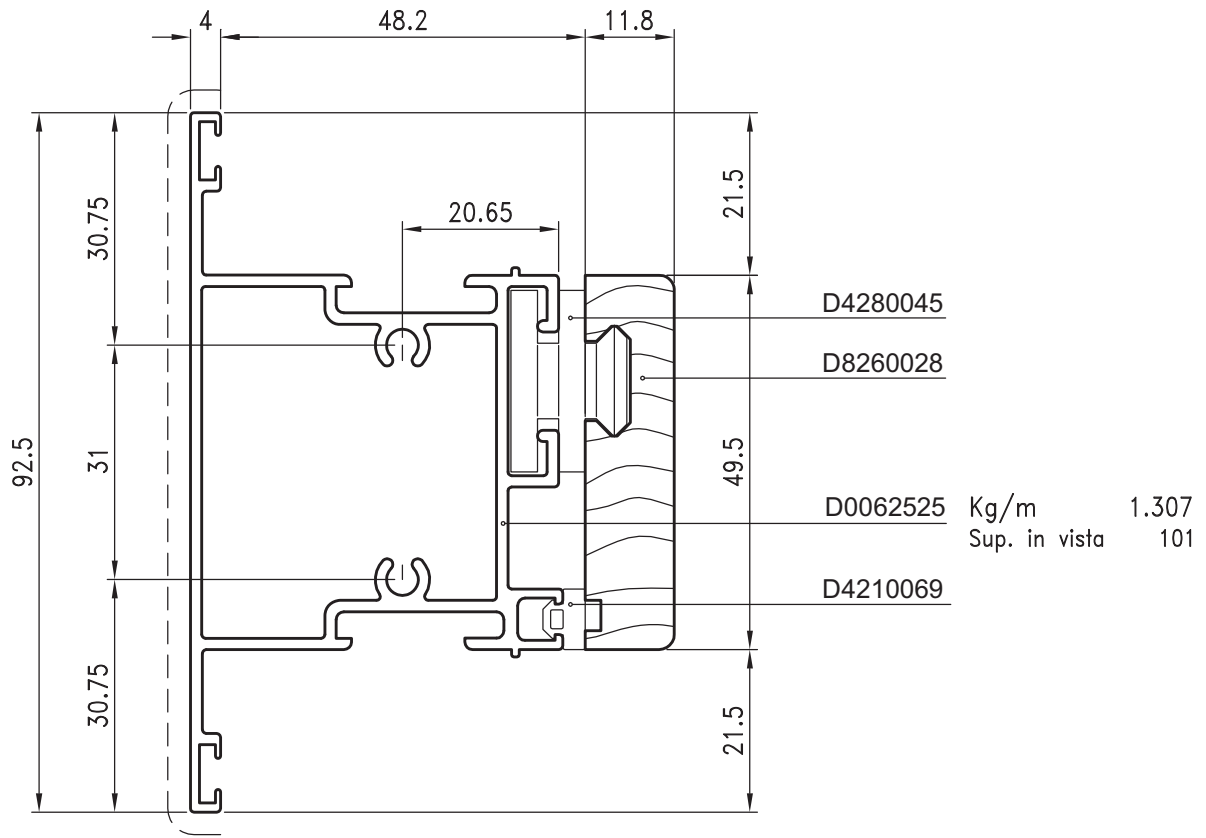

PROFILATI - I: I

88

# Domal Wood 85

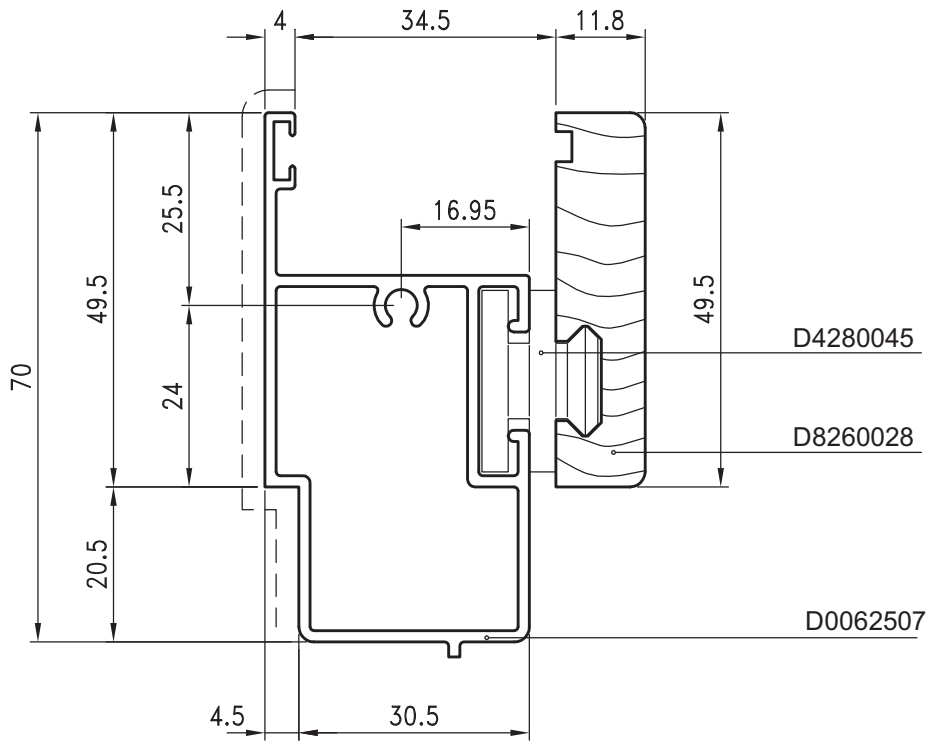

Kg/m 0.897  
Sup. in vista 77

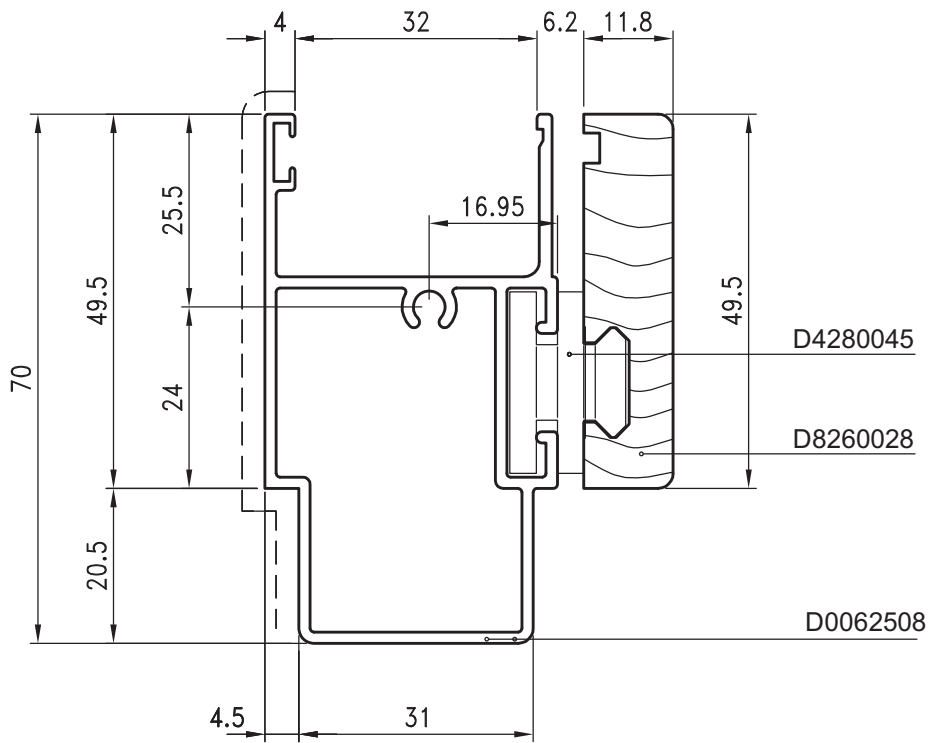

Kg/m 1.002  
Sup. in vista 77

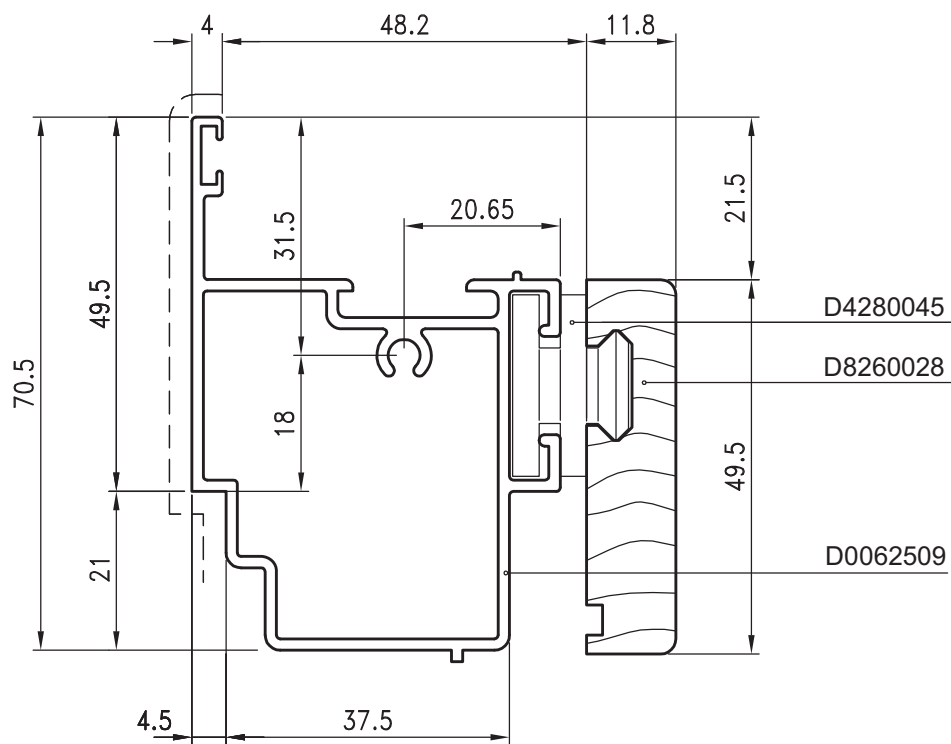

Kg/m 1.043  
Sup. in vista 70

PROFILATI - I:|

EO

# Domal Wood 85

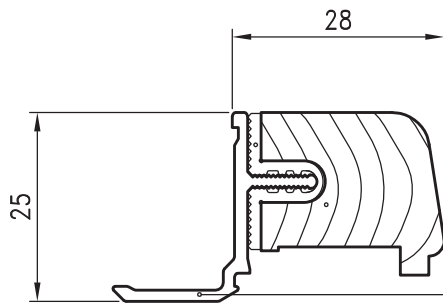

D4210071

D8260020

D0062510

Kg/m 0.214  
Sup. in vista =

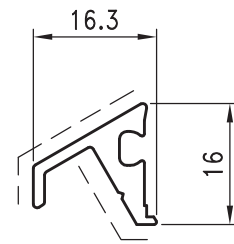

D3091045 Kg/m 0.210  
Sup. in vista 34

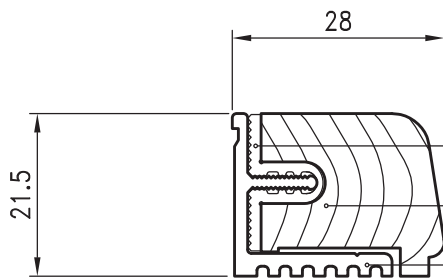

D4210071

D8260020

D0062511

Kg/m 0.259  
Sup. in vista =

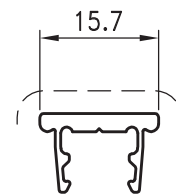

D3290138 Kg/m 0.140  
Sup. in vista 18

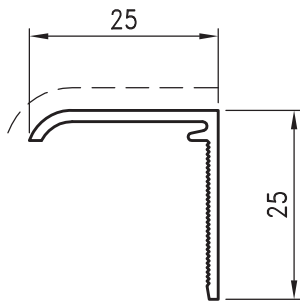

D0062512 Kg/m 0.200  
Sup. in vista 27

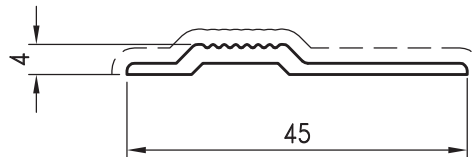

D3220126 Kg/m 0.225  
Sup. in vista 51

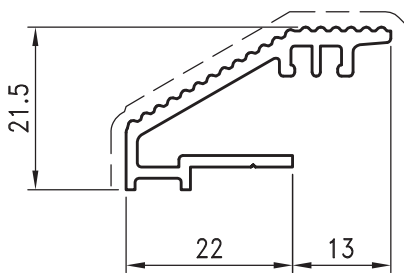

D3210016 Kg/m 0.379  
Sup. in vista 55

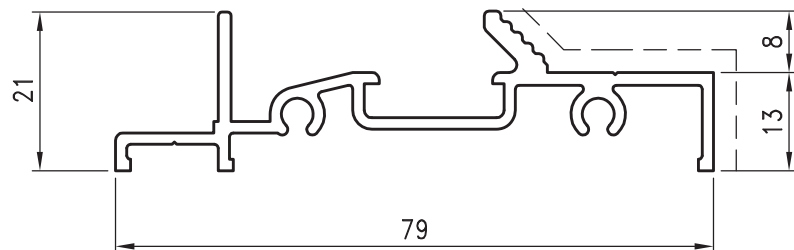

D3210336 Kg/m 0.732  
Sup. in vista 50

DIMENSIONE MINIMA ANTA

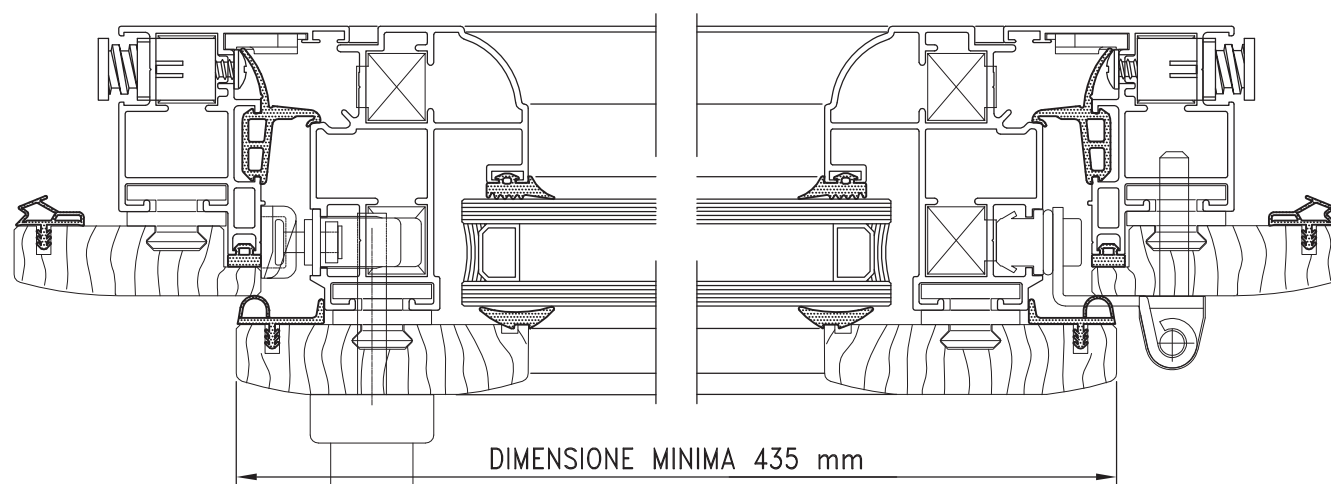

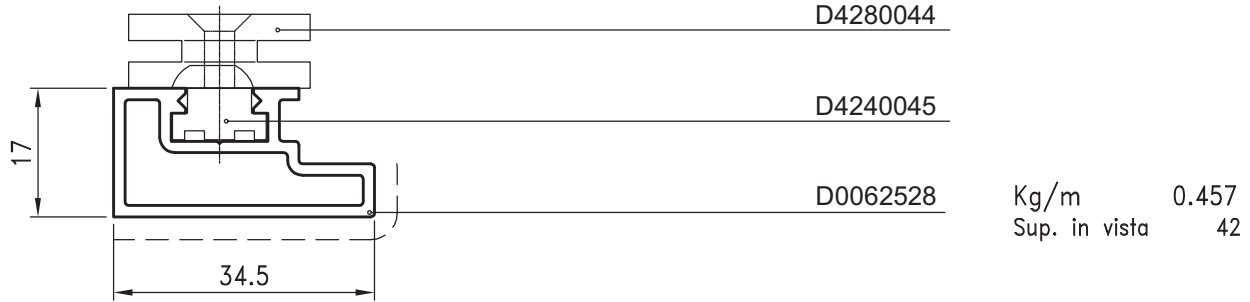

## PROFILATI NON GESTITI A STOCK ORDINABILI CON MINIMO D'ESTRUSIONE

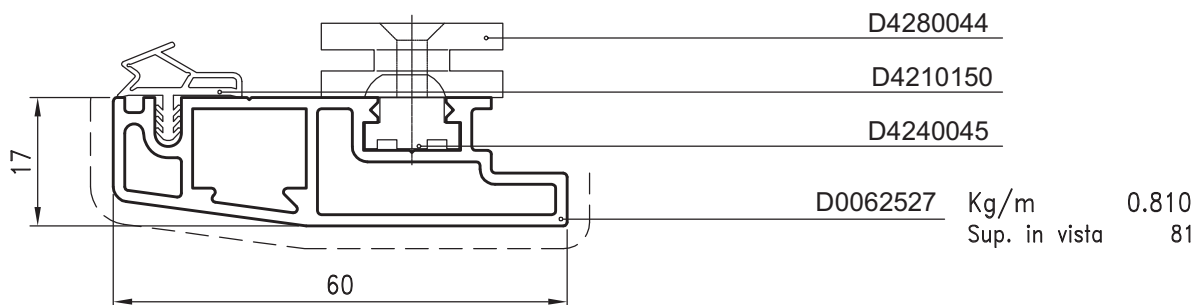
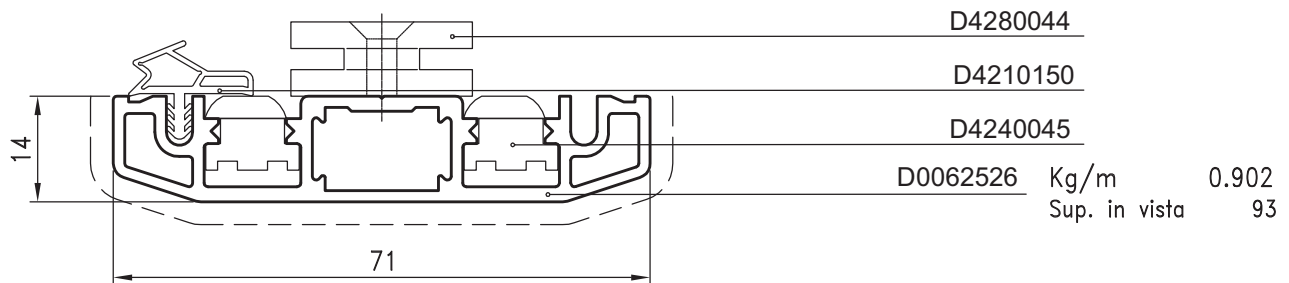

PROFILATI - I!

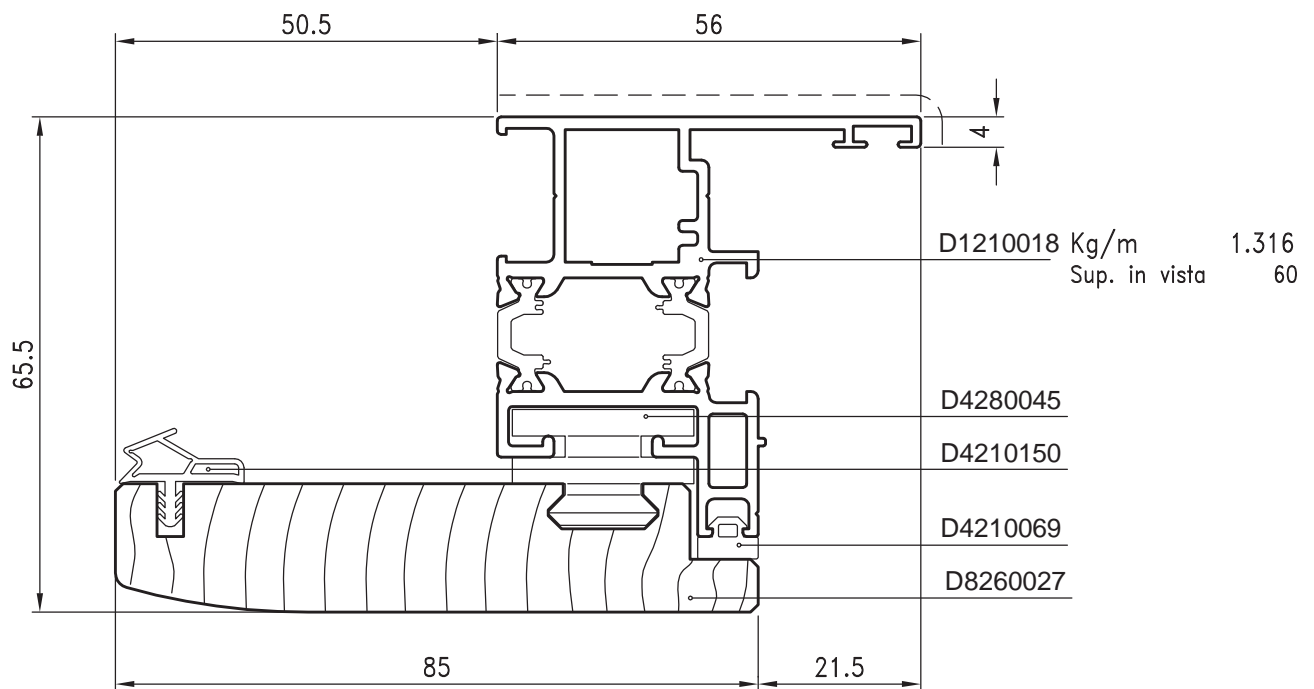
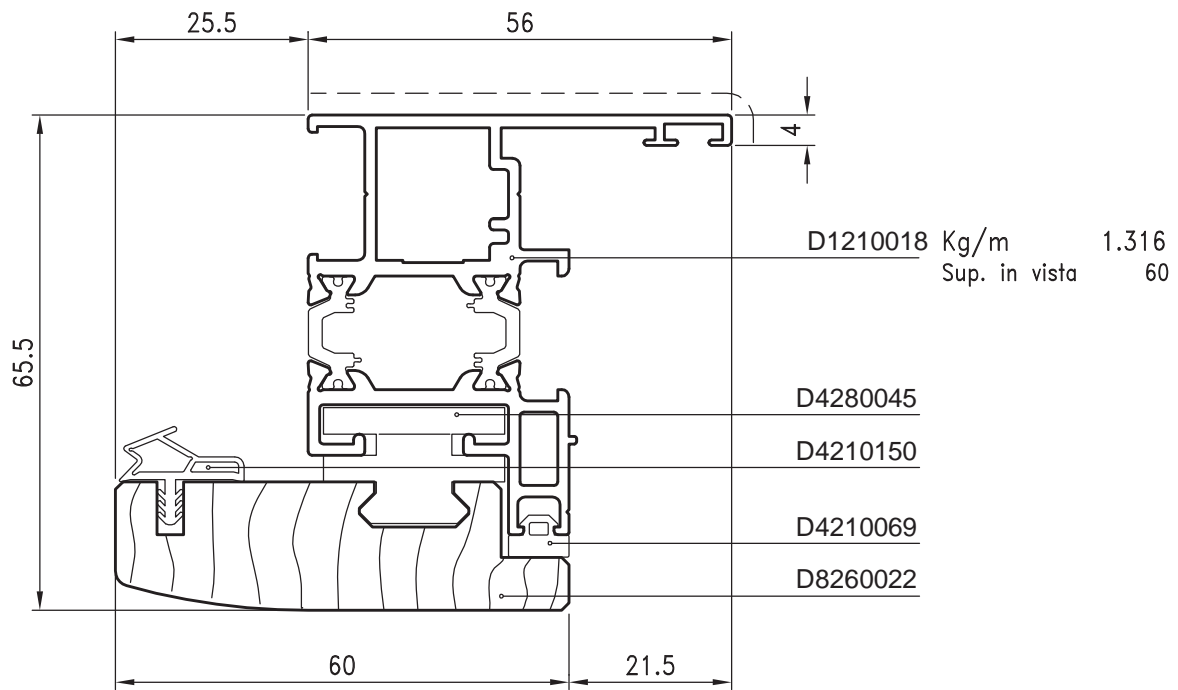

PROFILATI - I:|

EI 4



# Domal Wood 85

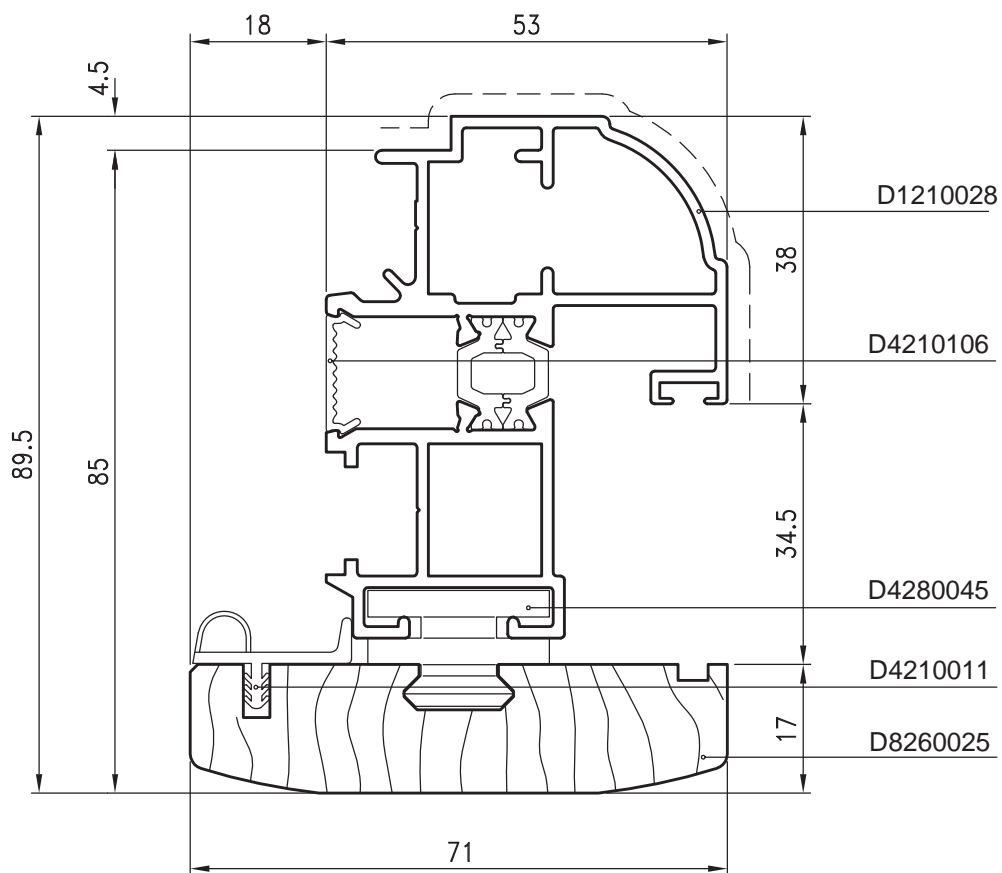

Kg/m 1.594  
Sup. in vista 81

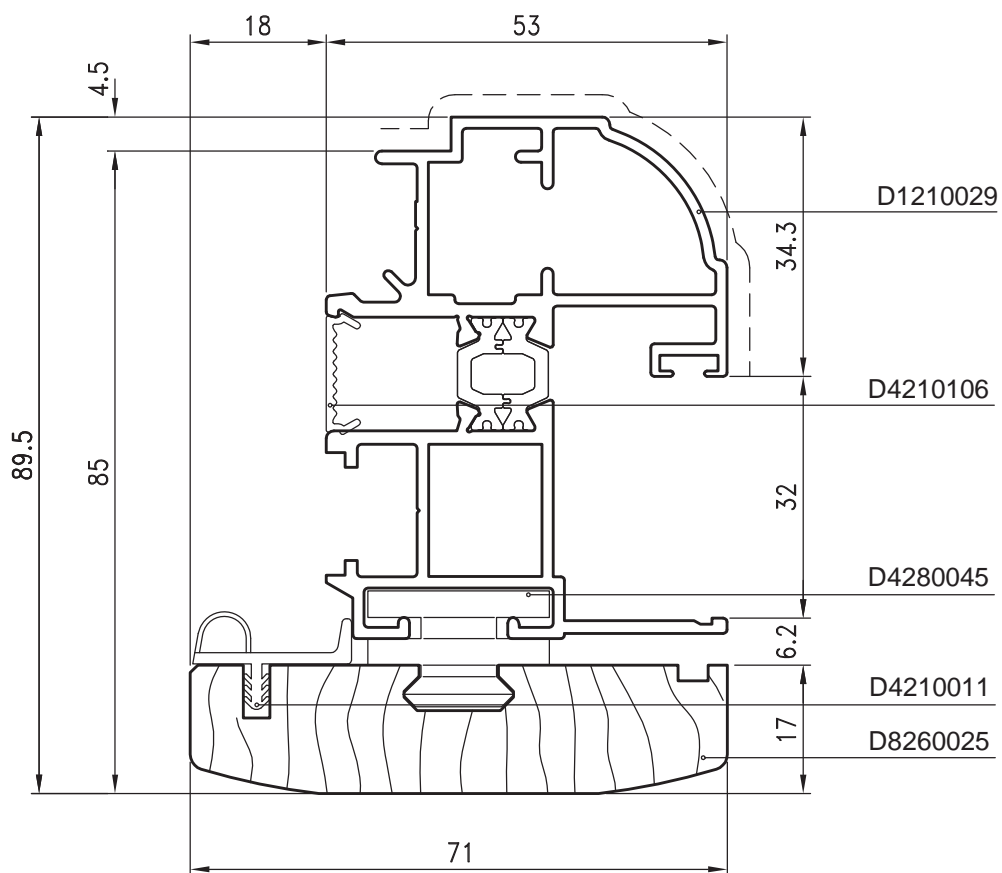

Kg/m 1.681  
Sup. in vista 77

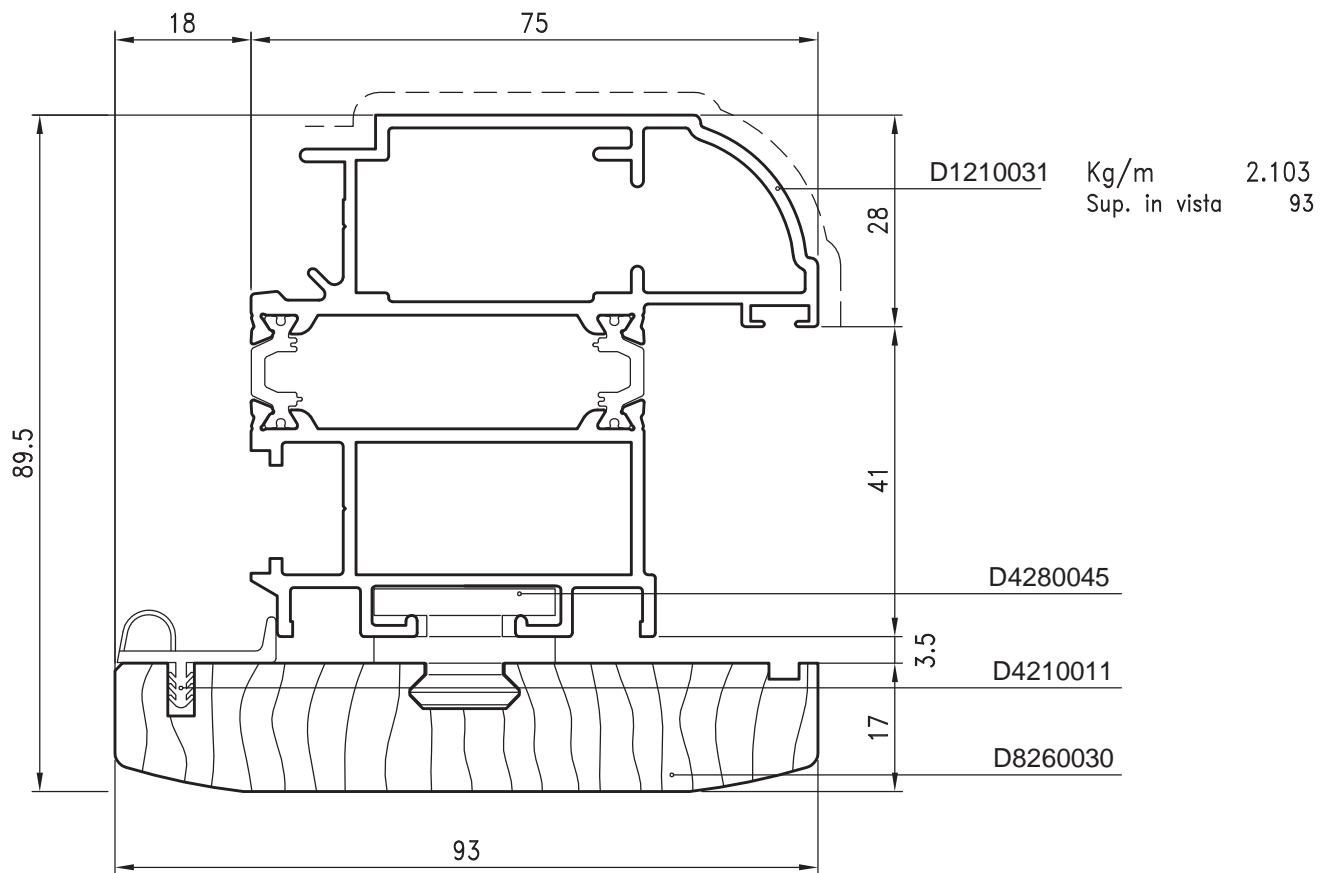
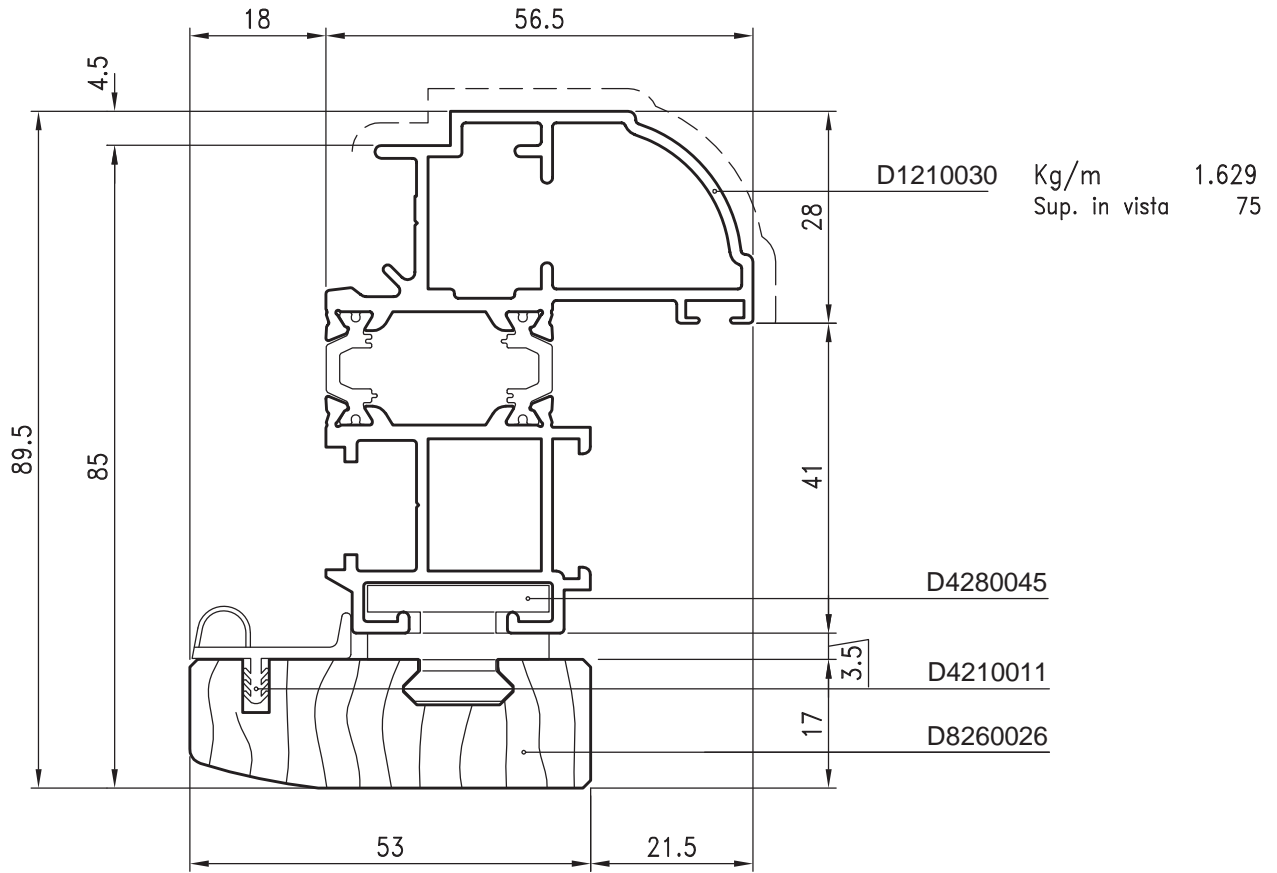

PROFILATI - I:1

E16

# Domal Wood 85

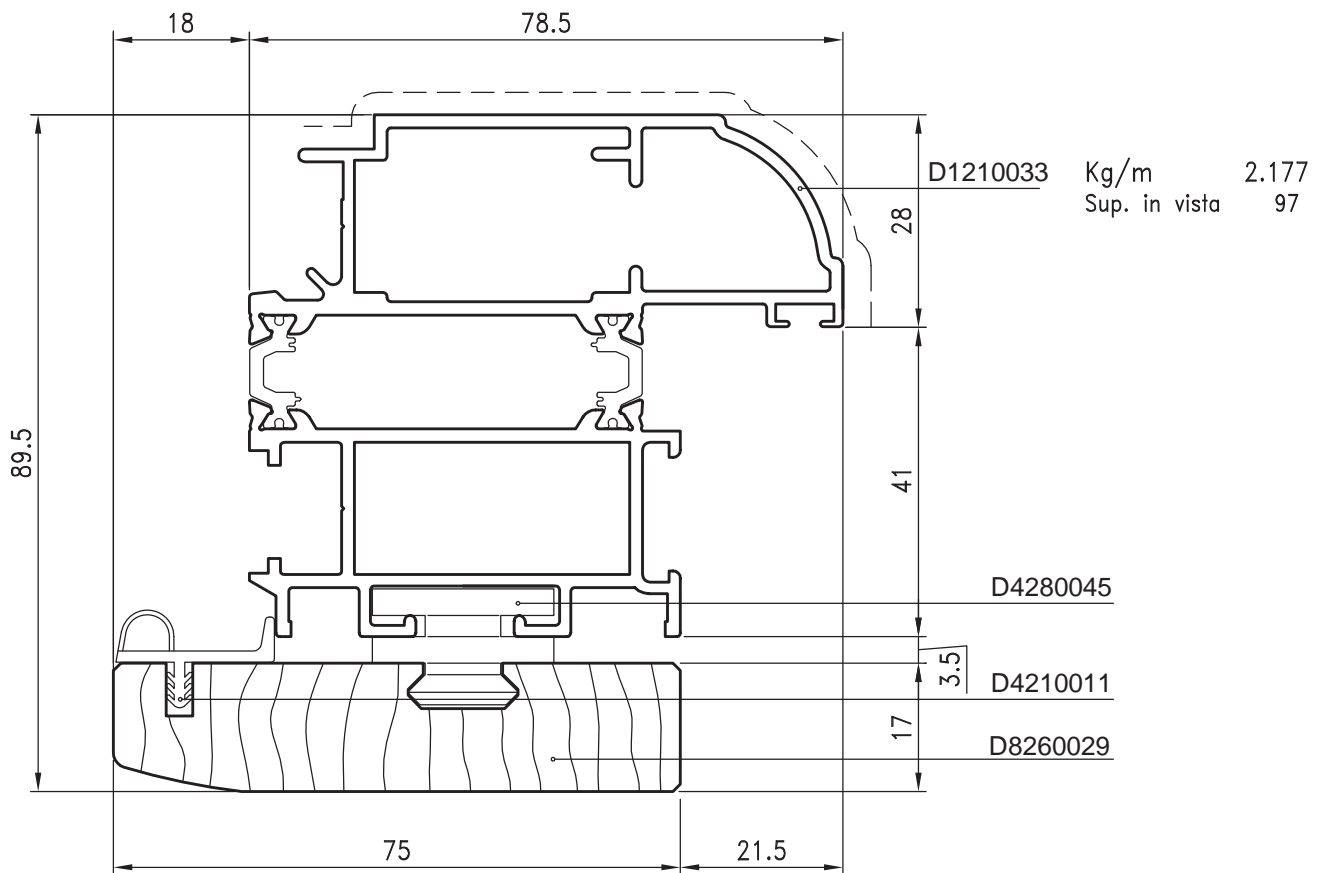
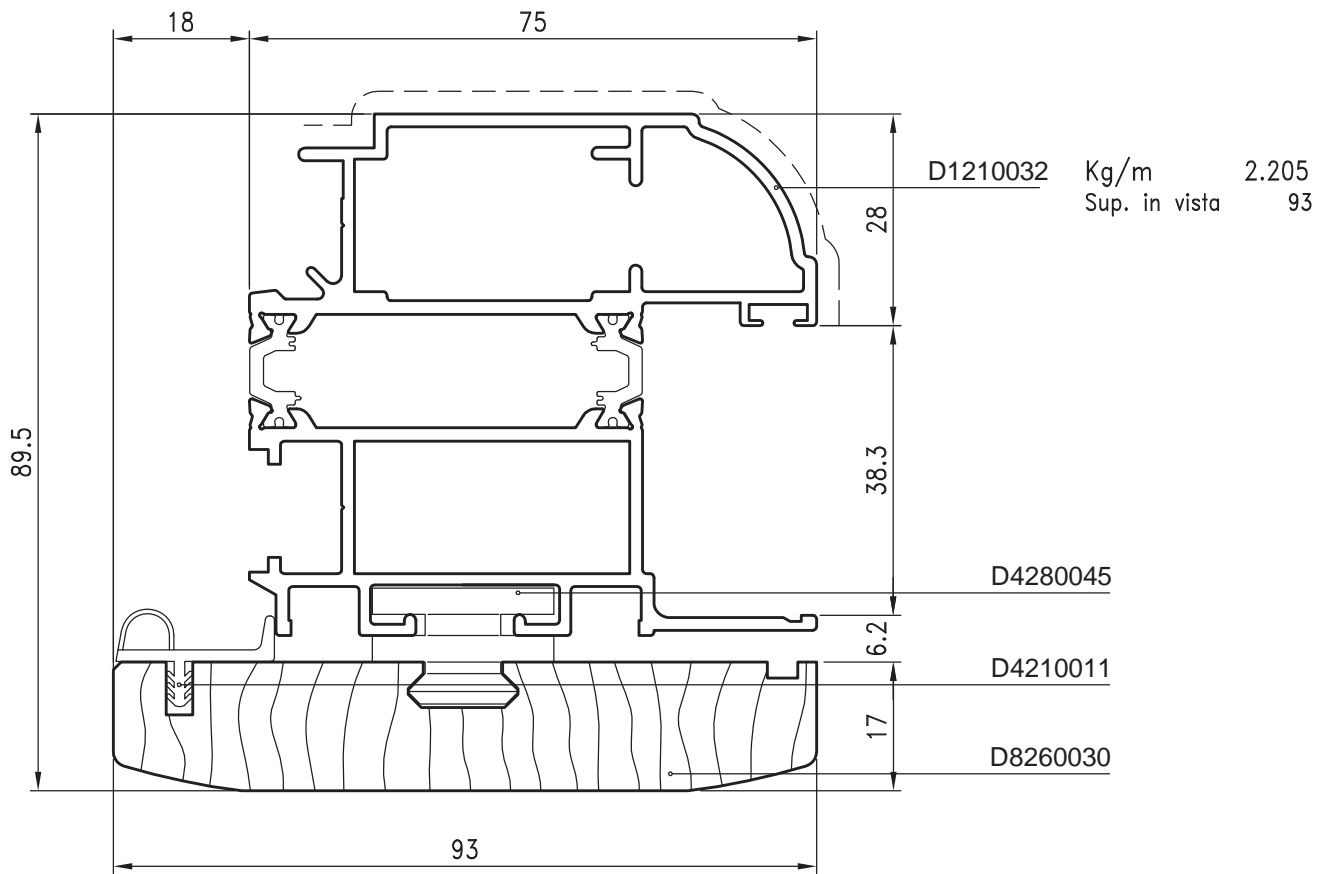

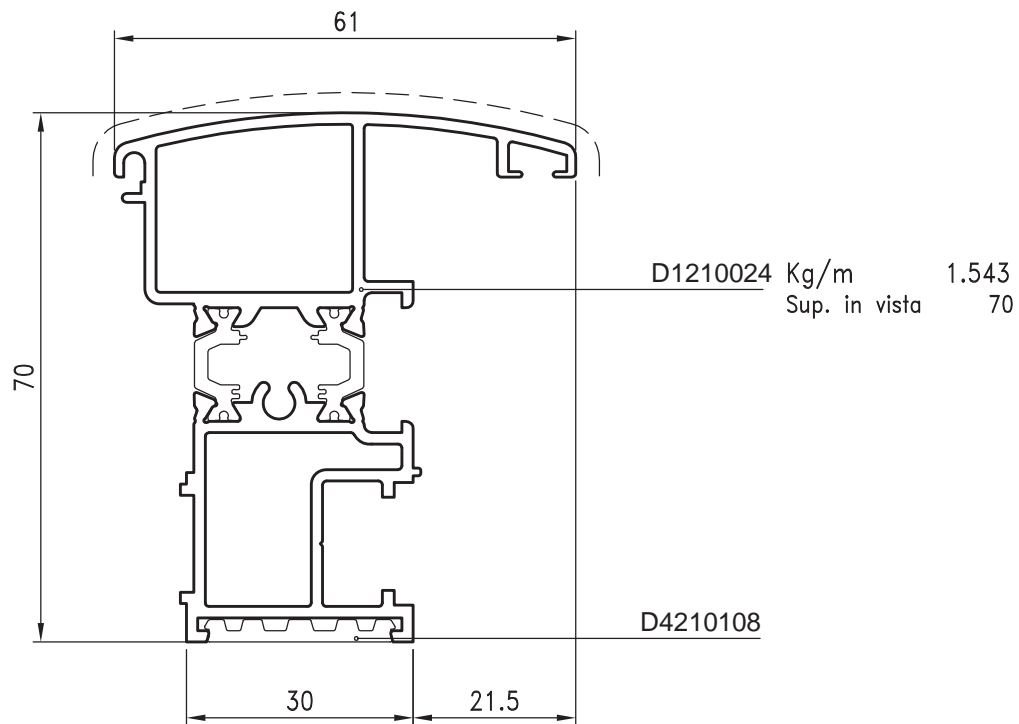
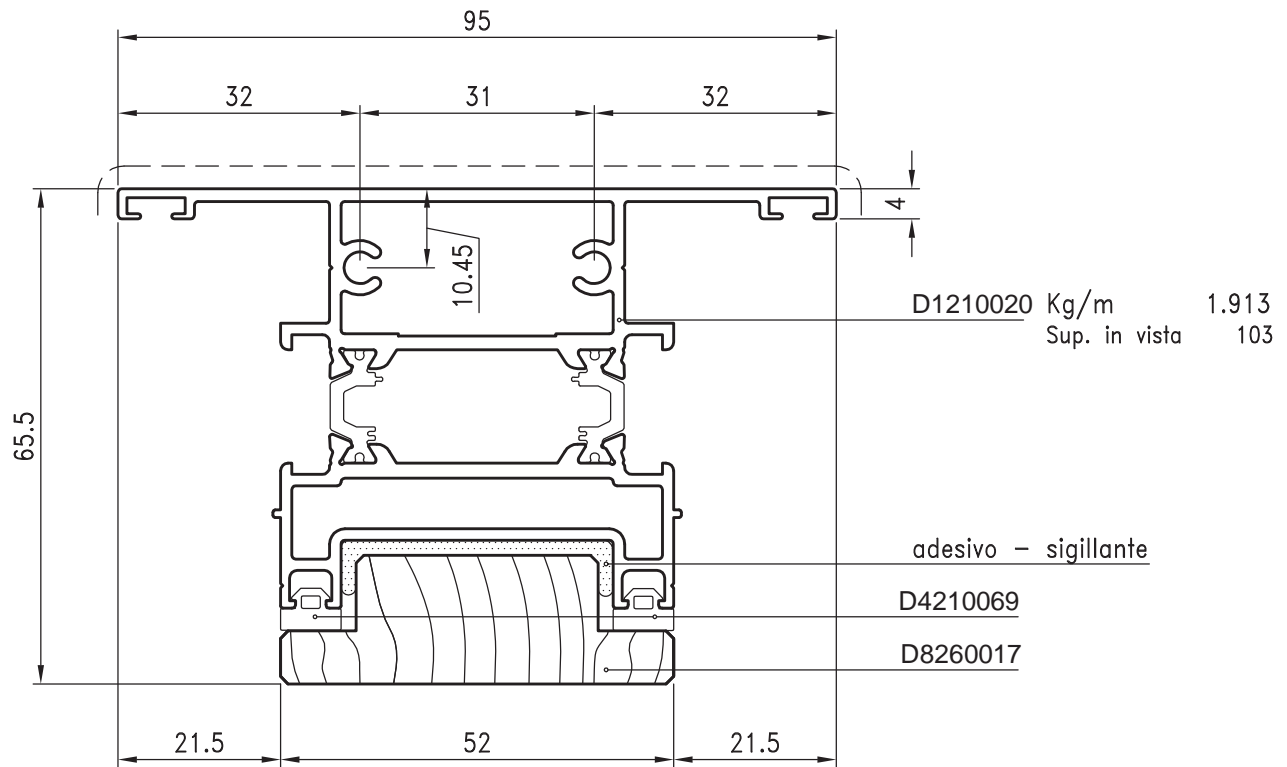

PROFILATI - I: I

E18

# Domal Wood 85

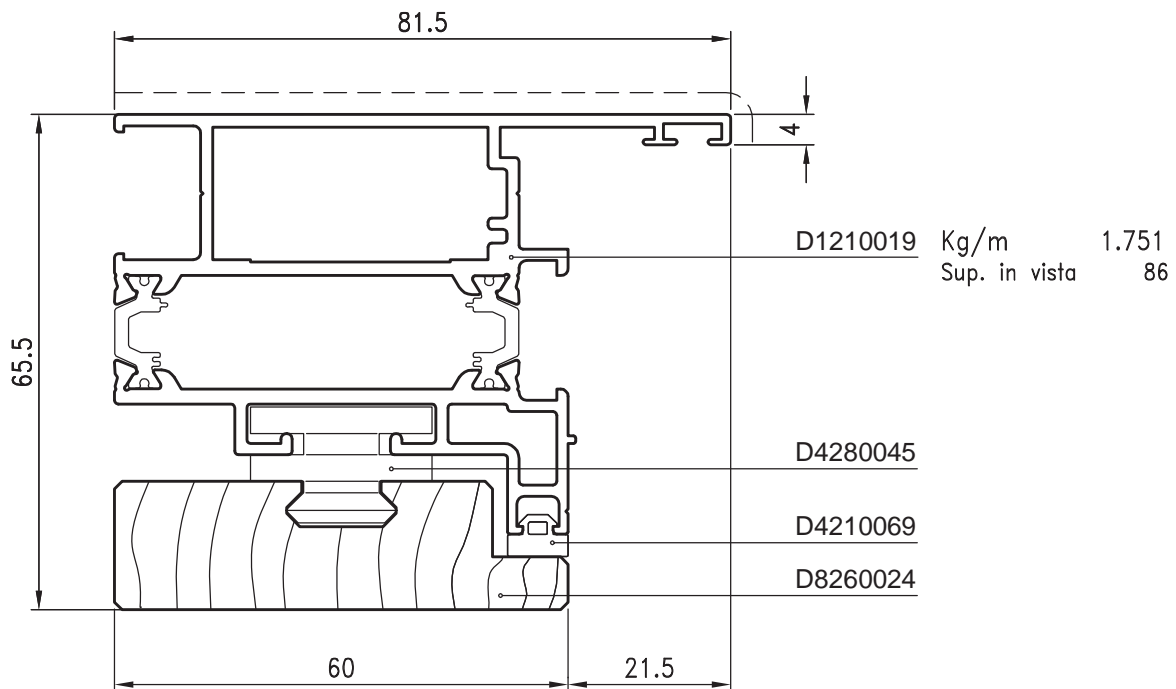
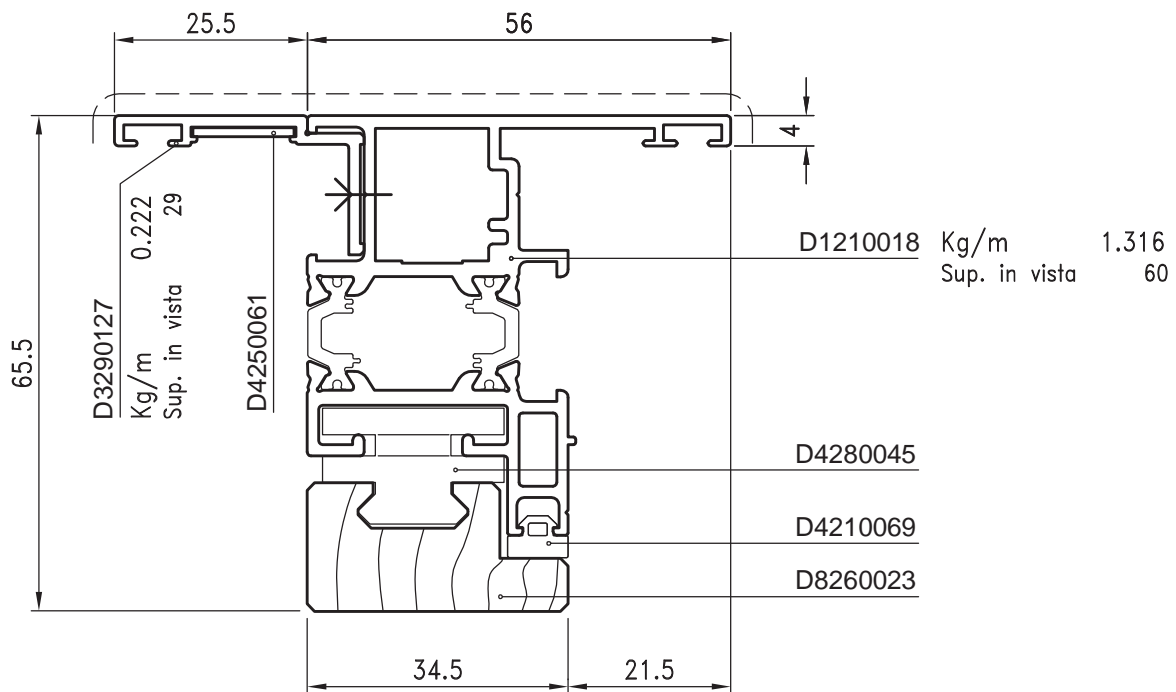

N. B. DA UTILIZZARE SOLO CON D1210032

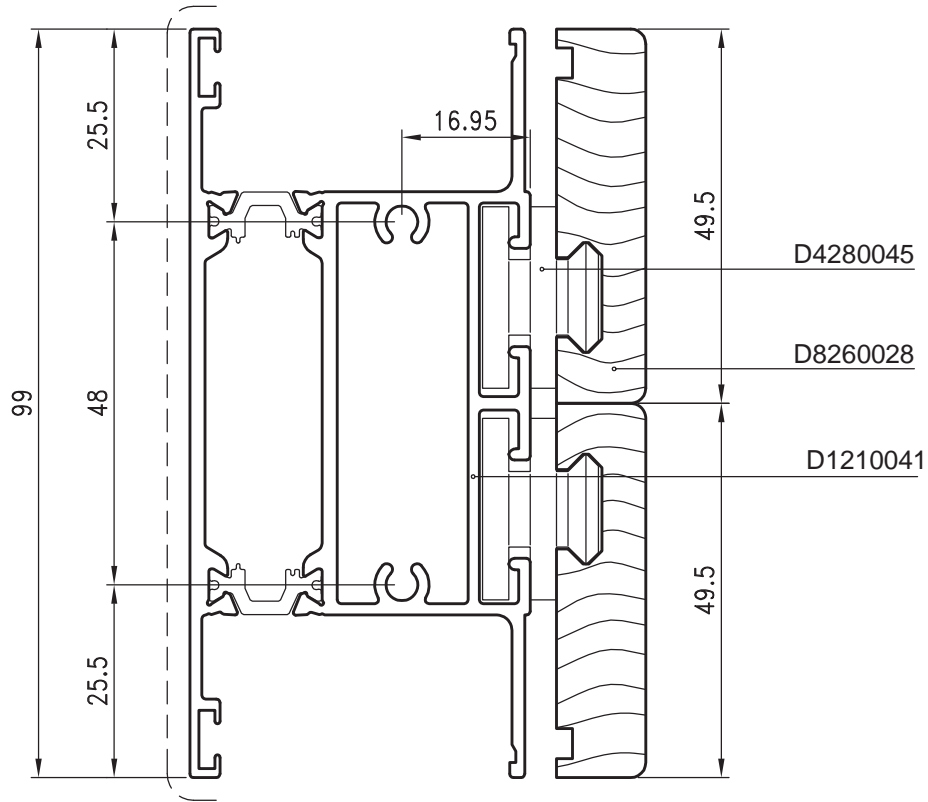

Kg/m	1.972
Sup. in vista	108

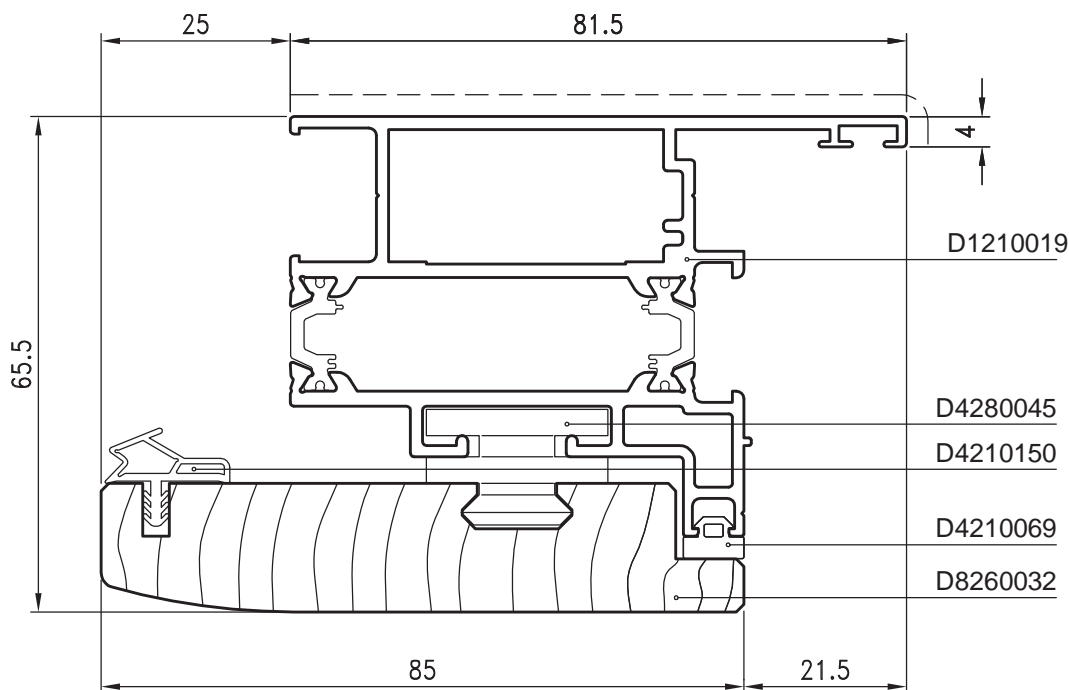

Kg/m	1.751
Sup. in vista	86

PROFILATI - I: I

E20

# Domal Wood 85

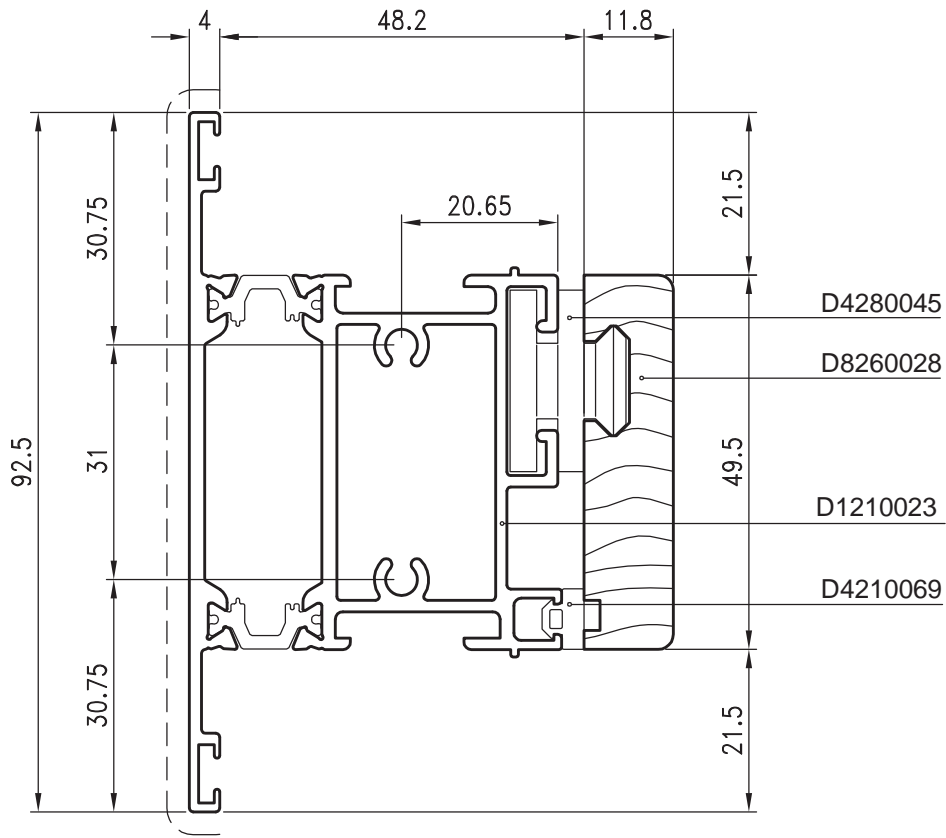

Kg/m 1.730  
Sup. in vista 101

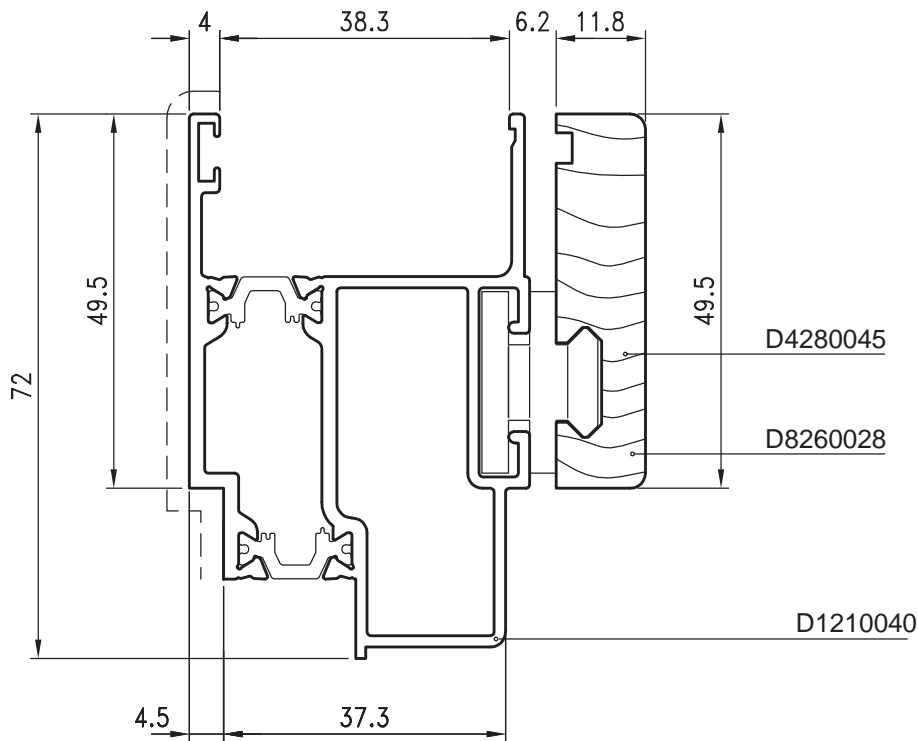

Kg/m 1.419  
Sup. in vista 71

N. B. DA UTILIZZARE SOLO CON D1210032



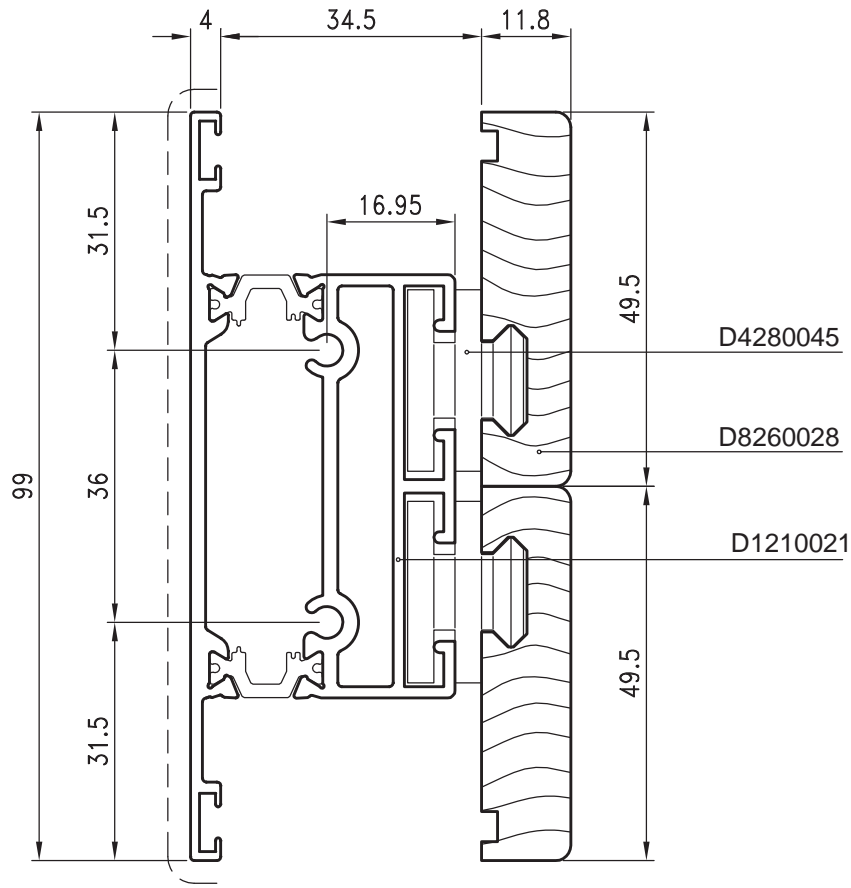

Kg/m 1.654  
 Sup. in vista 108

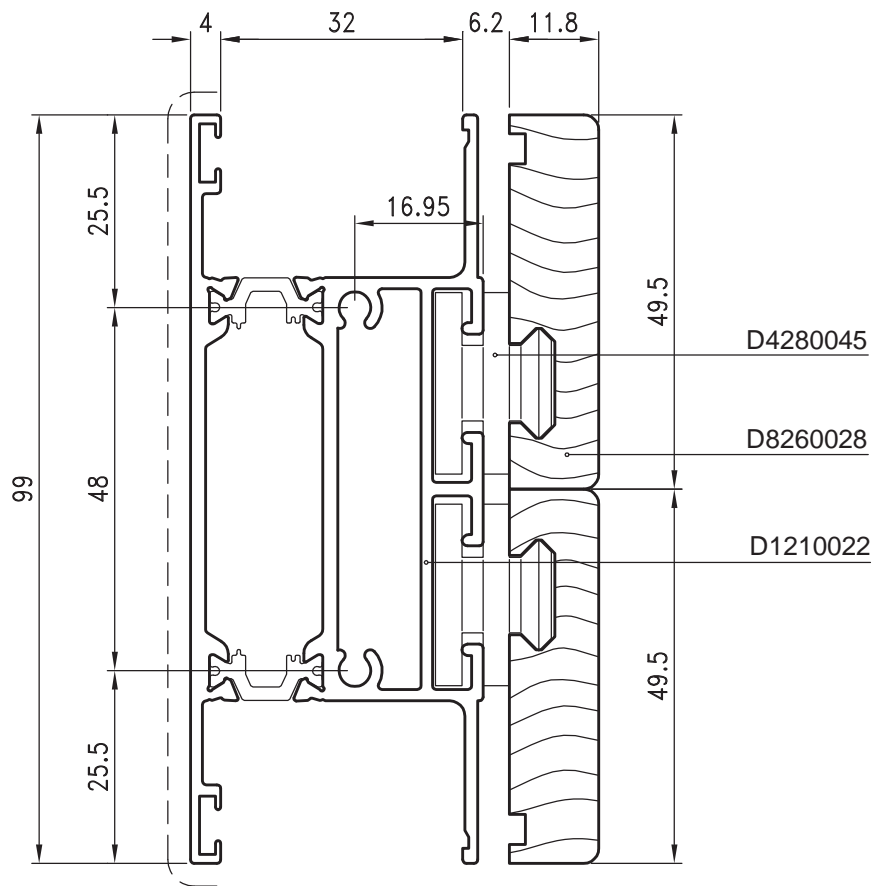

Kg/m 1.895  
 Sup. in vista 108

PROFILATI - I: I

E22



# Domal Wood 85

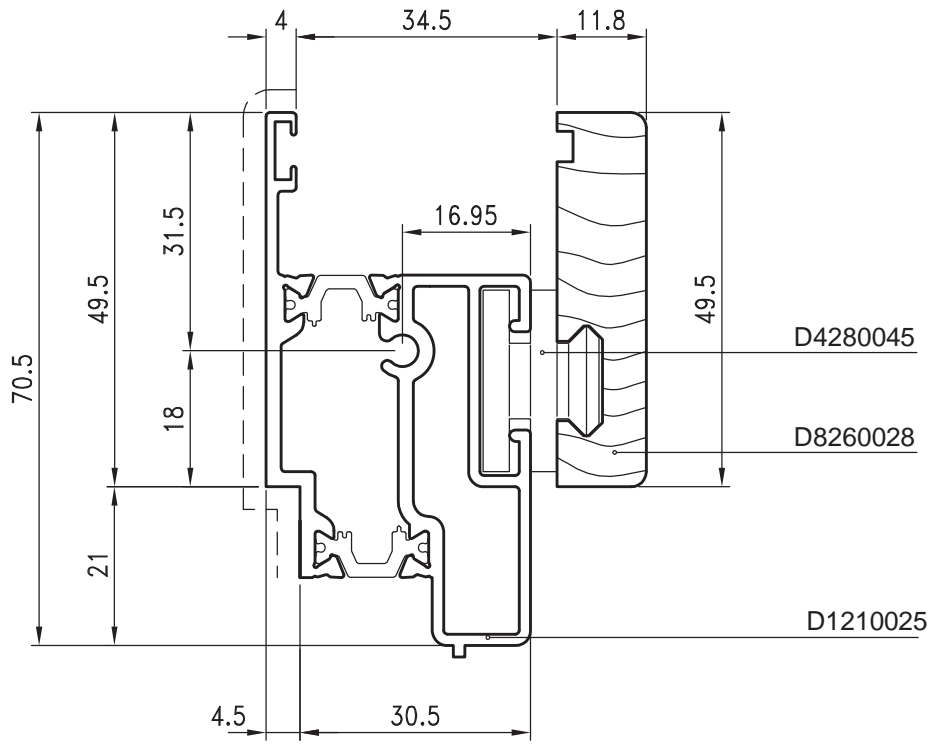

Kg/m 1.280  
Sup. in vista 71

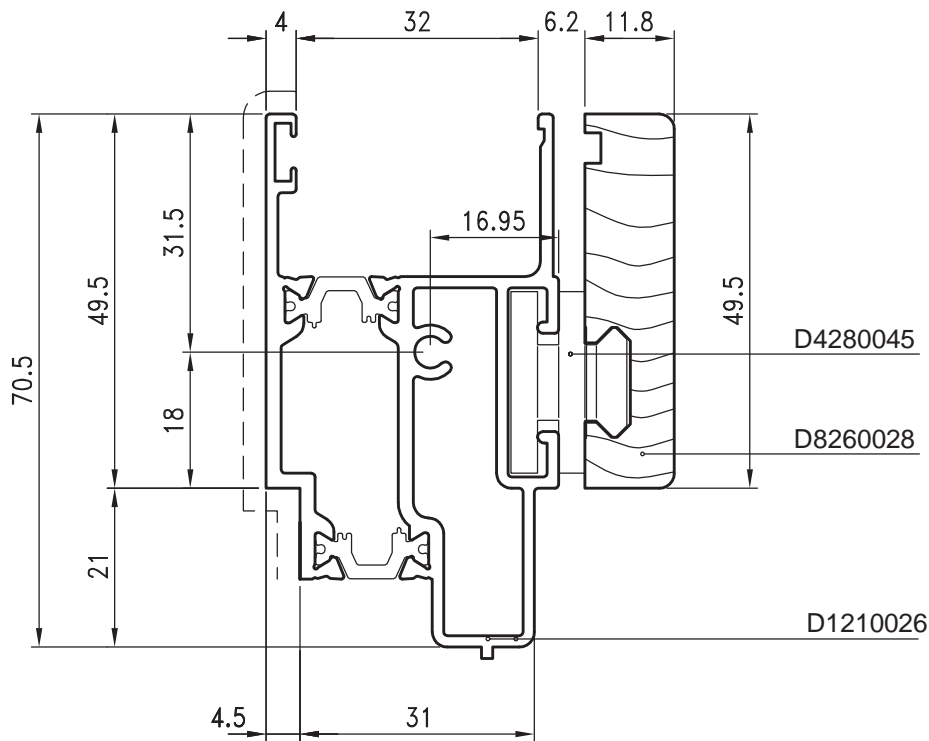

Kg/m 1.413  
Sup. in vista 71

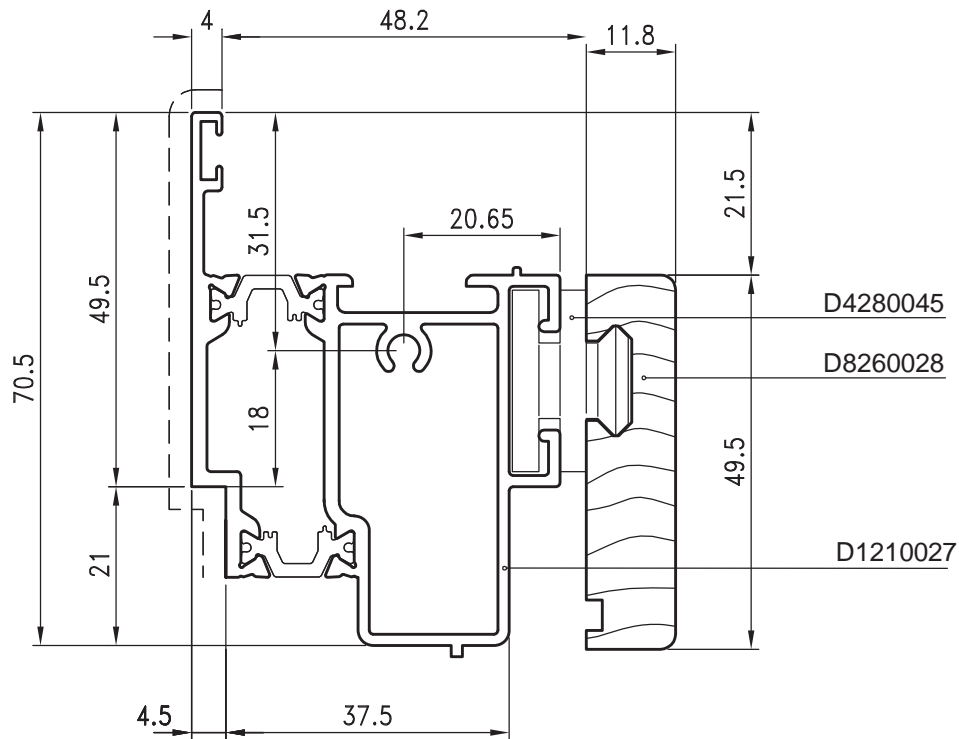

Kg/m 1.424  
 Sup. in vista 71

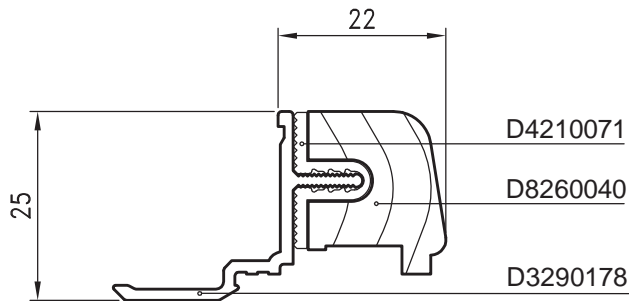

Kg/m 0.239  
 Sup. in vista =

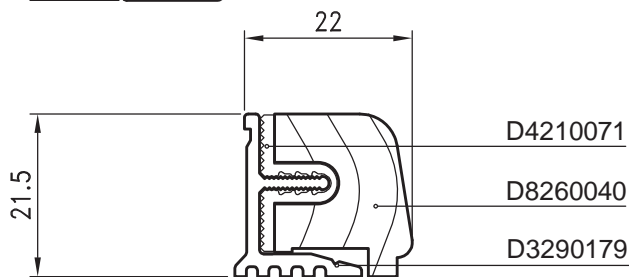

Kg/m 0.211  
 Sup. in vista =

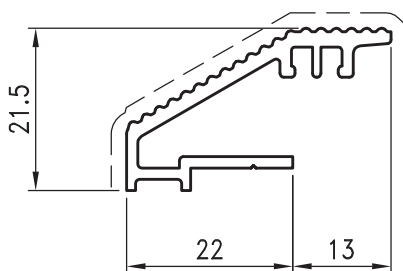

D3210016 Kg/m 0.379  
 Sup. in vista 55

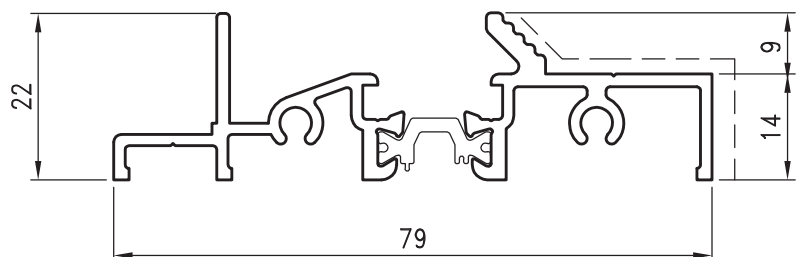

D1210105 Kg/m 0.880  
 Sup. in vista 50

PROFILATI - I: I

E24

# Domal Wood 85

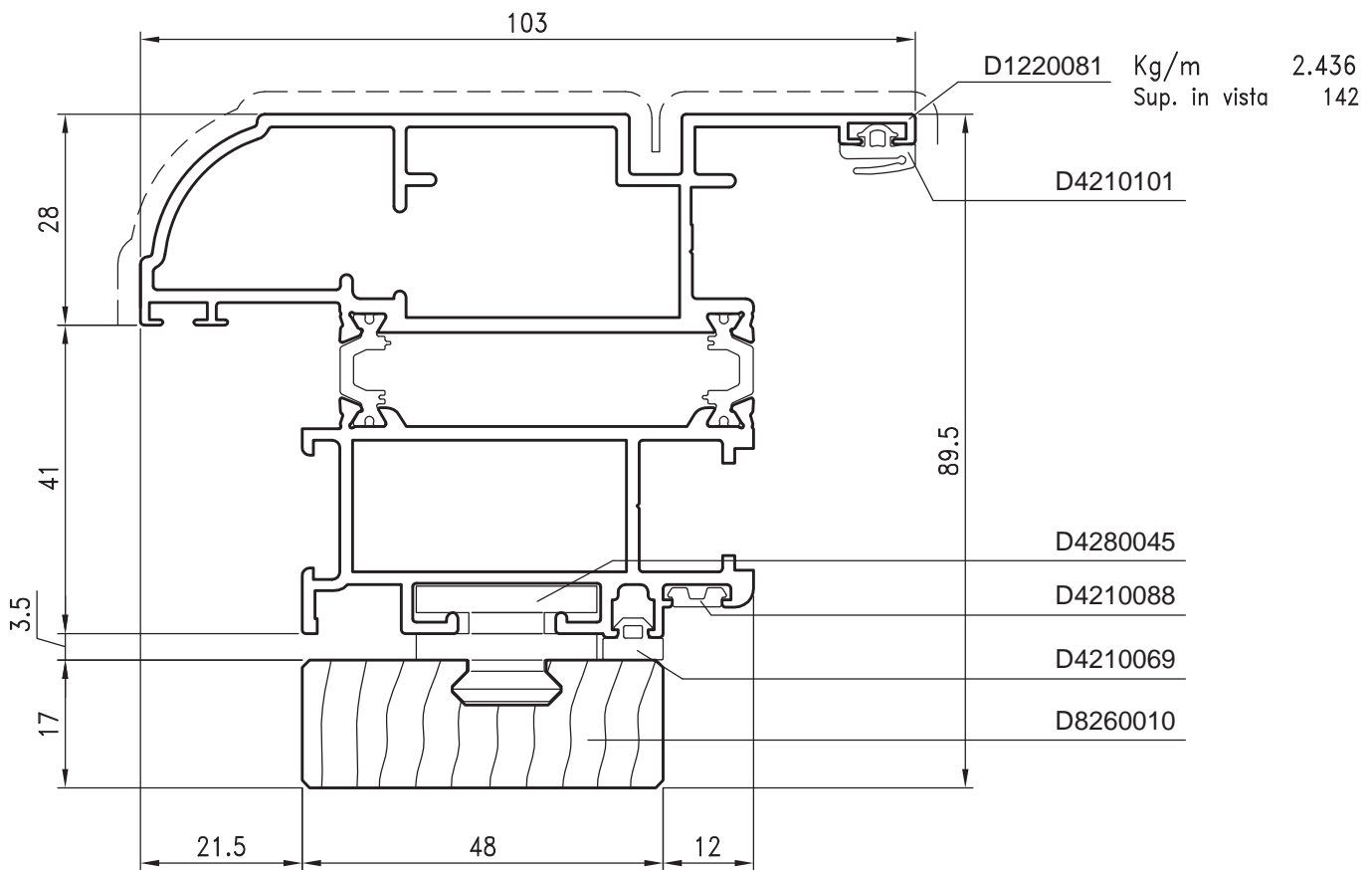
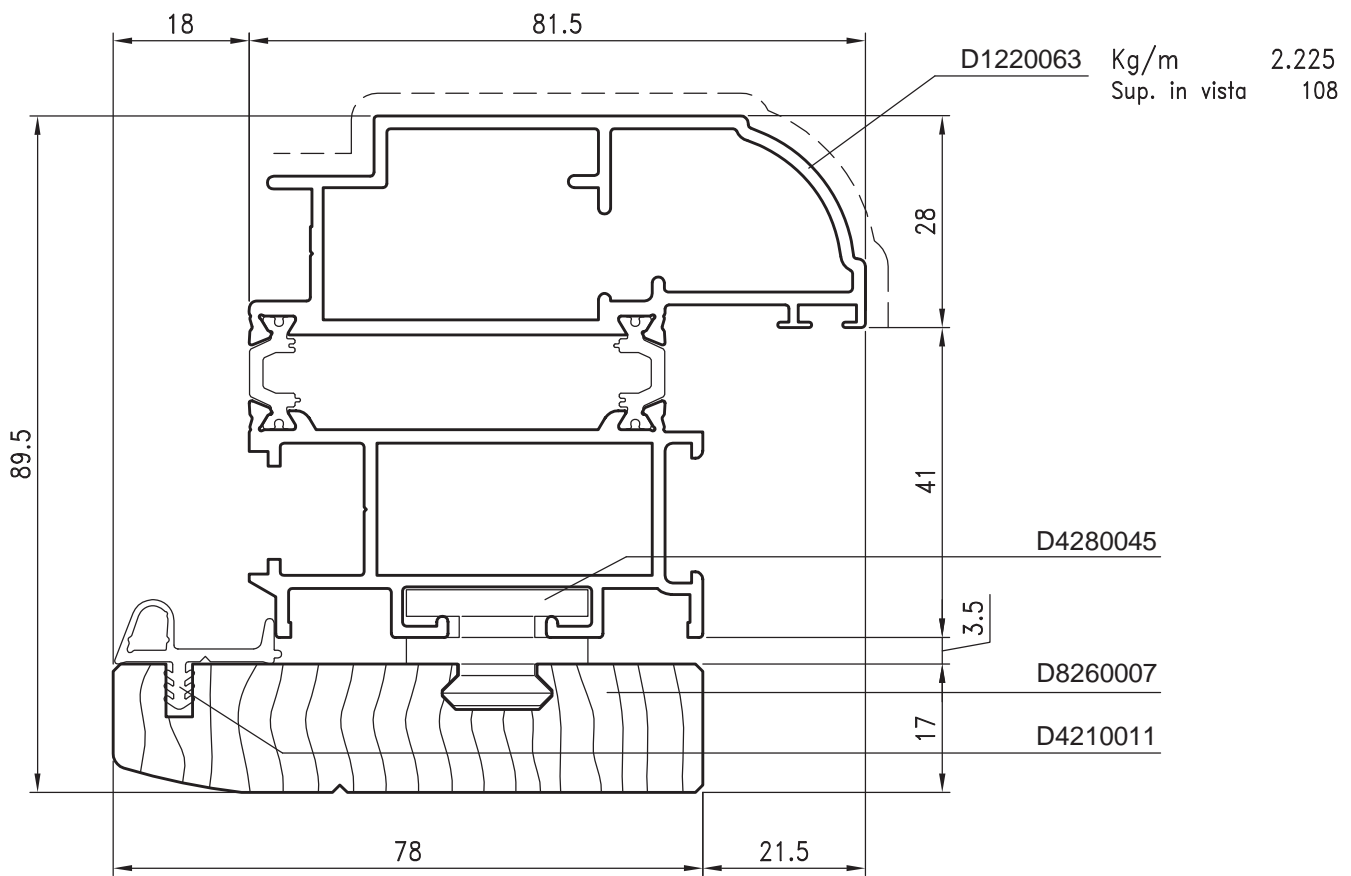

# Domal Wood 85

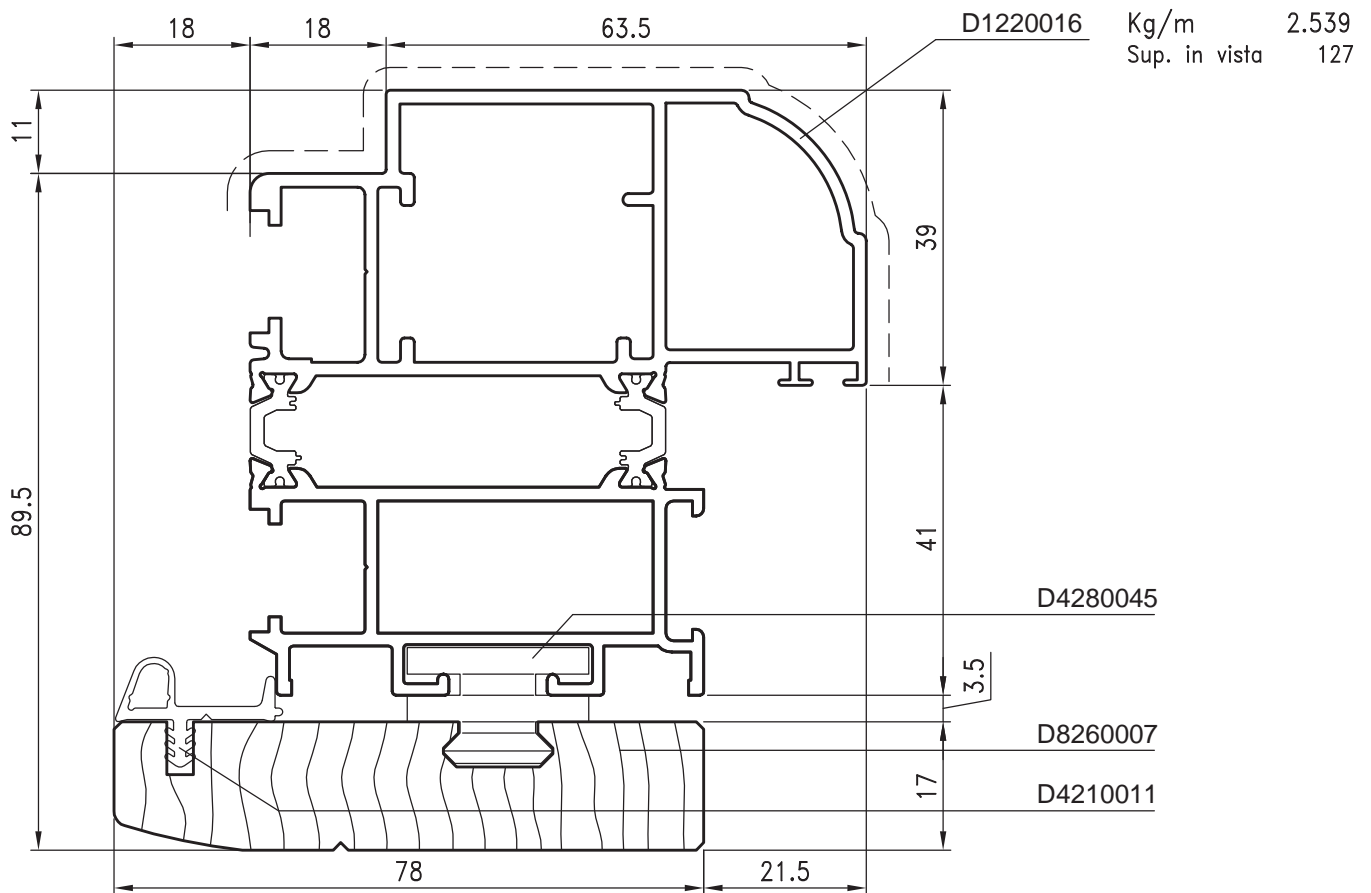
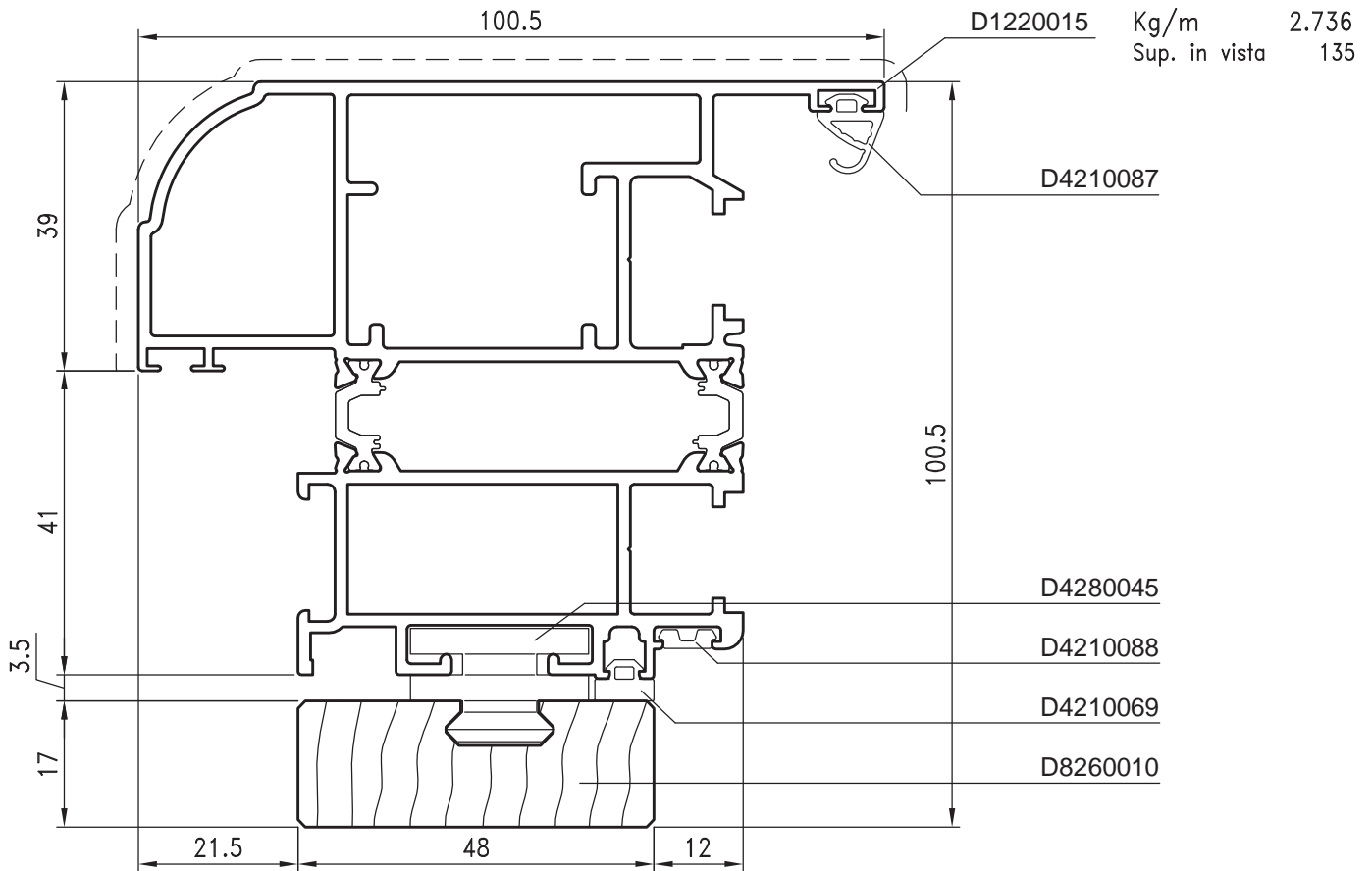

PROFILATI - I: I

E26



# Domal Wood 85

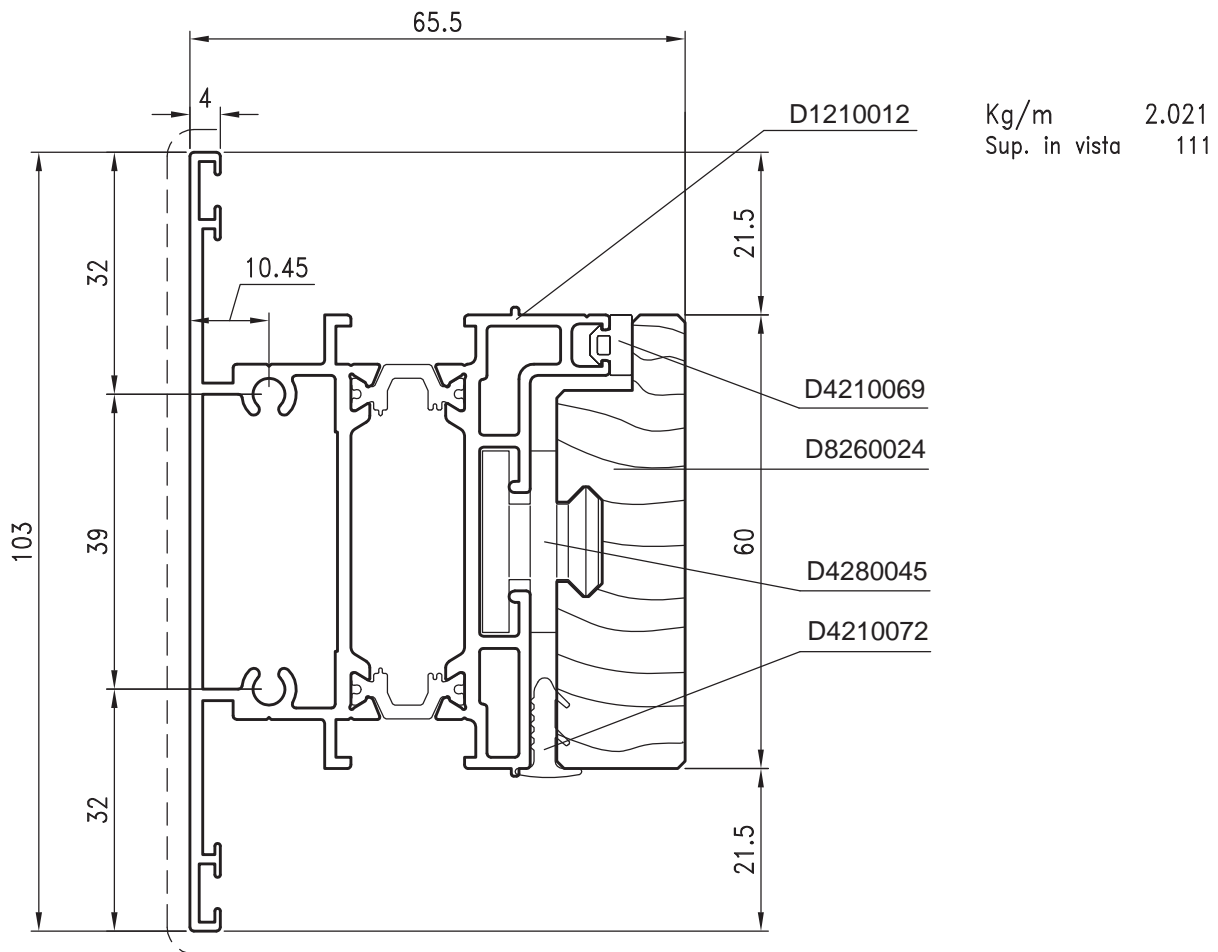
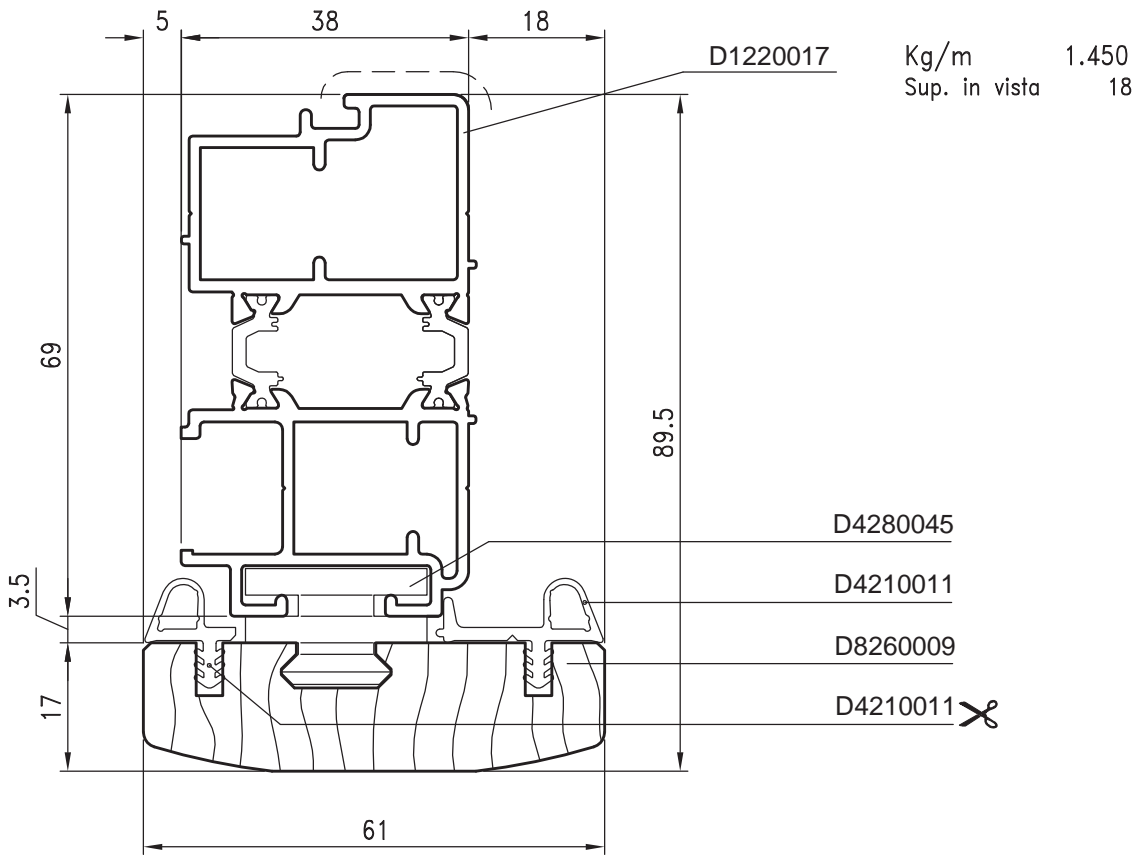

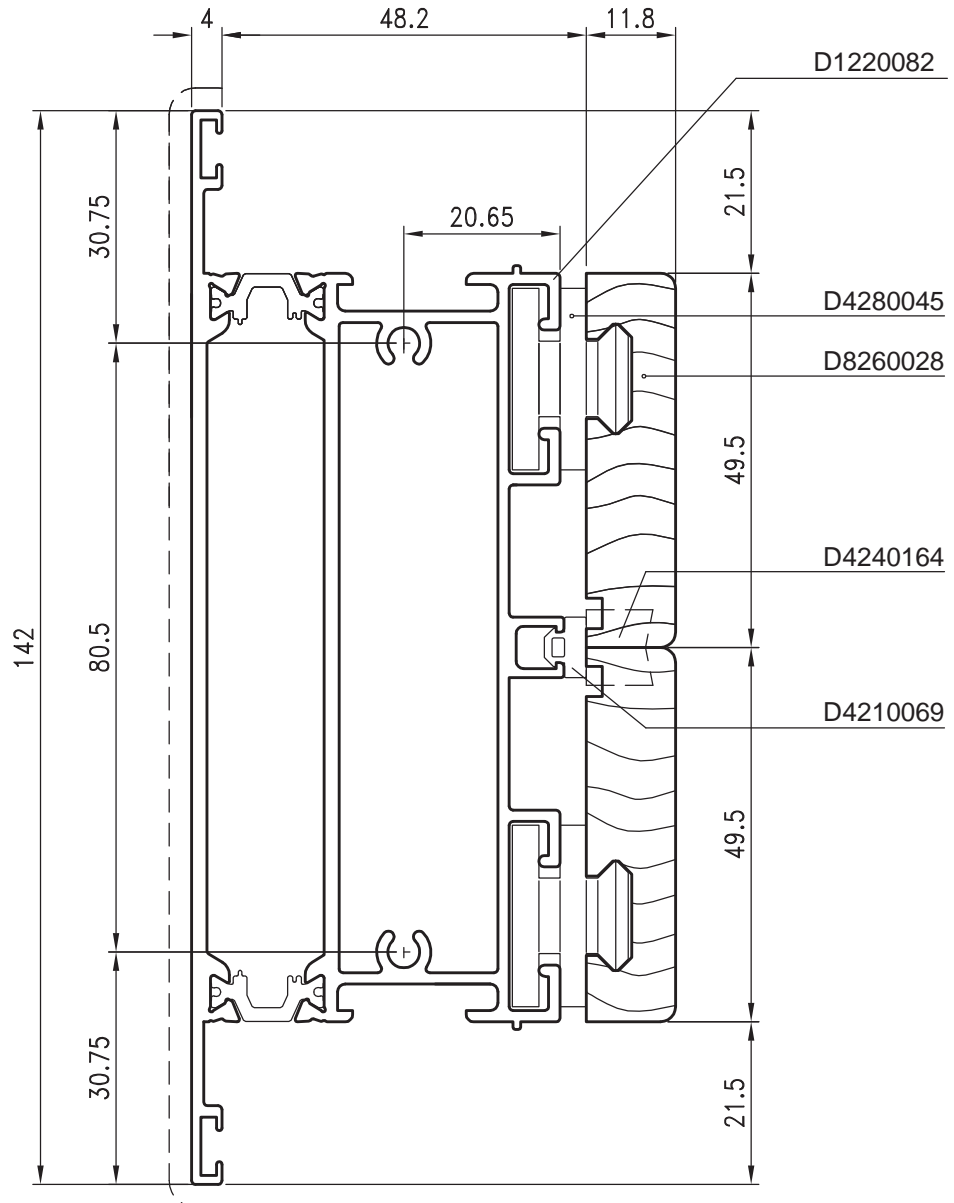

Kg/m 2.651  
Sup. in vista 150

PROFILATI - I: I

E28



# Domal Wood 85

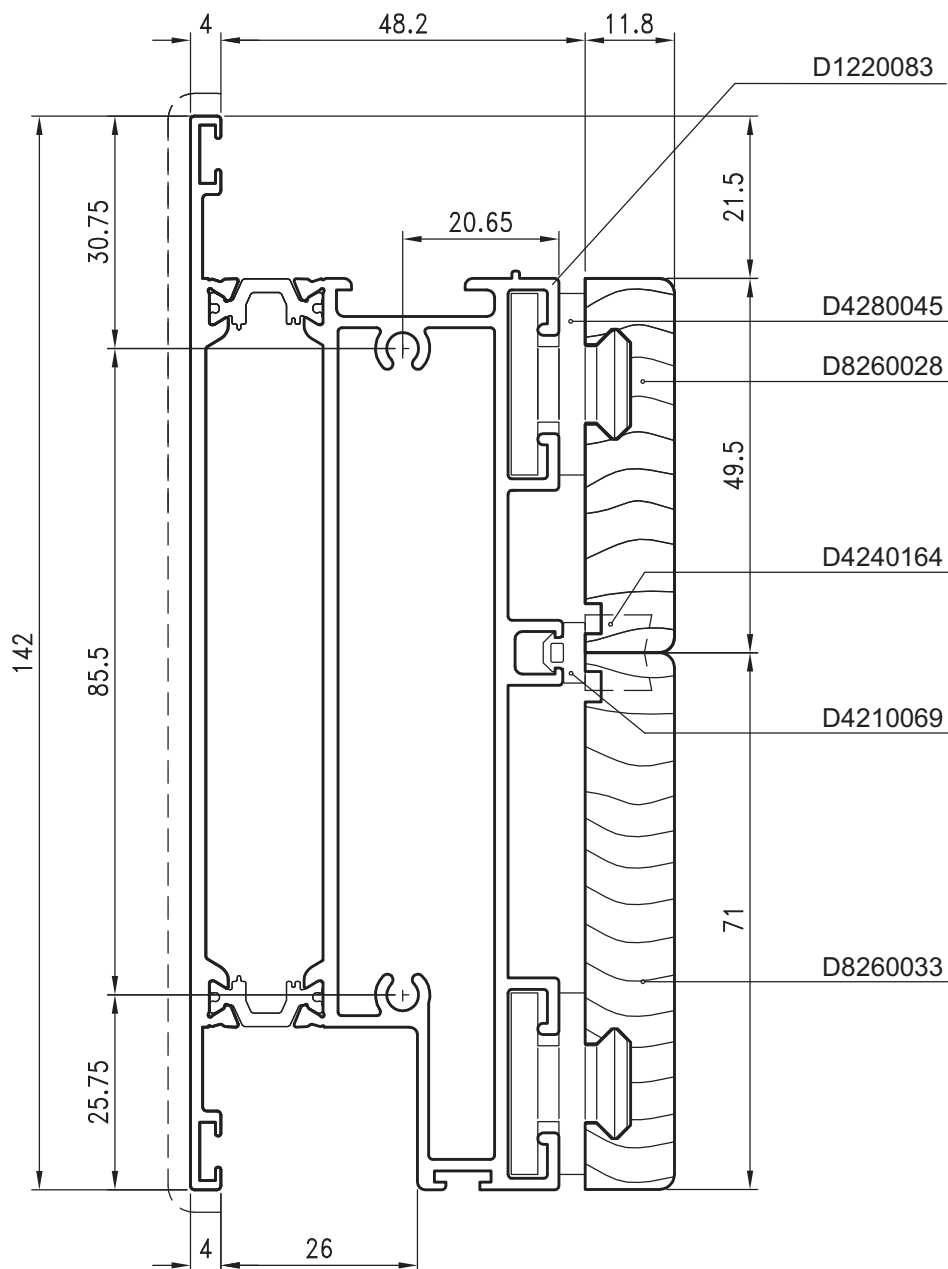

Kg/m 2.836  
Sup. in vista 150

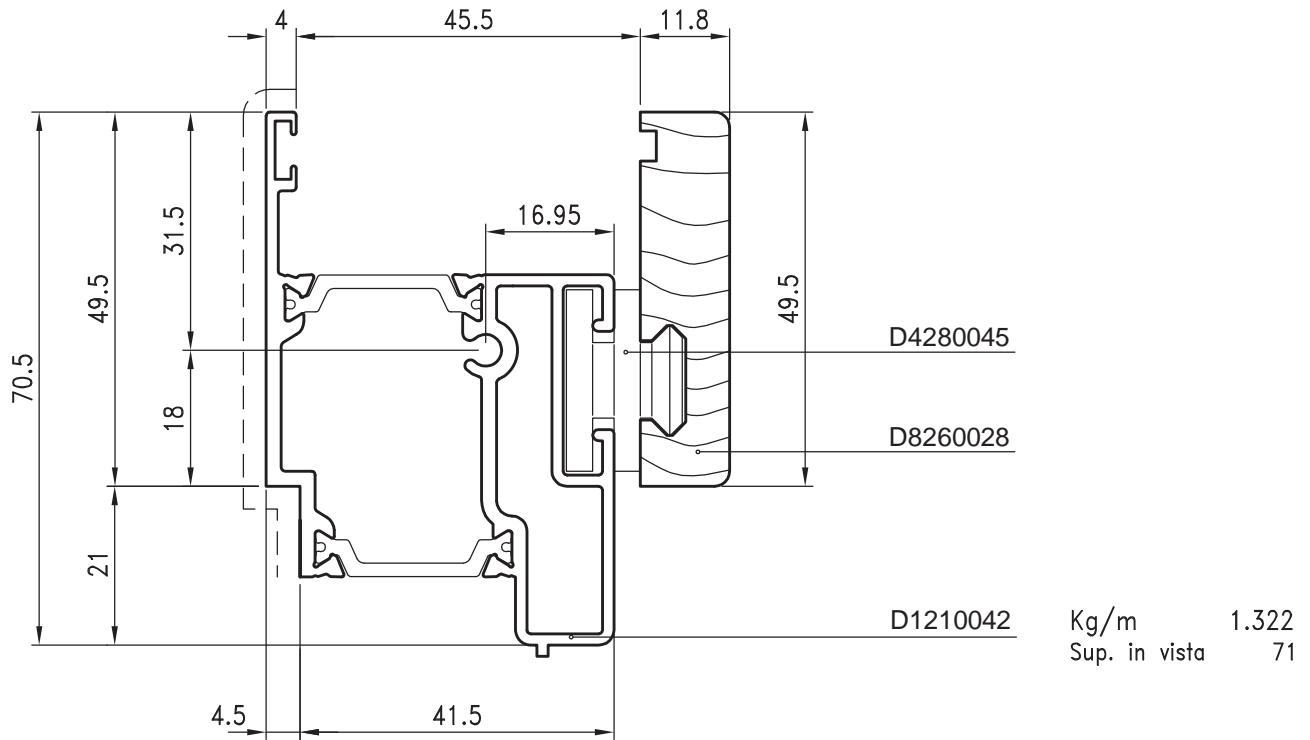

N. B. DA UTILIZZARE SOLO CON D1210043

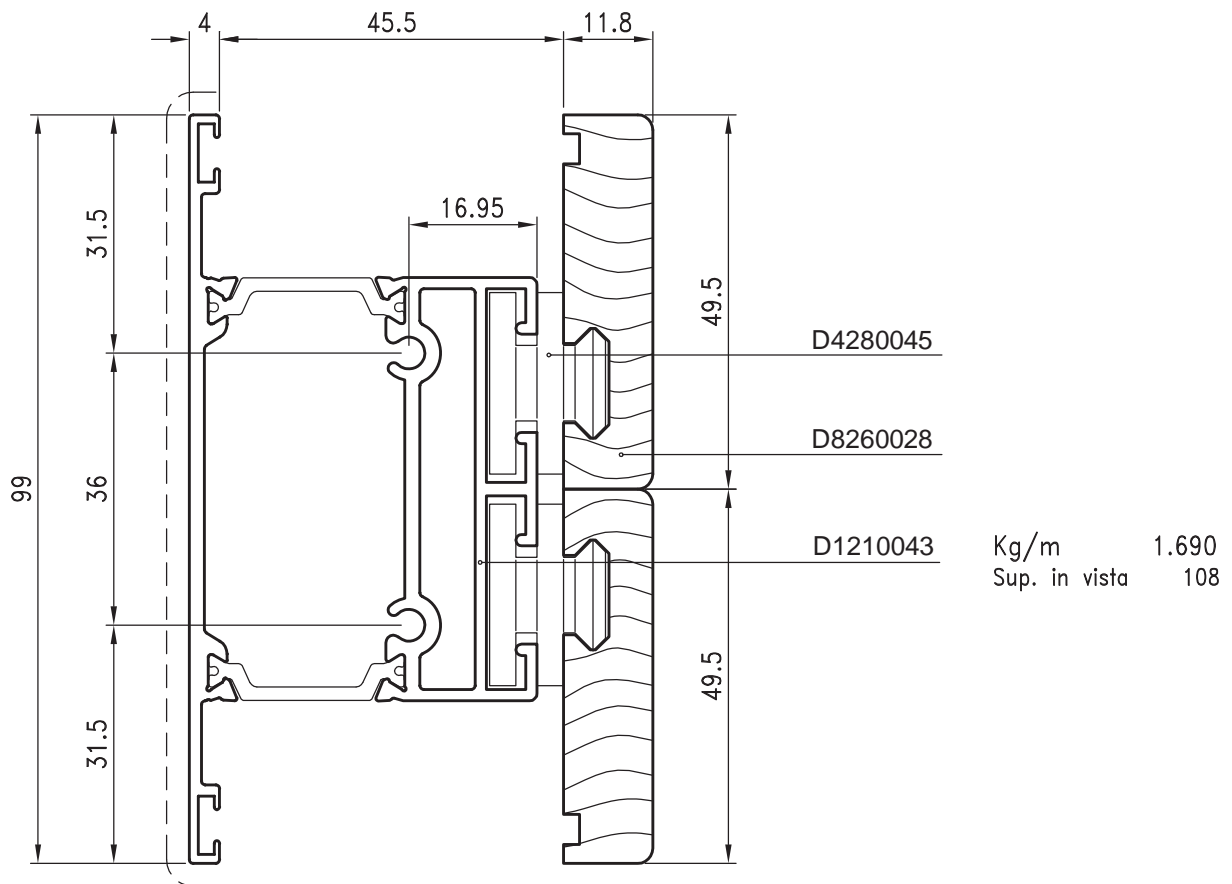

PROFILATI - I: I

E30



FINESTRA 1 ANTA - A/R  
D0062513 - D0062515

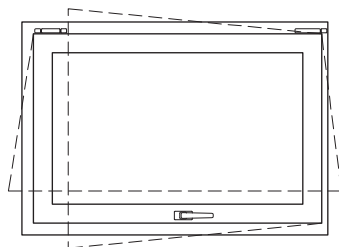

## PROFILATI

Nr. Pezzi	Codice	Descrizione	Taglio
2	D0062500	Traverso telaio	L
2	D0062500	Montante telaio	H
2	D0062513	Traverso anta	L-93
2	D0062515	Montante anta	H-93

## PROFILATI IN LEGNO PER

Nr. Pezzi	Descrizione	Taglio	Cod. D4280044	Codice
1	Traverso inf. telaio	L	D4280044	D4280045
1	Traverso sup. telaio	L+51	---	D8260023
1	Montante telaio sx	H+51	---	D8260022
1	Montante telaio dx	H+51	---	D8260022
2	Traverso anta	L-57	---	D8260025
2	Montante anta	H-57	---	D8260025

## ACCESSORI

Nr. Pezzi	Codice	Descrizione
12	D4250032	Squadretta pressofusa a scatto
4	D4250025	Squadretta di allineamento pressofusa
8	D4250095	Squadretta di allineamento in acciaio
8	D4280003	Espansore regolazione e fissaggio
2	D4240046	Cappetta scarico acqua
2L + 2H	D4210097	Guarnizione centrale
4	D4220024	Angolo vulcanizzato per D4210087
2L + 2H	D4210069	Guarnizione battuta legno
2L + 2H	D4210011	Guarnizione di battuta anta
L + 2H	D4210150	Guarnizione di battuta muro
L	D4210112	Guarnizione isolamento soglia
Per profilato anta D0062513		
2L + 2H	D00091G07	Guarnizione per vetratura esterna
2L + 2H	D4210038	Guarnizione per vetratura interna
Per profilato anta D0062515		
2L + 2H	D4210059	Guarnizione per vetratura esterna
2L + 2H	D4210070	Guarnizione per vetratura interna
Bocchetti collegamento alluminio-legno		
4L+4H/250	D4280044	Bocchetto coll. all.-legno da avvitare
	D4280045	Bocchetto coll. all.-legno

SONO ESCLUSE : - IL TIPO DI CHIUSURA  
- LA FERRAMENTA DI MOVIMENTAZIONE

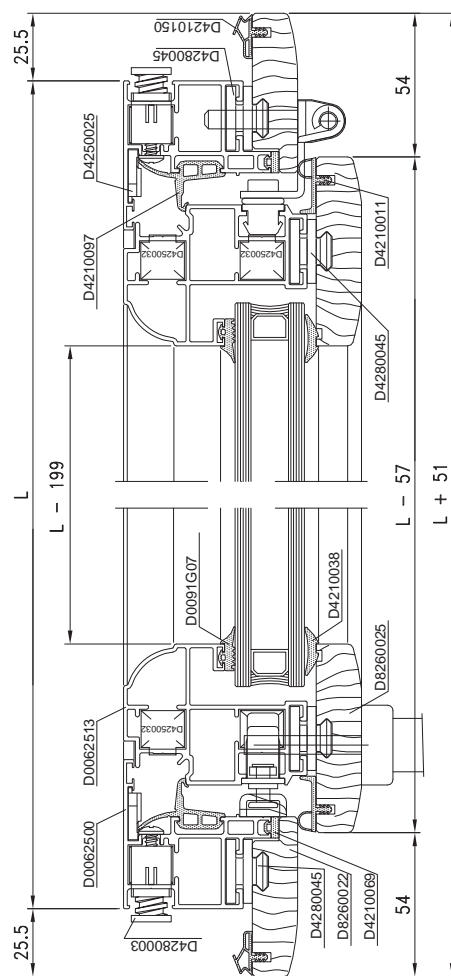
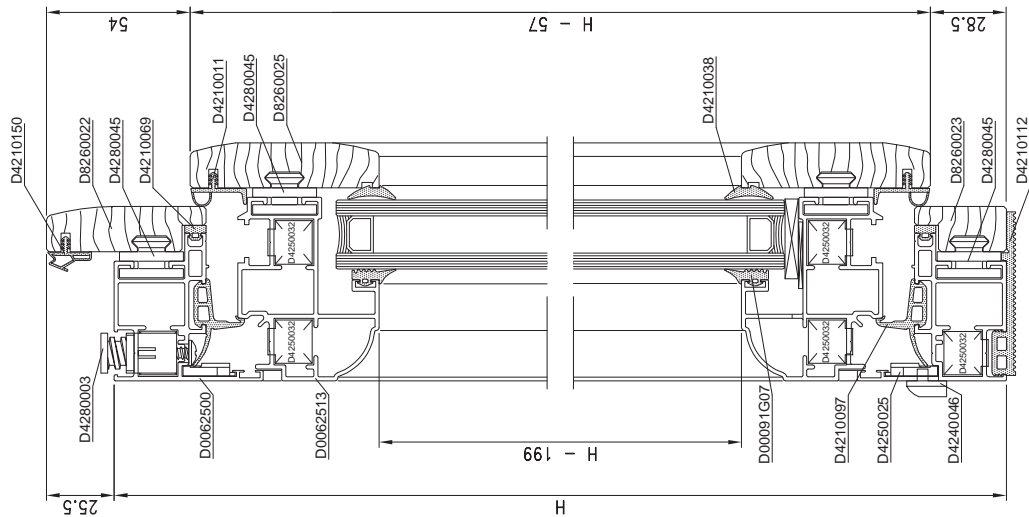

**DISTINTE**



## FINESTRA 1 ANTA - A/R

D0062517

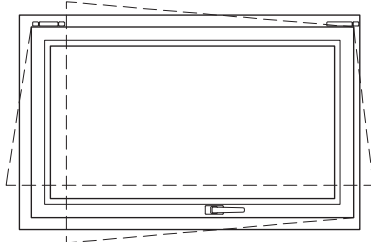

## PROFILATI

Nr. Pezzi	Codice	Descrizione	Taglio
2	D0062500	Traverso telaio	L
2	D0062500	Montante telaio	H
2	D0062517	Traverso anta	L-93
2	D0062517	Montante anta	H-93
2	D0062510	Traverso fermavetro	L-191
2	D0062510	Montante fermavetro	H-206

## PROFILATI IN LEGNO PER

Descrizione	Nr. Pezzi	Taglio	Cod.	
			D4280044	D4280045
Traverso inf. telaio	1	L	---	---
Traverso sup. telaio	1	L+51	---	---
Montante telaio sx	1	H+51	---	---
Montante telaio dx	1	H+51	---	---
Traverso anta	2	L-57	---	---
Montante anta	2	H-57	---	---
Traverso fermavetro	2	L-163	---	---
Montante fermavetro	2	H-163	---	---

## ACCESSORI

Nr. Pezzi	Codice	Descrizione
12	D4250032	Squadretta pressofusa a scatto
4	D4250025	Squadretta di allineamento pressofusa
8	D4250095	Squadretta di allineamento in acciaio
8	D4280003	Espansore regolazione e fissaggio
2	D4240046	Cappetta scarico acqua
2L + 2H	D4210097	Guarnizione centrale
4	D4220024	Angolo vulcanizzato per D4210097
2L + 2H	D4210069	Guarnizione battuta legno
2L + 2H	D4210011	Guarnizione di battuta anta
L + 2H	D4210150	Guarnizione di battuta muro
L	D4211012	Guarnizione isolamento soglia
2L + 2H	D4210059	Guarnizione per vetratura esterna
2L + 2H	D4210070	Guarnizione per vetratura interna
2L + 2H	D4210071	Guarnizione attacco fermavetro
Blocchetti collegamento alluminio-legno		
4L-4H+250	D4280044	Blocchetto coll. all-legno da avvitare
	D4280045	Blocchetto coll. all-legno

SONO ESCLUSE : - IL TIPO DI CHIUSURA

- LA FERRAMENTA DI MOVIMENTAZIONE

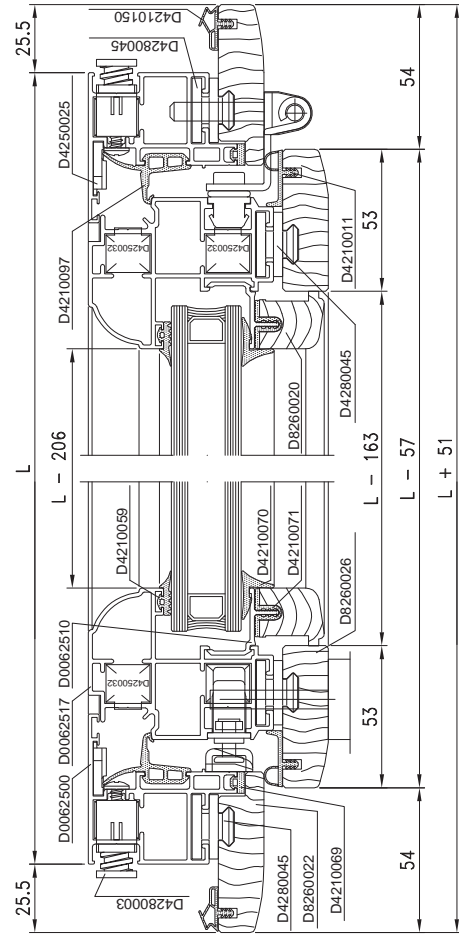
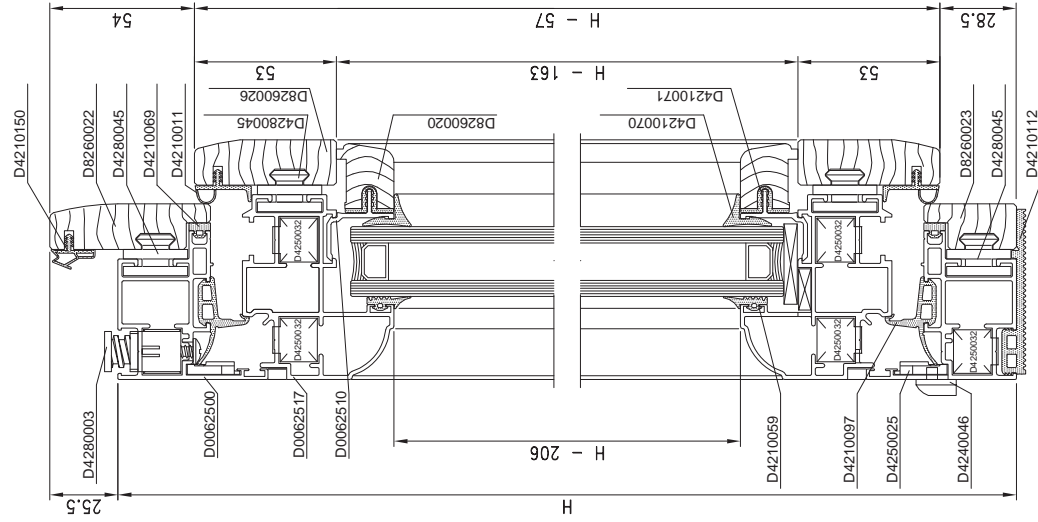

FINESTRA 2 ANTE - A/R  
D0062513 - D0062515

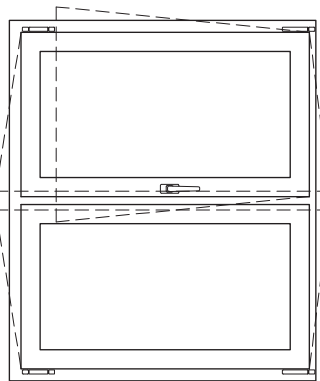

## PROFILATI

Nr. Pezzi	Codice	Descrizione	Taglio
2	D0062500	Traverso telaio	L
2	D0062500	Montante telaio	H
4	D0062513	Traverso anta	L/2-67.5
4	D0062515	Montante anta	H-83
1	D0062506	Stulp	H-126

## PROFILATI IN LEGNO PER

Descrizione	Nr. Pezzi	Taglio	Codice
Traverso inf. telaio	1	L	D8240044
Traverso sup. telaio	1	L+51	D8260023
Montante telaio sx	1	H+51	D8260022
Montante telaio dx	1	H+51	D8260022
Traverso anta	4	L/2-31.5	D8260025
Montante anta	4	H-57	D8260025

## ACCESSORI

Nr. Pezzi	Codice	Descrizione
20	D4250032	Squadretta pressofusa a scatto
4	D4250025	Squadretta di allineamento pressofusa
12	D4250095	Squadretta di allineamento in acciaio
9	D4280003	Espansore regolazione e fissaggio
3	D4240046	Cappetta scarico acqua
1	D4240127	Coppia tappi per stulp
2L + 3H	D4210097	Guarnizione centrale
4	D4220024	Angolo vulcanizzato per D4210097
2L + 2H	D4210069	Guarnizione battuta legno
2L + 4H	D4210011	Guarnizione di battuta anta
H	D4210108	Guarnizione per stulp
L + 2H	D4210150	Guarnizione di battuta muro
L	D4210112	Guarnizione isolamento soglia
Per profilato anta D0062513		
2L + 4H	D0091G07	Guarnizione per vetratura esterna
2L + 4H	D4210038	Guarnizione per vetratura interna
Per profilato anta D0062515		
2L + 4H	D4210059	Guarnizione per vetratura esterna
2L + 4H	D4210070	Guarnizione per vetratura interna
Bocchetti collegamento alluminio-legno		
4L+6H/250	D4280044	Bocchetto coll. all-legno da avvitare
	D4280045	Bocchetto coll. all-legno

SONO ESCLUSE : - IL TIPO DI CHIUSURA

- LA FERRAMENTA DI MOVIMENTAZIONE

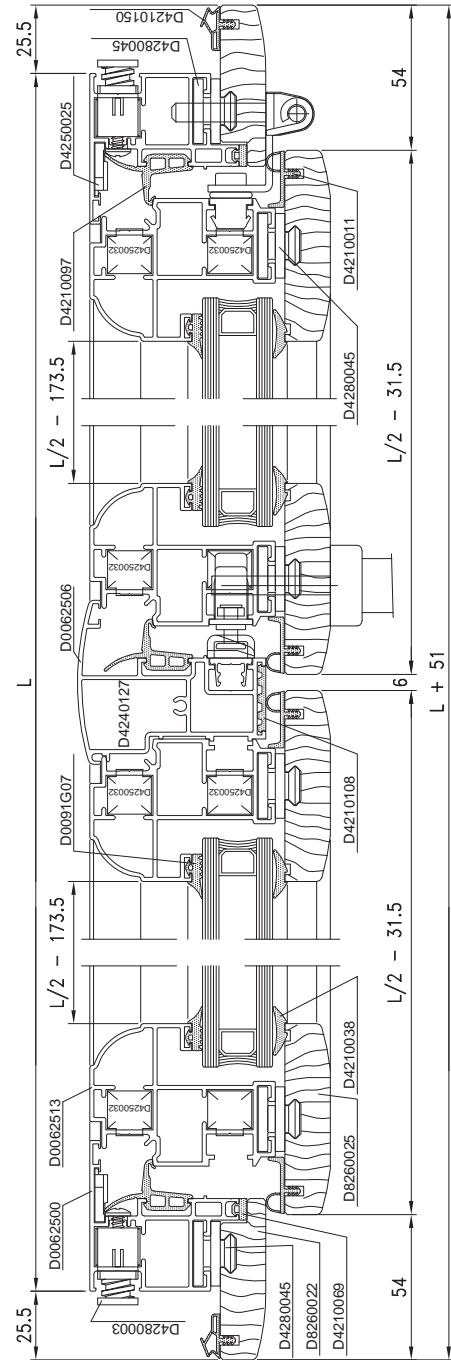
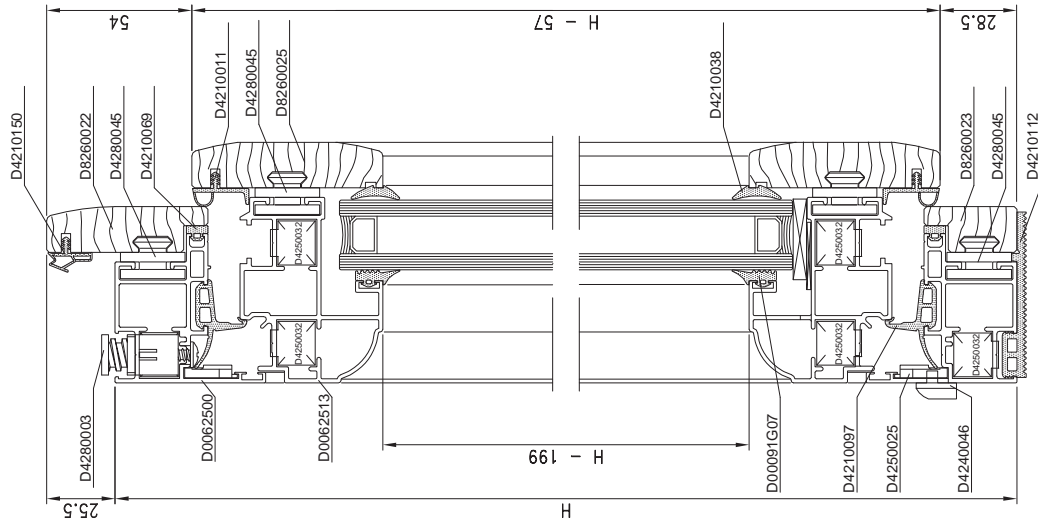

**DISTINTE**

FINESTRA 2 ANTE - A/R

D0062517

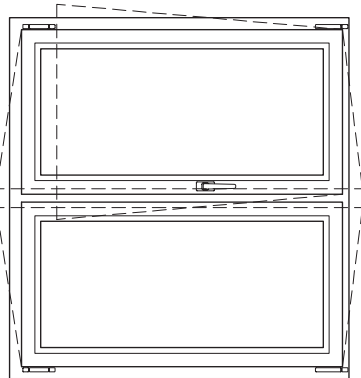

PROFILATI

Nr. Pezzi	Codice	Descrizione	Taglio
2	D0062500	Traverso telaio	L
2	D0062500	Montante telaio	H
4	D0062517	Traverso anta	L/2-67,5
4	D0062517	Montante anta	H-93
1	D0062506	Stulp	H-126
4	D0062510	Traverso fermavetro	L/2-165
4	D0062510	Montante fermavetro	H-206

PROFILATI IN LEGNO PER

Descrizione	Nr. Pezzi	Taglio	Codice
Traverso inf. telaio	1	L	D4280044
Traverso sup. telaio	1	L+51	---
Montante telaio sx	1	H+51	---
Montante telaio dx	1	H+51	---
Traverso anta	4	L/2-31,5	---
Montante anta	4	H-57	---
Traverso fermavetro	4	L/2-137,5	---
Montante fermavetro	4	H-163	---

ACCESSORI

Nr. Pezzi	Codice	Descrizione
20	D4250032	Squadretta pressofusa a scatto
4	D4250025	Squadretta di allineamento pressofusa
12	D4250095	Squadretta di allineamento in acciaio
9	D4280003	Espansore regolazione e fissaggio
3	D4240046	Cappetta scarico acqua
1	D4280060	Coppia tappi per stulp
2L + 3H	D4210097	Guarnizione centrale
4	D4220024	Angolo vulcanizzato per D4210097
2L + 2H	D4210069	Guarnizione battuta legno
2L + 4H	D4210011	Guarnizione di battuta anta
H	D4210108	Guarnizione per stulp
L + 2H	D4210150	Guarnizione di battuta muro
L	D4211012	Guarnizione isolamento soglia
2L + 4H	D4210059	Guarnizione per vetratura esterna
2L + 4H	D4210070	Guarnizione per vetratura interna
2L + 4H	D4210071	Guarnizione attacco fermavetro
Bocchetti collegamento alluminio-legno		
4L+6H/250	D4280044	Bocchetto coll. all. legno da avvitare
	D4280045	Bocchetto coll. all. legno

SONO ESCLUSE :- IL TIPO DI CHIUSURA

- LA FERRAMENTA DI MOVIMENTAZIONE

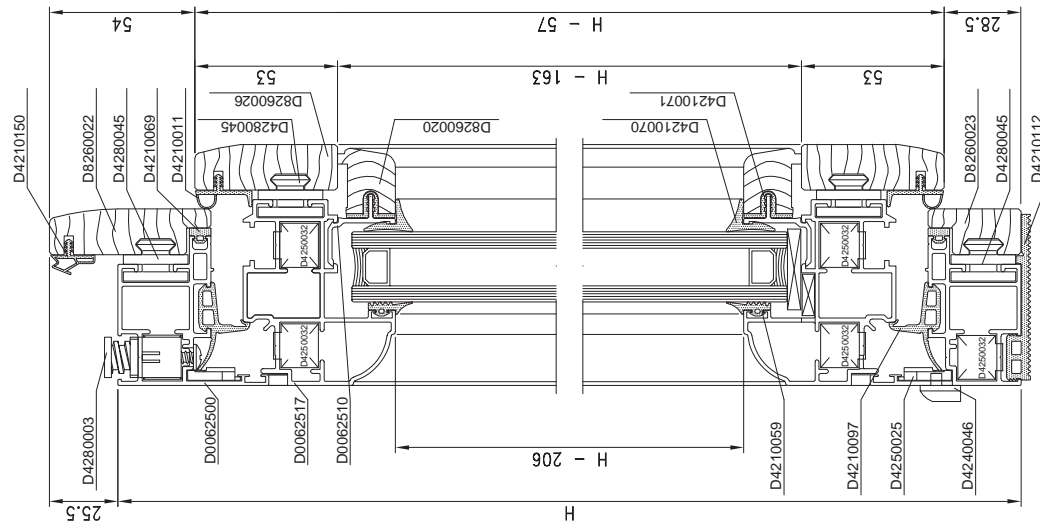
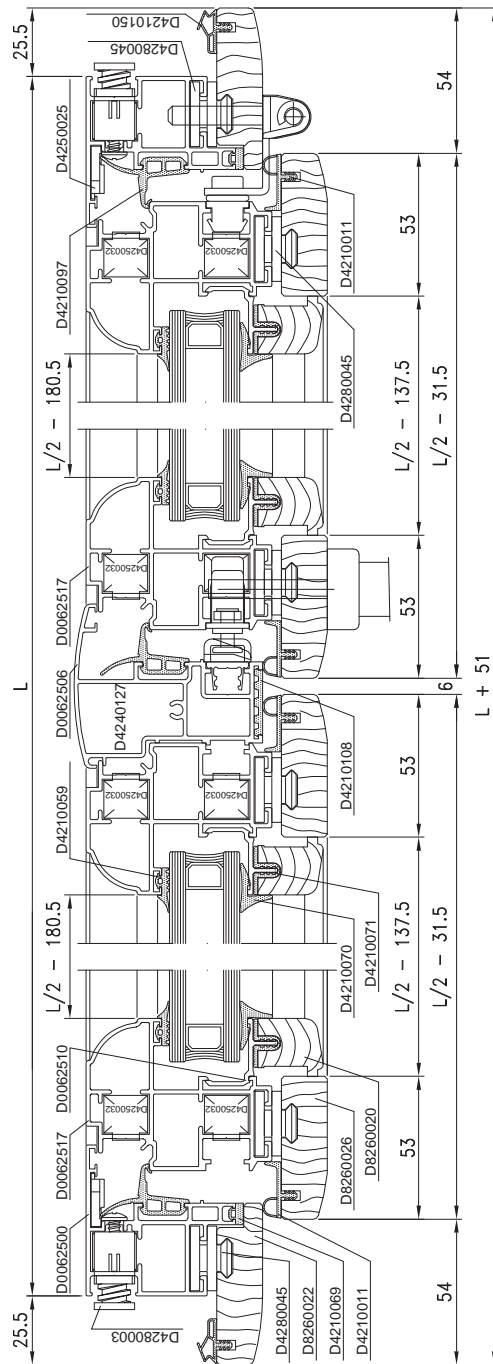

FINESTRA 1 ANTA - A/R  
D0062514 - D0062516

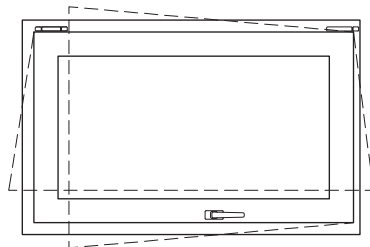

## PROFILATI

Nr. Pezzi	Codice	Descrizione	Taglio
2	D0062500	Traverso telaio	L
2	D0062500	Montante telaio	H
2	D0062514	Traverso anta	L-93
2	D0062516	Montante anta	H-93

## PROFILATI IN LEGNO PER

Descrizione	Nr. Pezzi	Taglio	Cod. D4280044
Traverso inf. telaio	1	L	D4280044
Traverso sup. telaio	1	L+51	D8260023
Montante telaio sx	1	H+51	D8260022
Montante telaio dx	1	H+51	D8260022
Traverso anta	2	L-57	D8260030
Montante anta	2	H-57	D8260030

## ACCESSORI

Nr. Pezzi	Codice	Descrizione
4	D4250032	Squadretta pressofusa a scatto
4	D4250025	Squadretta di allineamento pressofusa
8	D4250041	Squadretta estrusa da avvitare
8	D4250095	Squadretta di allineamento in acciaio
8	D4280003	Espansore regolazione e fissaggio
2	D4240046	Cappetta scarico acqua
2L + 2H	D4210097	Guarnizione centrale
4	D4220024	Angolo vulcanizzato per D4210097
2L + 2H	D4210069	Guarnizione battuta legno
2L + 2H	D4210011	Guarnizione di battuta anta
L + 2H	D4210150	Guarnizione di battuta muro
L	D0091G07	Guarnizione isolamento soglia
Per profilato anta D0062514		
2L + 2H	D0091G07	Guarnizione per vetratura esterna
2L + 2H	D4210038	Guarnizione per vetratura interna
Per profilato anta D0062516		
2L + 2H	D0091G07	Guarnizione per vetratura esterna
2L + 2H	D4210070	Guarnizione per vetratura interna
Bocchetti collegamento alluminio-legno		
4L+4H/250	D4280044	Bocchetto coll. all-legno da avvitare
	D4280045	Bocchetto coll. all-legno

SONO ESCLUSE :- IL TIPO DI CHIUSURA

- LA FERRAMENTA DI MOVIMENTAZIONE

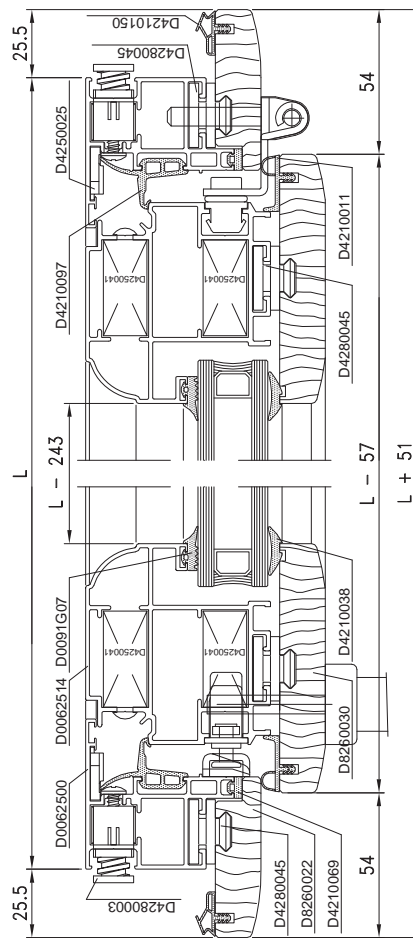
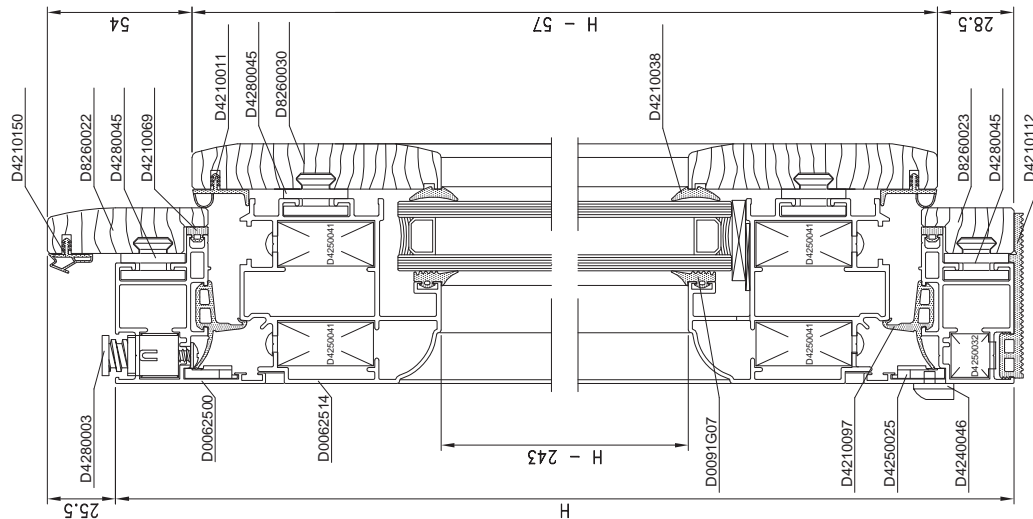

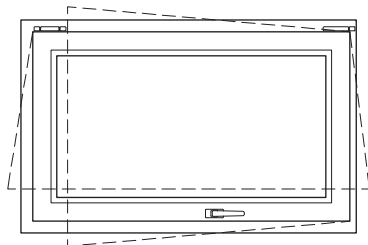
**FINESTRA 1 ANTA - A/R**  
**D0062518**

**PROFILATI**

Nr. Pezzi	Codice	Descrizione	Taglio
2	D0062500	Traverso telaio	L
2	D0062500	Montante telaio	H
2	D0062518	Traverso anta	L-93
2	D0062518	Montante anta	H-93
2	D0062510	Traverso fermavetro	L-235
2	D0062510	Montante fermavetro	H-250

**PROFILATI IN LEGNO PER**

Descrizione	Nr. Pezzi	Taglio	Codice	Cod.	Codice
Traverso inf. telaio	1	L	---	D4280044	D4280045
Traverso sup. telaio	1	L-51	---	D8260023	
Montante telaio sx	1	H-51	---	D8260022	
Montante telaio dx	1	H-51	---	D8260022	
Traverso anta	2	L-57	---	D8260029	
Montante anta	2	H-57	---	D8260029	
Traverso fermavetro	2	L-207	---	D8260020	
Montante fermavetro	2	H-207	---	D8260020	

**ACCESSORI**

Nr. Pezzi	Codice	Descrizione
4	D4250032	Squadrella pressofusa a scatto
4	D4250025	Squadrella di allineamento pressofusa
8	D4250041	Squadrella estrusa da avvitare
8	D4250085	Squadrella di allineamento in acciaio
8	D4280003	Espansore regolazione e fissaggio
2	D4240046	Cappetta scarico acqua
2L + 2H	D4210097	Guarnizione centrale
4	D4220024	Angolo vulcanizzato per D4210097
2L + 2H	D4210069	Guarnizione battuta legno
2L + 2H	D4210011	Guarnizione di battuta anta
L + 2H	D4210150	Guarnizione di battuta muro
L	D4210112	Guarnizione isolamento soglia
2L + 2H	D4210059	Guarnizione per vetratura esterna
2L + 2H	D4210070	Guarnizione per vetratura interna
2L + 2H	D4210071	Guarnizione attacco fermavetro
Bocchetti collegamento alluminio-legno		
4L+4H/250	D4280044	Bocchetto coll. all-legno da avvitare
	D4280045	Bocchetto coll. all-legno

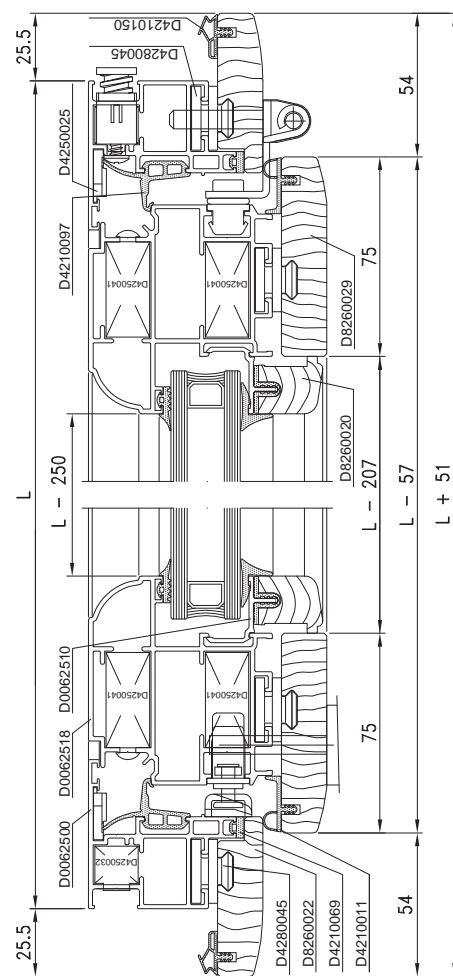
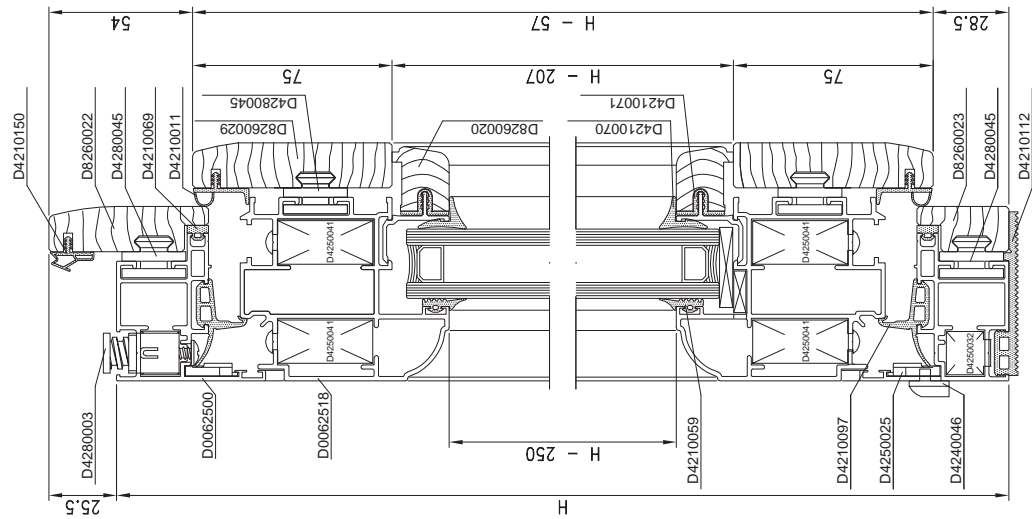
**SONO ESCLUSE - IL TIPO DI CHIUSURA**
**- LA FERRAMENTA DI MOVIMENTAZIONE**

## FINESTRA 2 ANTE - A/R D0062514 - D0062516

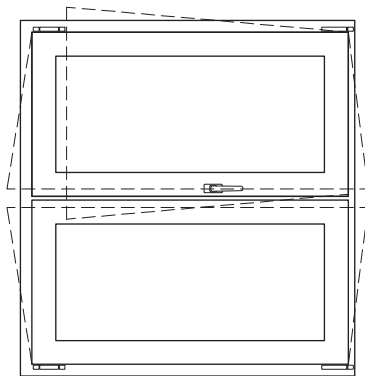

### PROFILATI

Nr. Pezzi	Codice	Descrizione	Taglio
2	D0062500	Traverso telaio	L
2	D0062500	Montante telaio	H
2	D0062514	Traverso anta	L/2-67.5
2	D0062516	Montante anta	H-93
1	D0062506	Stulp	H-126

### PROFILATI IN LEGNO PER

Descrizione	Nr. Pezzi	Taglio	Codice
Traverso inf. telaio	1	L	D4280044
Traverso sup. telaio	1	L-51	D8260023
Montante telaio sx	1	H-51	D8260022
Montante telaio dx	1	H-51	D8260022
Traverso anta	4	L/2-31.5	D8260022
Montante anta	4	H-57	D8260030

### ACCESSORI

Nr. Pezzi	Codice	Descrizione
4	D4250032	Squadretta pressofusa a scatto
4	D4250025	Squadretta di allineamento pressofusa
16	D4250041	Squadretta estrusa da avvitare
12	D4250095	Squadretta di allineamento in acciaio
9	D4280003	Espansore regolazione e fissaggio
3	D4240046	Cappetta scanco acqua
1	D4240127	Coppia tappi per stulp
2L + 3H	D4210097	Guarnizione centrale
4	D4220024	Angolo vulcanizzato per D4210097
2L + 2H	D4210069	Guarnizione battuta legno
2L + 4H	D4210011	Guarnizione di battuta anta
H	D4210108	Guarnizione per stulp
L + 2H	D4210150	Guarnizione di battuta muro
L	D4210012	Guarnizione isolamento soglia
Per profilato anta D0062514		
2L + 4H	D0091G07	Guarnizione per vetratura esterna
2L + 4H	D4210038	Guarnizione per vetratura interna
Per profilato anta D0062516		
2L + 4H	D0091G07	Guarnizione per vetratura esterna
2L + 4H	D4210070	Guarnizione per vetratura interna
Bocchetti collegamento alluminio-legno		
4L+6H/250	D4280044	Bocchetto coll. all-legno da avvitare
	D4280045	Bocchetto coll. all-legno

SONO ESCLUSE: - IL TIPO DI CHIUSURA

- LA FERRAMENTA DI MOVIMENTAZIONE

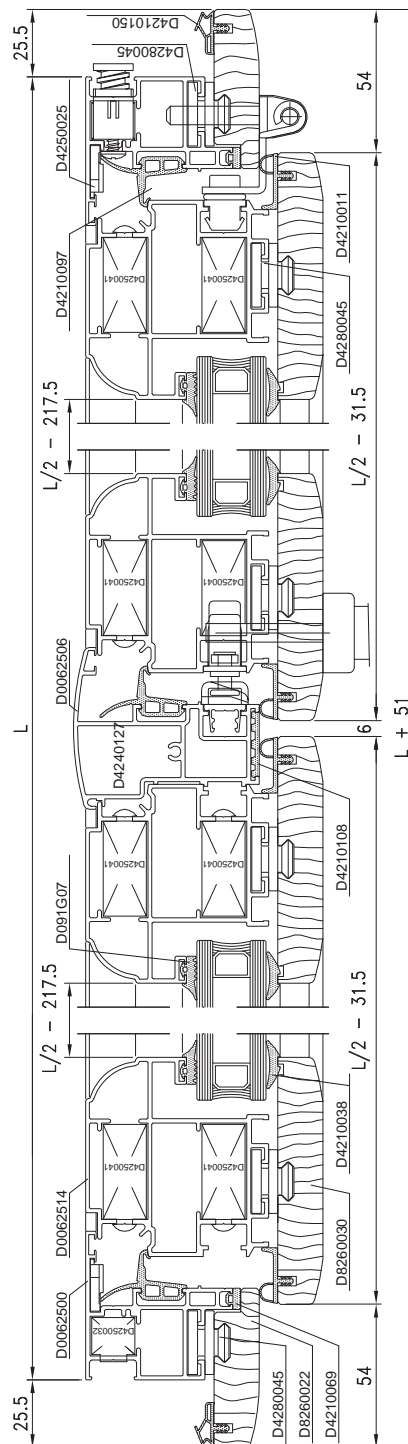
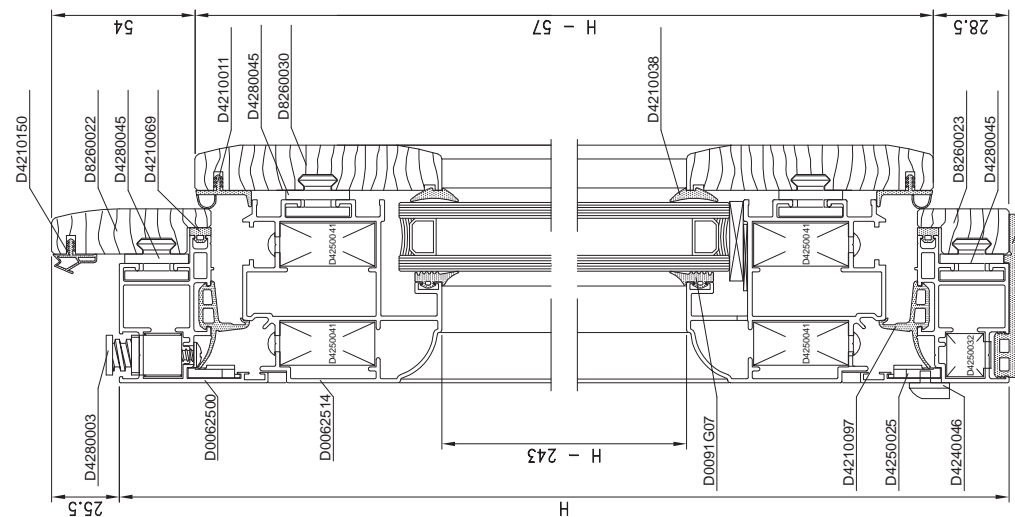





FINESTRA 1 ANTA - A/R + FISSO LAT.  
D0062513 - D0062515

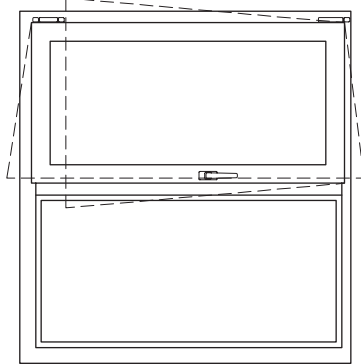

## PROFILATI

Nr. Pezzi	Codice	Descrizione	Taglio
2	D0062500	Traverso telaio	L
2	D0062500	Montante telaio	H
2	D0062513	Traverso anta	X+19
2	D0062513	Montante anta	H-93
1	D0062502	Montante	H-55
2	D0062510	Traverso fermavetro	L-(X+192)
2	D0062510	Montante fermavetro	H-112

## ACCESSORI

Nr. Pezzi	Codice	Descrizione
2L + 4H	D4210069	Guarnizione battuta legno
2X + 2H	D4210011	Guarnizione di battuta anta
L	D4210112	Guarnizione isolamento soglia
2Y + 2H	D4210059	Guarnizione per vetratura esterna
2Y + 2H	D4210070	Guarnizione per vetratura interna
2Y + 2H	D4210071	Guarnizione attacco fermavetro
Per profilato anta D0062513		
2X + 2H	D0091G07	Guarnizione per vetratura esterna
2X + 2H	D4210038	Guarnizione per vetratura interna

## ACCESSORI

Per profilato anta D0062515		
2X + 2H	D4210059	Guarnizione per vetratura esterna
2X + 2H	D4210108	Guarnizione per vetratura interna
Blocchetti collegamento alluminio-legno		
D4280044	Blocchetto coll. all-legno da avvitare	
D4280045	Blocchetto coll. all-legno	
SONO ESCLUSE : - IL TIPO DI CHIUSURA		
- LA FERRAMENTA DIMOVIMENTAZIONE		

PROFILATI IN LEGNO PER			
Descrizione	Nr. Pezzi	Taglio	Codice
Traverso inf. telaio	1	L	D4280044
Traverso sup. telaio	1	L+51	D4280045
Montante telaio sx	1	H+51	D8260023
Montante telaio dx	1	H+51	D8260022
Montante	1	H+69	D8260022
Traverso anta	2	X+55	D8260017
Montante anta	2	H+57	D8260025
Traverso fermavetro	2	L-(X+164)	D8260020
Montante fermavetro	2	H+69	D8260020

## ACCESSORI

Nr. Pezzi	Codice	Descrizione
12	D4250032	Squadretta pressofusa a scatto
4	D4250025	Squadretta di allineamento pressofusa
8	D4250095	Squadretta di allineamento in acciaio
9	D4280003	Espansore regolazione e fissaggio
4	D4240046	Cappetta scarico acqua
2X + 2H	D4210097	Guarnizione centrale
4	D4220024	Angolo vulcanizzato per D4210097

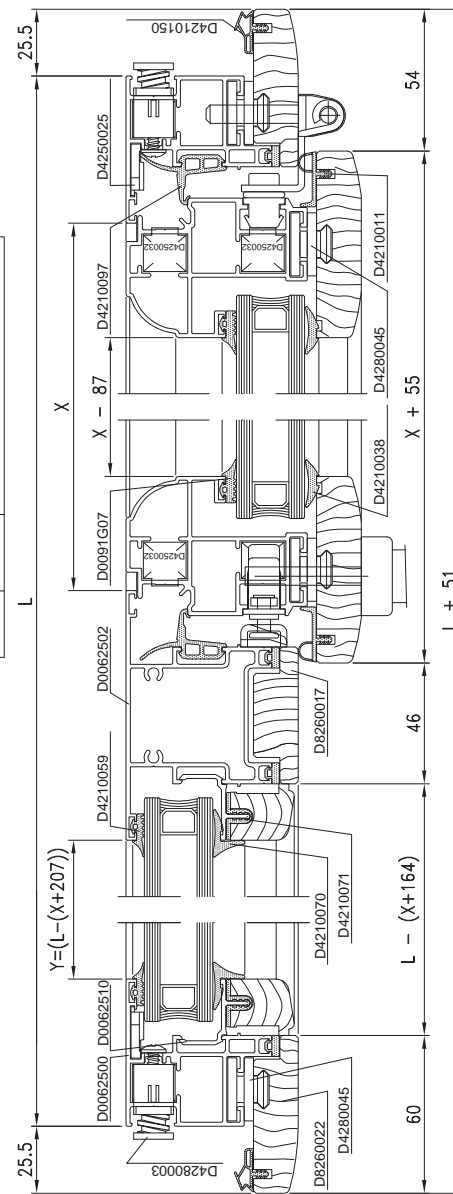
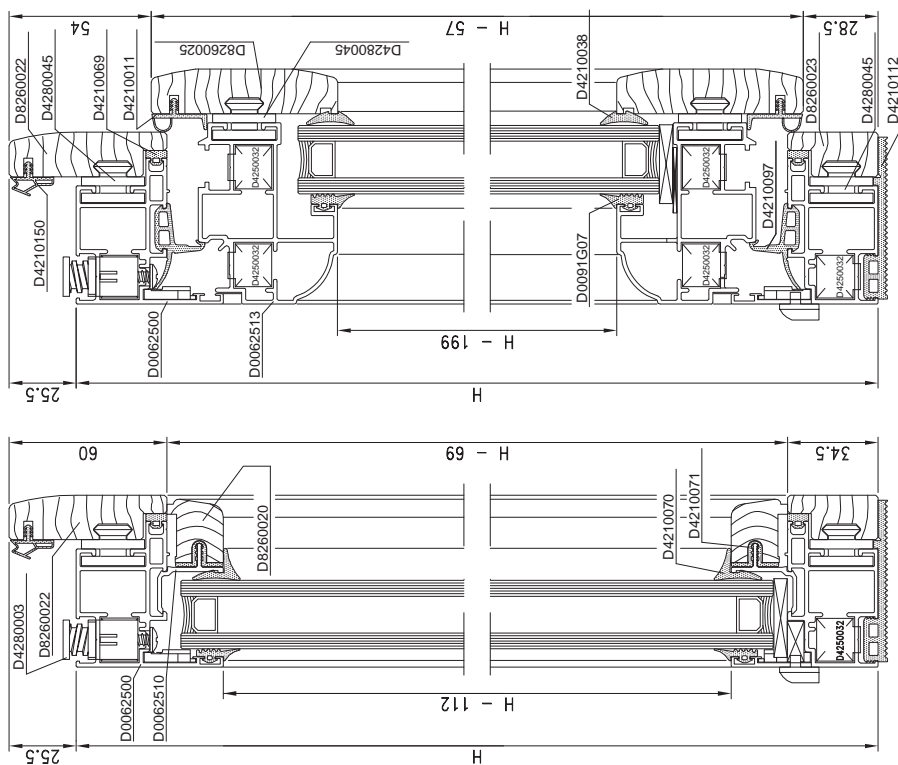

PORTONCINO 1 ANTA  
D0062514 - D0062516

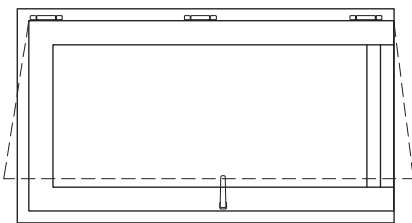

**PROFILATI**

Nr. Pezzi	Codice	Descrizione	Taglio
1	D0062500	Traverso telaio	L
1	D0062500	Montante telaio sx	H
1	D0062500	Montante telaio dx	H
1	D0062514	Traverso anta	L-93
1	D0062514	Montante anta sx	H-54.5
1	D0062514	Montante anta dx	H-54.5
1	D0062503	Gocciolatoio	L-198
1	D3091045	Soglia	L-253
1	D3220126		L-69

**PROFILATI IN LEGNO PER**

Descrizione	Nr. Pezzi	Taglio	Codice
Traverso sup. telaio	1	L-51	D4280044
Montante telaio sx	1	H+25.5	D8260022
Montante telaio dx	1	H+25.5	D8260022
Traverso anta	1	L-57	D8260030
Montante anta sx	1	H-36.5	D8260030
Montante anta dx	1	H-36.5	D8260030
Traverso	2	L-243	D8260028

**ACCESSORI**

Nr. Pezzi	Codice	Descrizione
2	D4250032	Squadretta pressofusa a scatto
2	D4250025	Squadretta di allineamento pressofusa
4	D4250041	Squadretta estrusa da avvitare
2	D4250095	Squadretta di allineamento in acciaio
8	D4280003	Espansore regolazione e fissaggio
L + 2H	D4210097	Guarnizione centrale
2	D4220024	Angolo vulcanizzato per D4210097
L + 2H	D4210069	Guarnizione battuta legno
L + 2H	D4210011	Guarnizione di battuta anta
L + 2H	D4210150	Guarnizione di battuta muro
1	CO M ..	Paraspiffero per porte
Per profilato anta D0062514		
2L + 2H	D0091G07	Guarnizione per vetratura esterna
2L + 2H	D4210038	Guarnizione per vetratura interna
Per profilato anta D0062516		
2L + 2H	D4210059	Guarnizione per vetratura esterna
2L + 2H	D4210070	Guarnizione per vetratura interna
Bocchetti collegamento alluminio-legno		
4L+4H/250	D4280044	Bocchetto coll. all-legno da avvitare
	D4280045	Bocchetto coll. all-legno
<b>SONO ESCLUSE : - IL TIPODI CHIUSURA</b>		
<b>- LA FERRAMENTA DI MOVIMENTAZIONE</b>		

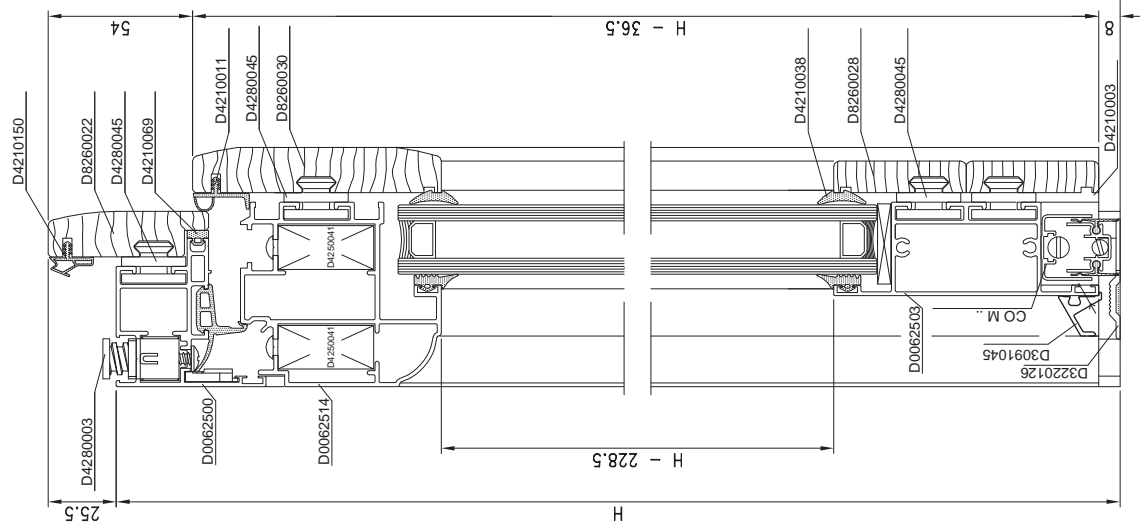
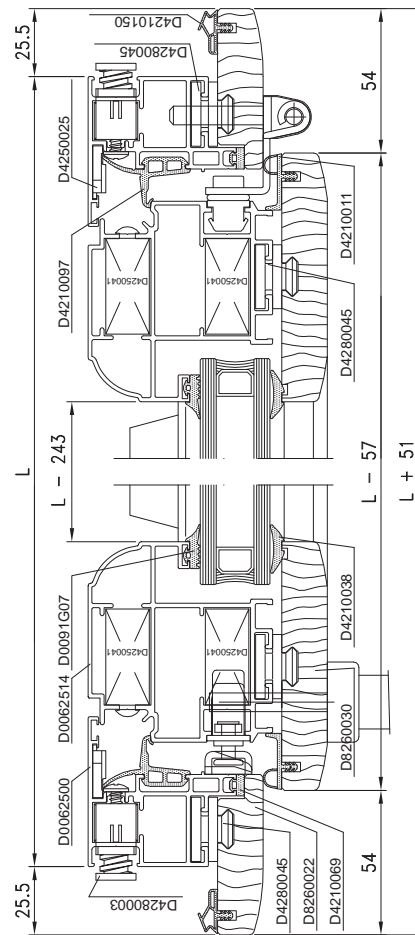

FINESTRA 1 ANTA - A/R  
D1210028 - D1210029

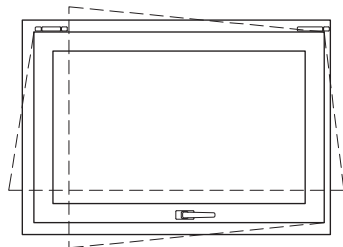

## PROFILATI

Nr. Pezzi	Codice	Descrizione	Taglio
2	D1210018	Traverso telaio	L
2	D1210018	Montante telaio	H
2	D1210028	Traverso anta	L-93
2	D1210029	Montante anta	H-93

## PROFILATI IN LEGNO PER

Nr. Pezzi	Descrizione	Taglio	Codice	Codice
1	Traverso inf. telaio	L	---	D4280044
1	Traverso sup. telaio	L+51	---	D8260023
1	Montante telaio sx	H+51	---	D8260022
1	Montante telaio dx	H+51	---	D8260022
2	Traverso anta	L-57	---	D8260025
2	Montante anta	H-57	---	D8260025

## ACCESSORI

Nr. Pezzi	Codice	Descrizione
12	D4250032	Squadretta pressofusa a scatto
4	D4250025	Squadretta di allineamento pressofusa
8	D4250095	Squadretta di allineamento in acciaio
8	D4280003	Espansore regolazione e fissaggio
2	D4240046	Cappella scarico acqua
2L + 2H	D4210097	Guarnizione centrale
4	D422024	Angolo vulcanizzato per D4210097
2L + 2H	D4210069	Guarnizione battuta legno
2L + 2H	D4210011	Guarnizione di battuta anta
L + 2H	D4210150	Guarnizione di battuta muro
L	D0085G07	Guarnizione isolamento soglia
2L + 2H	D4210106	Guarnizione di finitura
Per profilato anta D1210028		
2L + 2H	D0091G07	Guarnizione per vetratura esterna
2L + 2H	D4210038	Guarnizione per vetratura interna
Per profilato anta D1210029		
2L + 2H	D4210059	Guarnizione per vetratura esterna
2L + 2H	D4210070	Guarnizione per vetratura interna
Bocchetti collegamento alluminio-legno		
4L + 4H/250	D4280044	Bocchetto coll. all-legno da avvitare
	D4280045	Bocchetto coll. all-legno

SONO ESCLUSE :- IL TIPO DI CHIUSURA

- LA FERRAMENTA DI MOVIMENTAZIONE

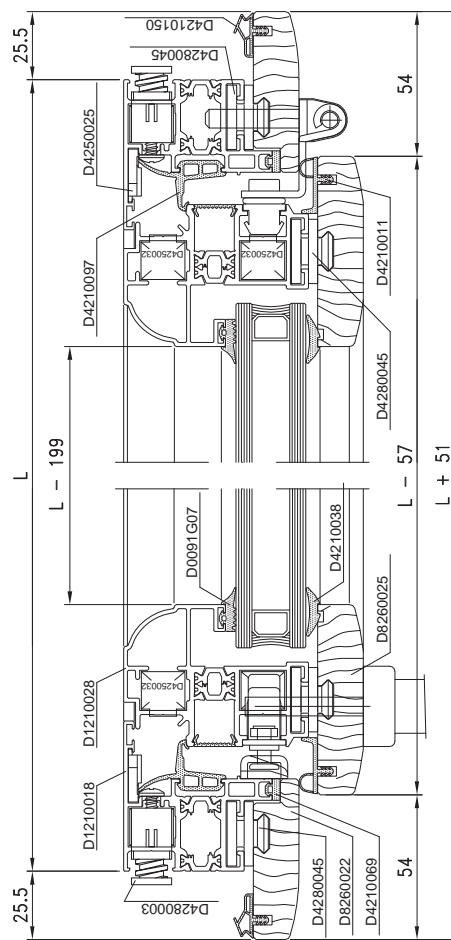
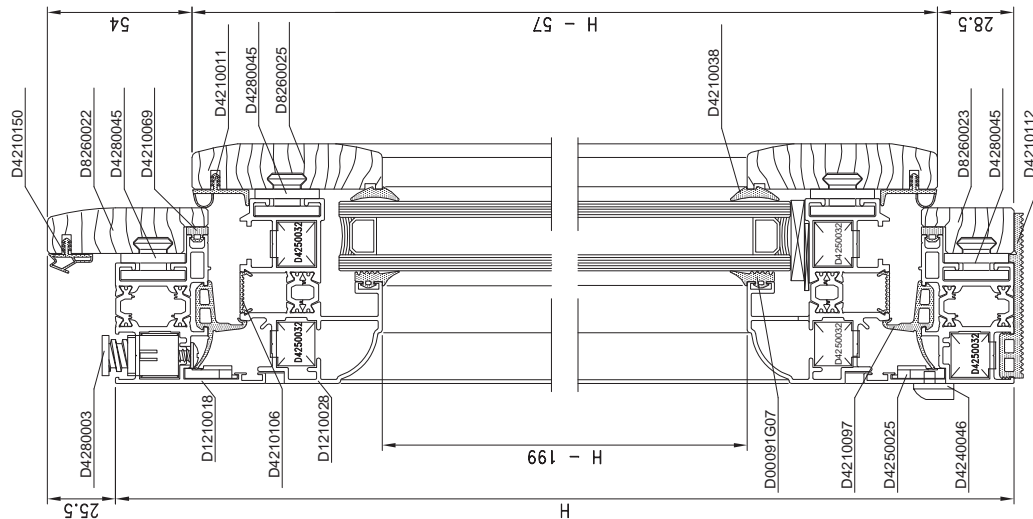

**DISTINTE**

FINESTRA 1 ANTA - A/R  
D1210030

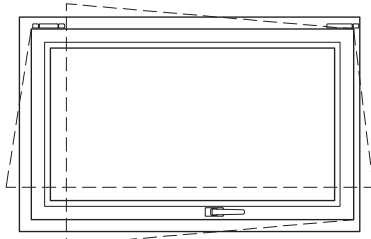

PROFILATI

Nr. Pezzi	Codice	Descrizione	Taglio
2	D1210018	Traverso telaio	L
2	D1210018	Montante telaio	H
2	D1210030	Traverso anta	L-93
2	D1210030	Montante anta	H-93
2	D0062510	Traverso fermavetro	L-191
2	D0062510	Montante fermavetro	H-206

PROFILATI IN LEGNO PER

Descrizione	Nr. Pezzi	Taglio	Codice
Traverso inf. telaio	1	L	D4280044
Traverso sup. telaio	1	L+51	D8260023
Montante telaio sx	1	H+51	D8260022
Montante telaio dx	1	H+51	D8260022
Traverso anta	2	L-57	D8260026
Montante anta	2	H-57	D8260026
Traverso fermavetro	2	L-163	D8260020
Montante fermavetro	2	H-163	D8260020

ACCESSORI

Nr. Pezzi	Codice	Descrizione
12	D4250032	Squadretta pressofusa a scatto
4	D4250025	Squadretta di allineamento pressofusa
8	D4250095	Squadretta di allineamento in acciaio
8	D4280003	Espansore regolazione e fissaggio
2	D4240046	Cappetta scarico acqua
2L + 2H	D4210097	Guarnizione centrale
4	D4220024	Angolo vulcanizzato per D4210097
2L + 2H	D4210069	Guarnizione battuta legno
2L + 2H	D4210011	Guarnizione di battuta anta
L + 2H	D4210150	Guarnizione di battuta muro
L	D4210112	Guarnizione isolamento soglia
2L + 2H	D4210059	Guarnizione per vetratura esterna
2L + 2H	D4210070	Guarnizione per vetratura interna
2L + 2H	D4210071	Guarnizione attacco fermavetro
Bocchetti collegamento alluminio-legno		
4L+4H+250	D4280044	Bocchetto coll. all-legno da avvitare
	D4280045	Bocchetto coll. all-legno

SONO ESCLUSE : - IL TIPO DI CHIUSURA

- LA FERRAMENTA DI MOVIMENTAZIONE

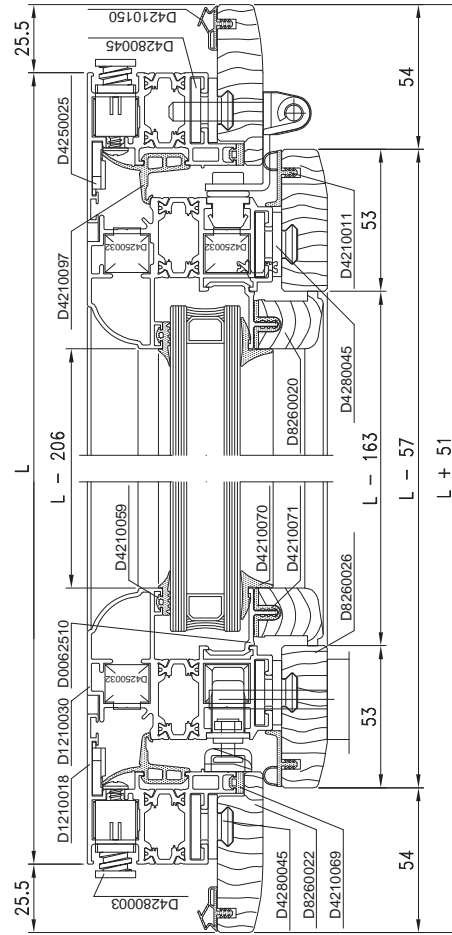
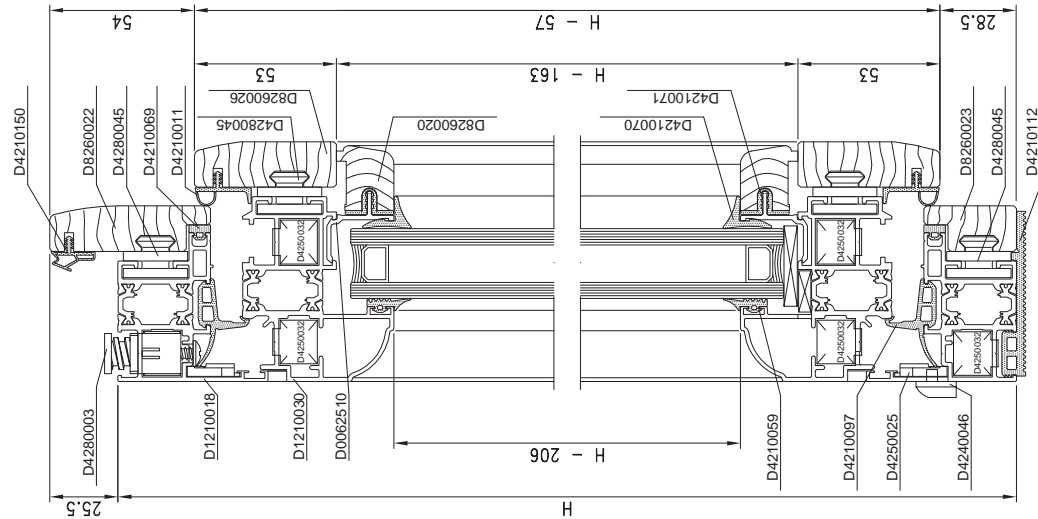

FINESTRA 2 ANTE - A/R  
D1210028 - D1210029

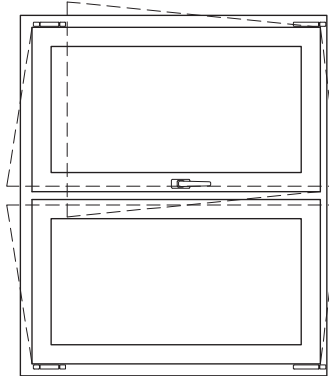

## PROFILATI

Nr. Pezzi	Codice	Descrizione	Taglio
2	D1210018	Traverso telaio	L
2	D1210018	Montante telaio	H
4	D1210028	Traverso anta	L/2-57.5
4	D1210029	Montante anta	H-83
1	D1210024	Stulp	H-126

## PROFILATI IN LEGNO PER

Descrizione	Nr. Pezzi	Taglio	Codice
Traverso inf. telaio	1	L	D4280044
Traverso sup. telaio	1	L+51	D8260023
Montante telaio sx	1	H+51	D8260022
Montante telaio dx	1	H+51	D8260022
Traverso anta	4	L/2-31.5	D8260025
Montante anta	4	H-57	D8260025

## ACCESSORI

Nr. Pezzi	Codice	Descrizione
20	D4250032	Squadretta pressofusa a scatto
4	D4250025	Squadretta di allineamento pressofusa
12	D4250095	Squadretta di allineamento in acciaio
9	D4280003	Espansore regolazione e fissaggio
3	D4240046	Cappetta scarico acqua
1	D4240127	Coppia tappi per stulp
2L + 3H	D4210097	Guarnizione centrale
4	D4220024	Angolo vulcanizzato per D4210097
2L + 2H	D4210069	Guarnizione battuta legno
2L + 4H	D4210011	Guarnizione di battuta anta
H	D4210108	Guarnizione per stulp
L + 2H	D4210150	Guarnizione di battuta muro
L	D0085G07	Guarnizione isolamento soglia
2L + 3H	D4210106	Guarnizione di finitura
Per profilato anta D1210028		
2L + 4H	D0091G07	Guarnizione per vetratura esterna
2L + 4H	D4210038	Guarnizione per vetratura interna
Per profilato anta D1210029		
2L + 4H	D4210059	Guarnizione per vetratura esterna
2L + 4H	D4210070	Guarnizione per vetratura interna
Bocchetti collegamento alluminio-legno		
4L+6H/250	D4280044	Bocchetto coll. all-legno da avvitare
	D4280045	Bocchetto coll. all-legno

SONO ESCLUSE : - IL TIPO DI CHIUSURA  
- LA FERRAMENTA DI MOVIMENTAZIONE

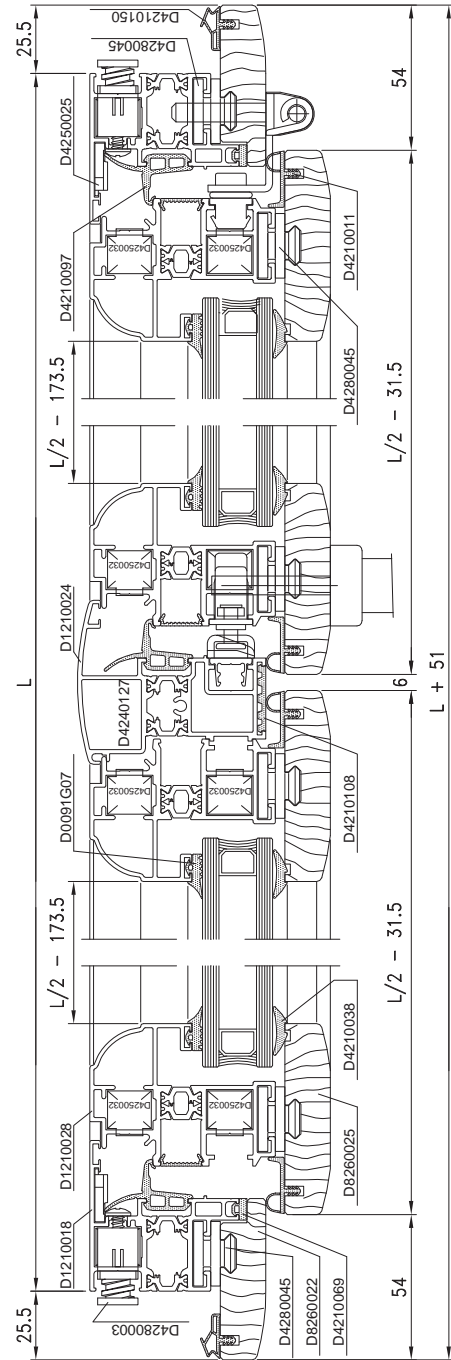
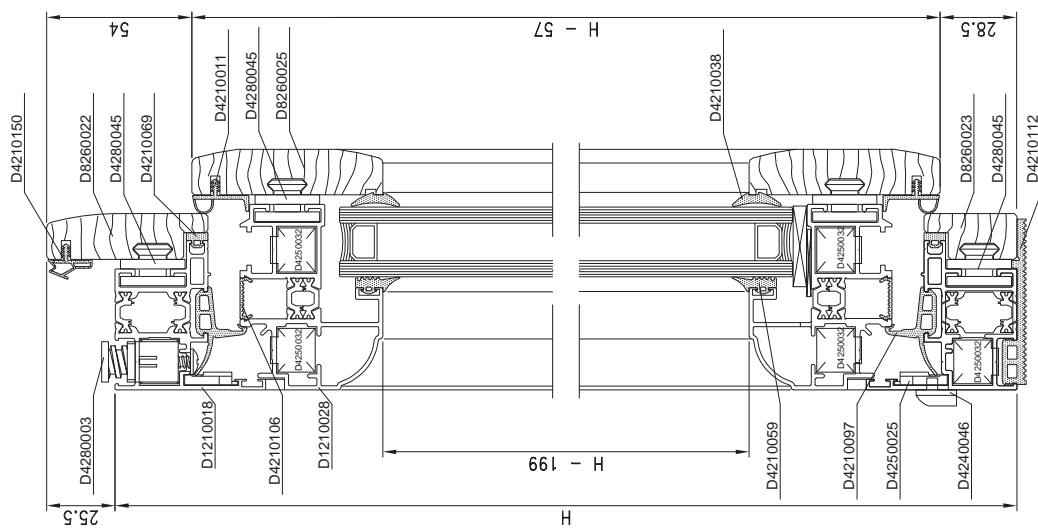

**FINESTRA 2 ANTE - A/R**  
D1210030

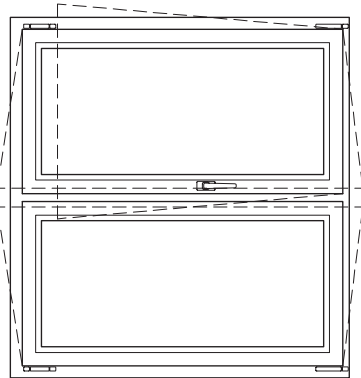

**PROFILATI**

Nr. Pezzi	Codice	Descrizione	Taglio
2	D1210018	Traverso telaio	L
2	D1210018	Montante telaio	H
4	D1210030	Traverso anta	L/2-57.5
4	D1210030	Montante anta	H-83
1	D1210024	Stulp	H-126
4	D0062510	Traverso fermavetro	L/2-165
4	D0062510	Montante fermavetro	H-206

**PROFILATI IN LEGNO PER**

Descrizione	Nr. Pezzi	Taglio	Codice
Traverso inf. telaio	1	L	D4280044
Traverso sup. telaio	1	L+51	D4280045
Montante telaio sx	1	H+51	D8260023
Montante telaio dx	1	H+51	D8260022
Traverso anta	4	L/2-31.5	D8260022
Montante anta	4	H-57	D8260026
Traverso fermavetro	4	L/2-137.5	D8260026
Montante fermavetro	4	H-163	D8260020

**ACCESSORI**

Nr. Pezzi	Codice	Descrizione
20	D4250032	Squadretta pressofusa a scatto
4	D4250025	Squadretta di allineamento pressofusa
12	D4250095	Squadretta di allineamento in acciaio
9	D4280003	Espansore regolazione e fissaggio
3	D4240046	Cappetta scarico acqua
1	D4240127	Coppia tappi per stulp
2L + 3H	D4210097	Guarnizione centrale
4	D4220024	Angolo vulcanizzato per D4210097
2L + 2H	D4210069	Guarnizione battuta legno
2L + 4H	D4210071	Guarnizione di battuta anta
H	D4210108	Guarnizione per stulp
L + 2H	D4210150	Guarnizione di battuta muro
L	D4210112	Guarnizione isolamento soglia
2L + 4H	D4210059	Guarnizione per vetratura esterna
2L + 4H	D4210070	Guarnizione per vetratura interna
2L + 4H	D4210071	Guarnizione attacco fermavetro
Bocchetti collegamento alluminio-legno		
4L+6H/250	D4280044	Bocchetto coll. all-legno da avvitare
	D4280045	Bocchetto coll. all-legno

SONO ESCLUSE :- IL TIPO DI CHIUSURA

- LA FERRAMENTA DI MOVIMENTAZIONE

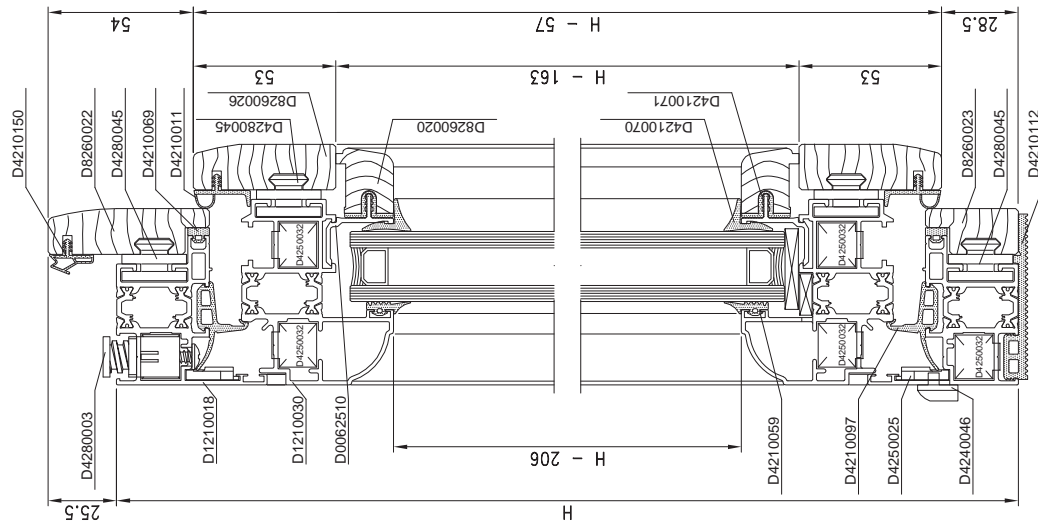
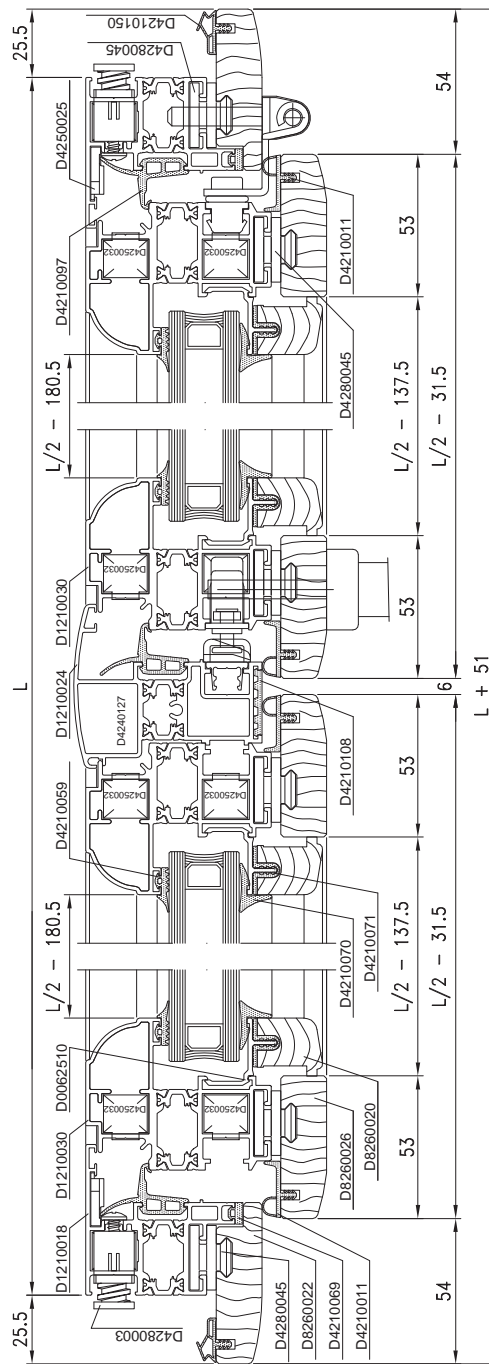



FINESTRA 1 ANTA - A/R  
D1210033

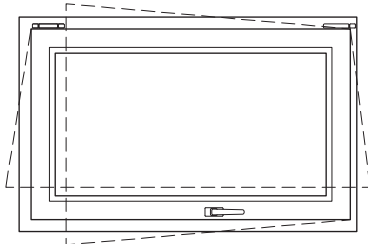

PROFILATI

Nr. Pezzi	Codice	Descrizione	Taglio
2	D1210018	Traverso telaio	L
2	D1210018	Montante telaio	H
2	D1210033	Traverso anta	L-93
2	D1210033	Montante anta	H-93
2	D0062510	Traverso fermavetro	L-235
2	D0062510	Montante fermavetro	H-250

PROFILATI IN LEGNO PER

Descrizione	Nr. Pezzi	Taglio	Codice
Traverso inf. telaio	1	L	D4280044
Traverso sup. telaio	1	L+51	D8260023
Montante telaio sx	1	H+51	D8260022
Montante telaio dx	1	H+51	D8260022
Traverso anta	2	L-57	D8260029
Montante anta	2	H-57	D8260029
Traverso fermavetro	2	L-207	D8260020
Montante fermavetro	2	H-207	D8260020

ACCESSORI

Nr. Pezzi	Codice	Descrizione
4	D4250032	Squadretta pressofusa a scatto
4	D4250025	Squadretta di allineamento pressofusa
8	D4250041	Squadretta estrausa da avvitare
8	D4250095	Squadretta di allineamento in acciaio
8	D4280003	Espansore regolazione e fissaggio
2	D4240046	Cappetta scarico acqua
2L + 2H	D4210097	Guarnizione centrale
4	D4220024	Angolo vulcanizzato per D4210097
2L + 2H	D4210069	Guarnizione battuta legno
2L + 2H	D4210011	Guarnizione di battuta anta
L + 2H	D4210150	Guarnizione di battuta muro
L	D4210112	Guarnizione isolamento soglia
2L + 2H	D4210059	Guarnizione per vetratura esterna
2L + 2H	D4210070	Guarnizione per vetratura interna
2L + 2H	D4210071	Guarnizione attacco fermavetro
Bocchetti collegamento alluminio-legno		
4L + 4H/250	D4280044	Bocchetto coll. all-legno da avvitare
	D4280045	Bocchetto coll. all-legno

SONO ESCLUSE : - IL TIPO DI CHIUSURA

- LA FERRAMENTA DI MOVIMENTAZIONE

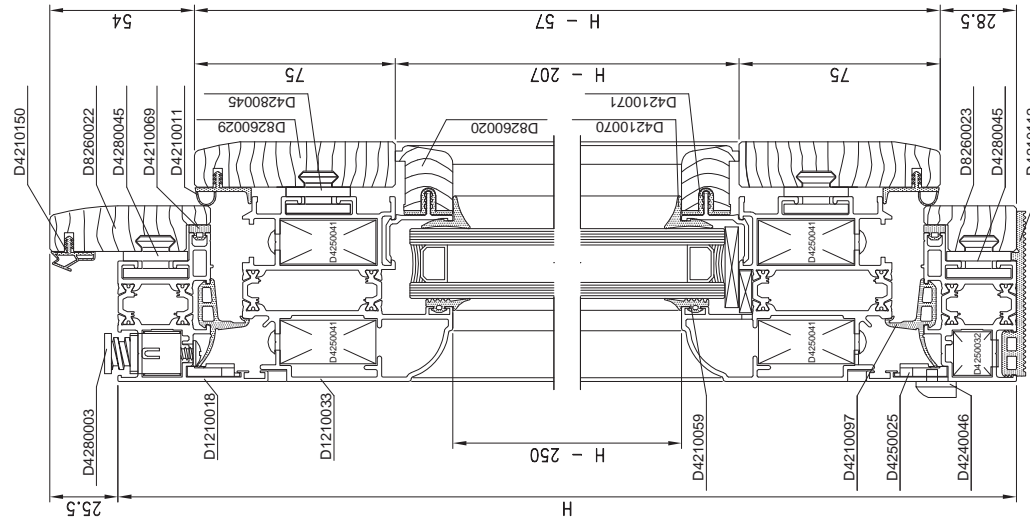
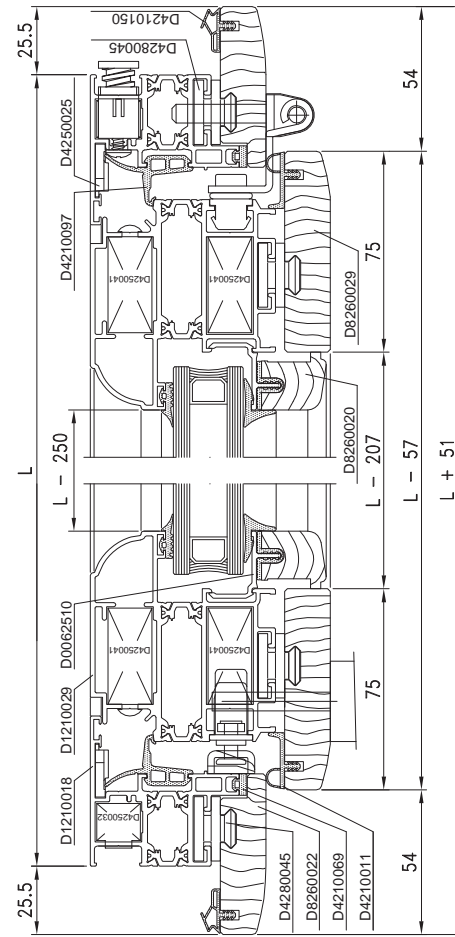



FINESTRA 2 ANTE - A/R  
D1210031 - D1210032

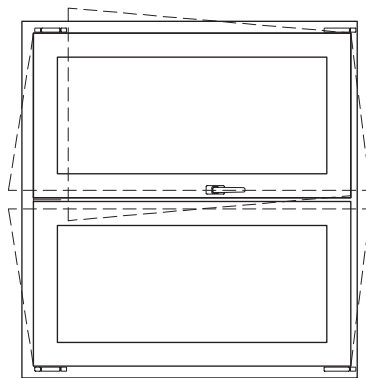

## PROFILATI

Nr. Pezzi	Codice	Descrizione	Taglio
2	D1210018	Traverso telaio	L
2	D1210018	Montante telaio	H
2	D1210031	Traverso anta	L/2-67.5
2	D1210032	Montante anta	H-93
1	D1210024	Stulp	H-126

## PROFILATI IN LEGNO PER

Descrizione	Nr. Pezzi	Taglio	Codice
Traverso inf. telaio	1	L	D4280044
Traverso sup. telaio	1	L+51	D8260023
Montante telaio sx	1	H+51	D8260022
Montante telaio dx	1	H+51	D8260022
Traverso anta	4	L/2-31.5	D8260030
Montante anta	4	H-57	D8260030

## ACCESSORI

Nr. Pezzi	Codice	Descrizione
4	D4250032	Squadretta pressofusa a scatto
4	D4250025	Squadretta di allineamento pressofusa
16	D4250041	Squadretta estrusa da avvitare
12	D4250095	Squadretta di allineamento in acciaio
8	D4280003	Espansore regolazione e fissaggio
2	D4240046	Cappetta scarico acqua
2L + 3H	D4210097	Guarnizione centrale
4	D4220024	Angolo vulcanizzato per D4210097
2L + 2H	D4210069	Guarnizione battuta legno
2L + 4H	D4210011	Guarnizione di battuta anta
2L + 2H	D4210150	Guarnizione di battuta muro
L	D4210012	Guarnizione isolamento soglia
Per profilato anta D1210031		
2L + 4H	D0091G07	Guarnizione per vetratura esterna
2L + 4H	D4210038	Guarnizione per vetratura interna
2L + 4H	D4210107	Porta guarnizione in ABS
Per profilato anta D1210032		
2L + 4H	D4210043	Guarnizione per vetratura esterna
2L + 4H	D4210070	Guarnizione per vetratura interna
Blocchetti collegamento alluminio-legno		
4L+4H/250	D4280044	Blocchetto coll. all-legno da avvitare
	D4280045	Blocchetto coll. all-legno

SONO ESCLUSE :- IL TIPO DI CHIUSURA

- LA FERRAMENTA DI MOVIMENTAZIONE

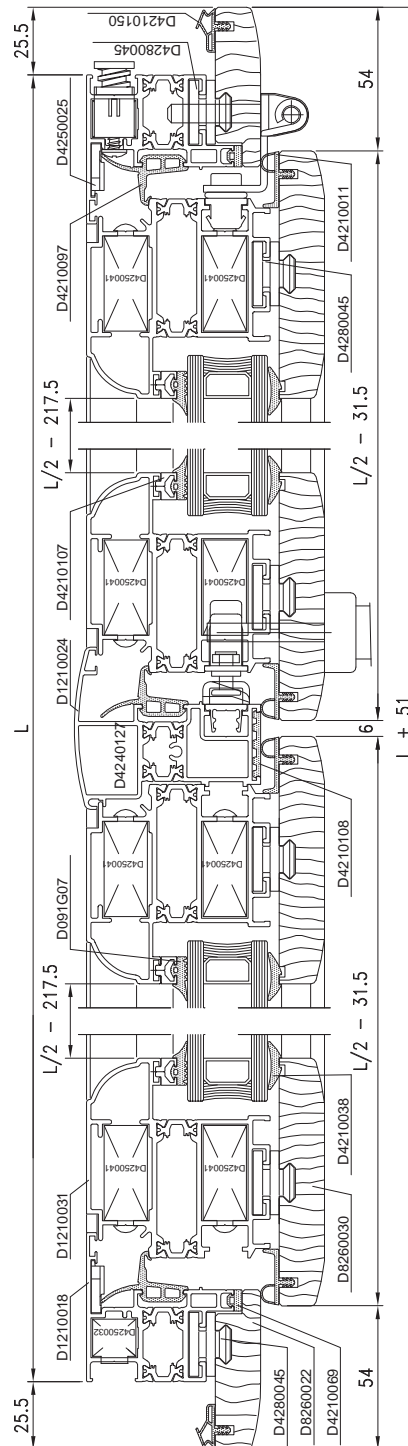
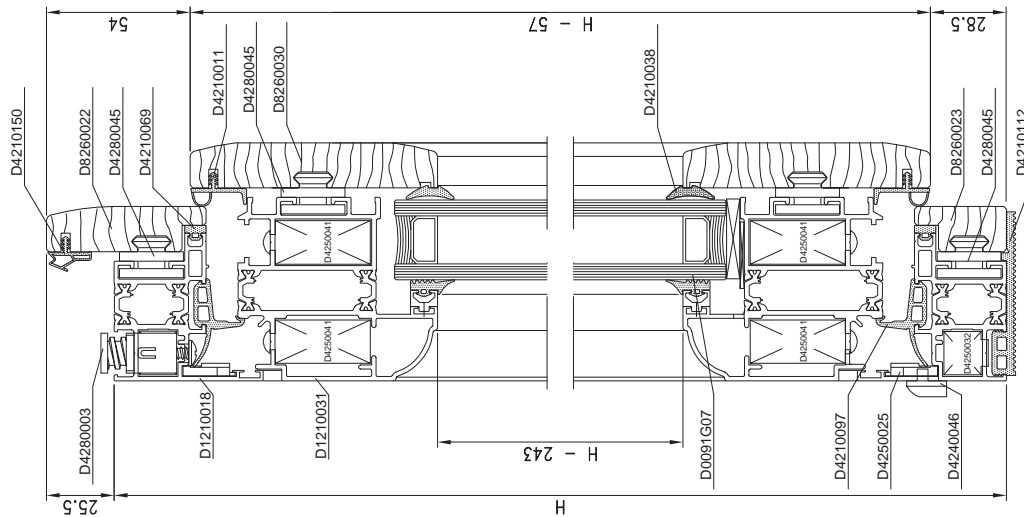

FINESTRA 2 ANTE - A/R  
D1210033

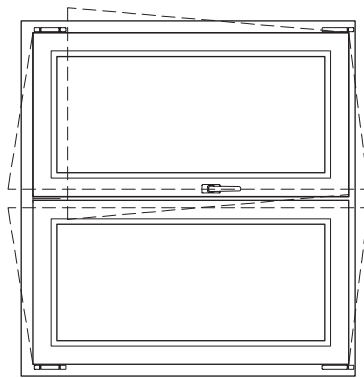

**PROFILATI**

Nr. Pezzi	Codice	Descrizione	Taglio
2	D1210018	Traverso telaio	L
2	D1210018	Montante telaio	H
2	D1210033	Traverso anta	L/2-67.5
2	D1210033	Montante anta	H-93
1	D1210024	Stulp	H-126
2	D0062510	Traverso fermavetro	L/2-209.5
2	D0062510	Montante fermavetro	H-250

**PROFILATI IN LEGNO PER**

Descrizione	Nr. Pezzi	Taglio	Codice
Traverso inf. telaio	1	L	D4280044
Traverso sup. telaio	1	L+51	D8260023
Montante telaio sx	1	H+51	D8260022
Montante telaio dx	1	H+51	D8260022
Traverso anta	4	L/2-31.5	D8260030
Montante anta	4	H-57	D8260030
Traverso fermavetro	4	L/2-181.5	D8260020
Montante fermavetro	4	H-207	D8260020

**ACCESSORI**

Nr. Pezzi	Codice	Descrizione
4	D4250032	Squadretta pressofusa a scatto
4	D4250025	Squadretta di allineamento pressofusa
16	D4250041	Squadretta estrusa da avvitare
12	D4250095	Squadretta di allineamento in acciaio
9	D4280003	Espansore regolazione e fissaggio
3	D4240046	Cappetta scarico acqua
1	D4280060	Coppia tappi per stulp
2L + 3H	D4210097	Guarnizione centrale
4	D4220024	Angolo vulcanizzato per 85 G 01
2L + 2H	D4210069	Guarnizione battuta legno
2L + 4H	D4210011	Guarnizione di battuta anta
H	D4210108	Guarnizione per stulp
L + 2H	D4210150	Guarnizione di battuta muro
L	D4210112	Guarnizione isolamento soglia
2L + 4H	D4210059	Guarnizione per vetratura esterna
2L + 4H	D4210070	Guarnizione per vetratura interna
2L + 4H	D4210071	Guarnizione attacco fermavetro
Bocchetti collegamento alluminio-legno		
4L+6H/250	D4280044	Bocchetto coll. all-legno da avvitare
	D4280045	Bocchetto coll. all-legno

SONO ESCLUSE : - IL TIPO DI CHIUSURA  
- LA FERRAMENTA DI MOVIMENTAZIONE

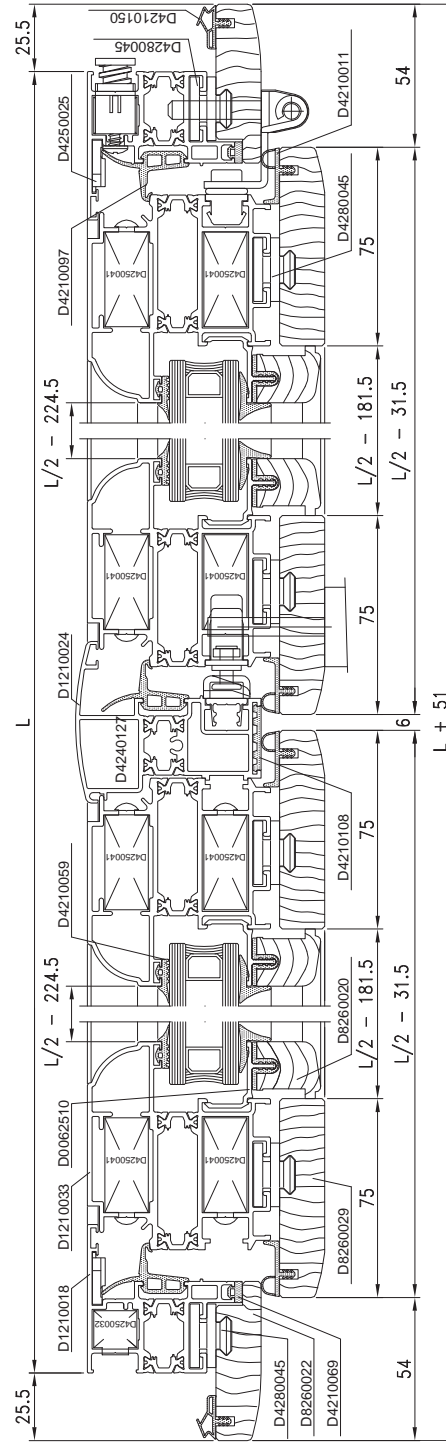
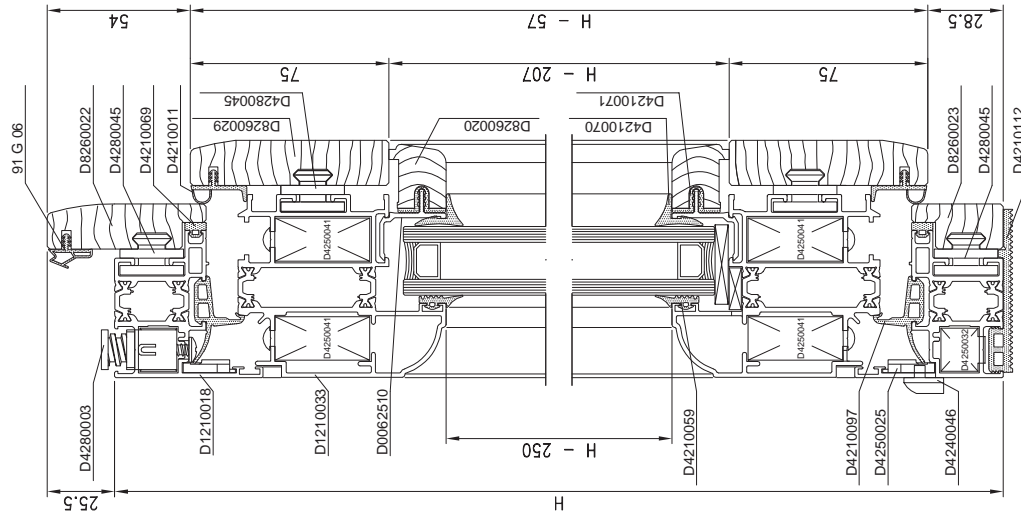





## PORTA 2 ANTE

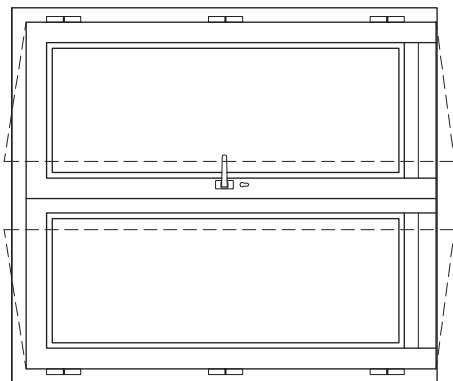

## PROFILATI

Nr. Pezzi	Codice	Descrizione	Taglio
1	D1210018	Traverso telaio	L
1	D1210018	Montante telaio sx	H
1	D1210018	Montante telaio dx	H
2	D1220063	Traverso anta Z	L/2-52.5
2	D1220063	Montante anta Z sx	H-54.5
1	D1220063	Montante anta Z dx	H-54.5
1	D1220081	Montante anta T dx	H-33
2	D1220083	Zoccolo	L/2-163.5
2	D3091045	Gocciolatoio	L/2-210
1	D3220126	Soglia	L-69
4	D0062510	Traverso fermavetro	L/2-200.5
4	D0062510	Montante fermavetro	H-278

## PROFILATI IN LEGNO

Nr. Pezzi	Codice per blocchetto D4280045	Descrizione	Taglio
1	D8260022	Traverso sup. telaio	L+51
1	D8260022	Montante telaio sx	H-25.5
1	D8260022	Montante telaio dx	H-25.5
2	D8260007	Traverso anta	L/2-16.5
2	D8260007	Montante anta sx	H-36.5
1	D8260007	Montante anta dx	H-36.5
1	D8260010	Montante anta dx	H-36.5
2	D8260028	Zoccolo	L/2-172.5
2	D8260033	Zoccolo	L/2-172.5
4	D8260020	Traverso fermavetro	L/2-172.5
4	D8260020	Montante fermavetro	H-235

## ACCESSORI

Nr. Pezzi	Codice	Descrizione
2	D4250032	Squadretta pressofusa a scatto
2	D4250025	Squadretta di allineamento pressofusa
8	D4250041	Squadretta esrusa da avvitare
6	D4250095	Squadretta di allineamento in acciaio
10	D4280003	Espansore regolazione e fissaggio
1	D4240013	Coppia tappi tenuta z-t porta 2 ante
1	D6220001	Serratura "SECURITY Automatic"
1	D6220002	Piastra di scorcio regolabile
1	D6220003	Scorcio Automatic
L + 3H	D4210101	Guarnizione battuta
L + 2H	D4210035	Guarnizione di finitura
2L + 3H	D4210069	Guarnizione battuta legno
H	D4210088	Guarnizione di finitura
L + 3H	D4210011	Guarnizione di battuta anta
3	D4220003	Angolo vulcanizzato per Cod. 85 G 09
L + 2H	D4210150	Guarnizione di battuta muro
2L + 4H	D4210059	Guarnizione per vetratura esterna
2L + 4H	D4210070	Guarnizione per vetratura interna
2L + 4H	D4210071	Guarnizione attacco fermavetro
4L+6H(250)	D4280045	Bloccetto coll. all-legno

N.B. SONO ESCLUSE CERNIERE, MANIGLIE E CHIUSURE DELLA SECONDA ANTE

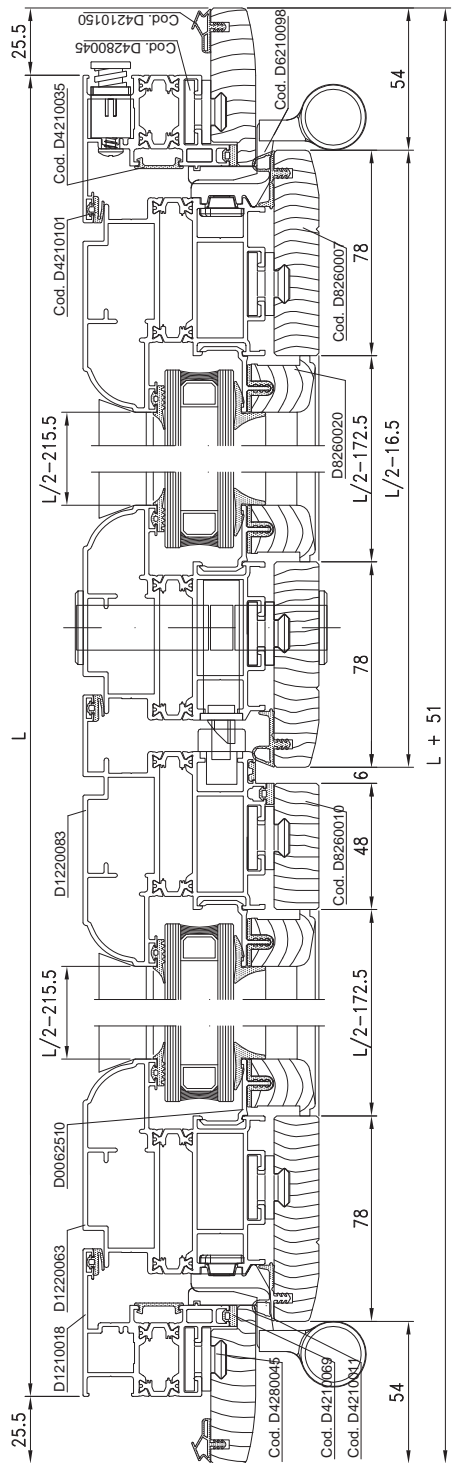
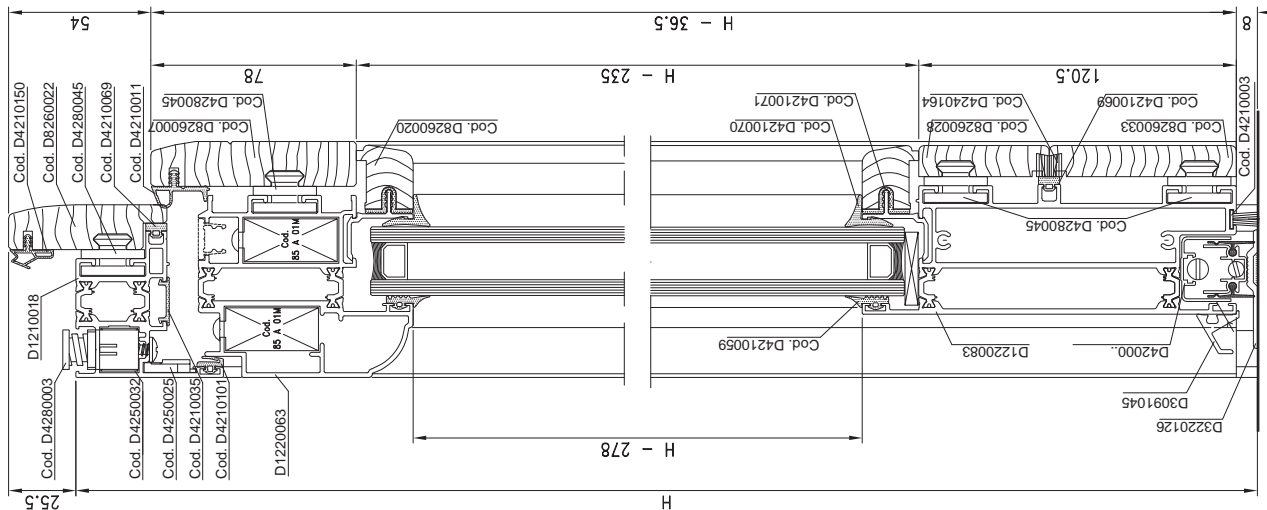





## APERTURA ESTERNA (Porta 2 ante)

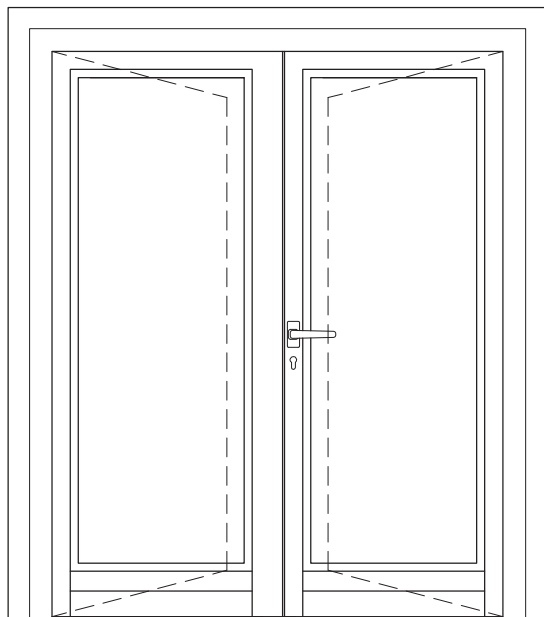

SEZIONE ORIZZONTALE  
E DISTINTA PROFILATI  
Vedi pag. F23

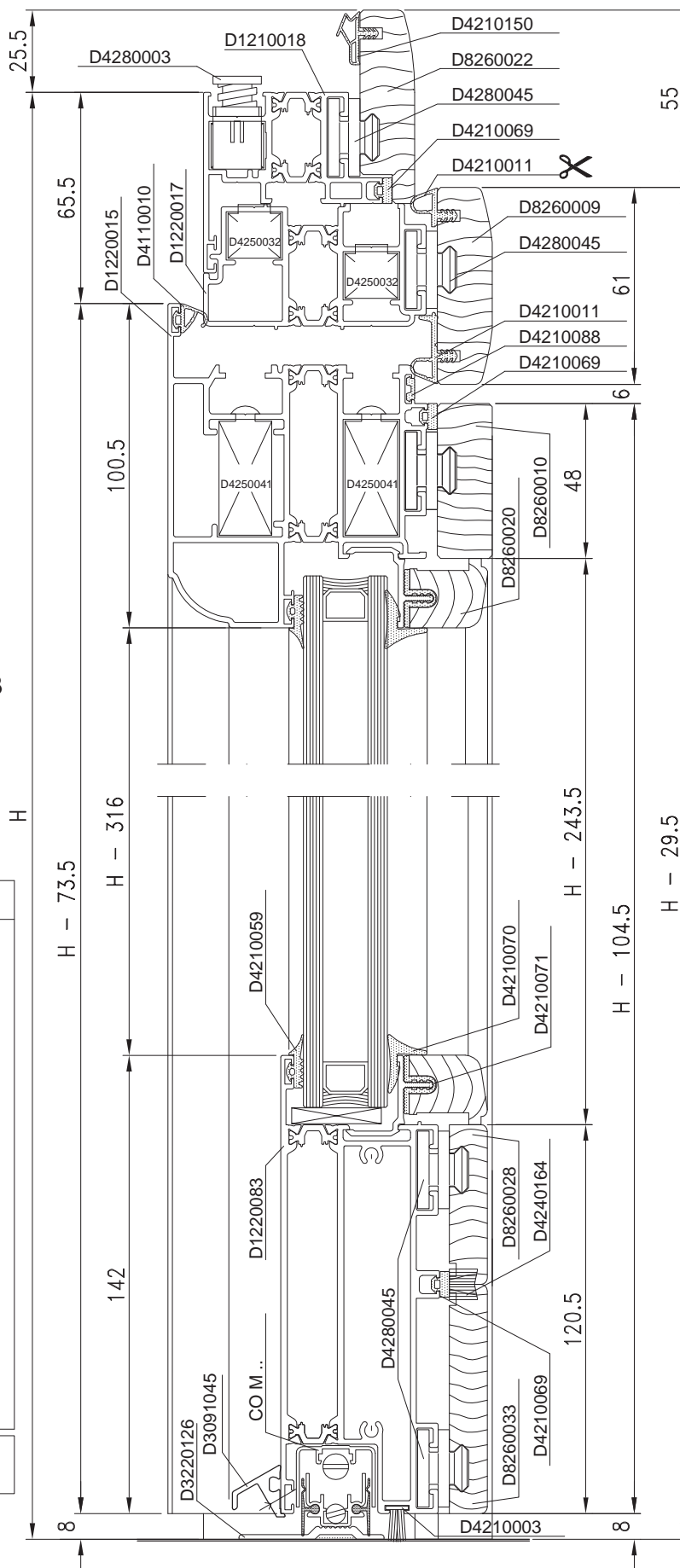

### ACCESSORI

Nr. Pezzi	Codice	Descrizione
6	D4250032	Squadretta pressofusa a scatto
8	D4250041	Squadretta estrusa da avvitare
4	D4250095	Squadretta di allineamento in acciaio
12	D4280003	Espansore regolazione e fissaggio
1	D4240097	Coppia tappi tenuta t-z porta 2 ante
L + 3H	D4110010	Guarnizione di battuta porta
L + 3H	D4210088	Guarnizione di finitura
2L + 4H	D4210059	Guarnizione per vetratura esterna
2L + 4H	D4210070	Guarnizione per vetratura interna
2L + 4H	D4210071	Guarnizione attacco fermavetro
L + 2H	D4210150	Guarnizione di battuta muro
3L + 5H	D4210069	Guarnizione di battuta legno
2L + 5H	D4210011	Guarnizione di battuta anta
L	D4210003	Spazzolino
L	D42000..	Paraspiffero sottozoccolo per porte
5L+6H/250	D4280045	Blocchetto coll. all-legno
1	D6220001	Serratura "SECURY Automatic"
1	D6220002	Piastra di scontro regolabile
2	D6220003	Scontro Automatic

N.B. SONO ESCLUSE CERNIERE, MANIGLIE  
E CHIUSURE DELLA SECONDA ANTE

**DISTINTE**



# Domal Wood 85

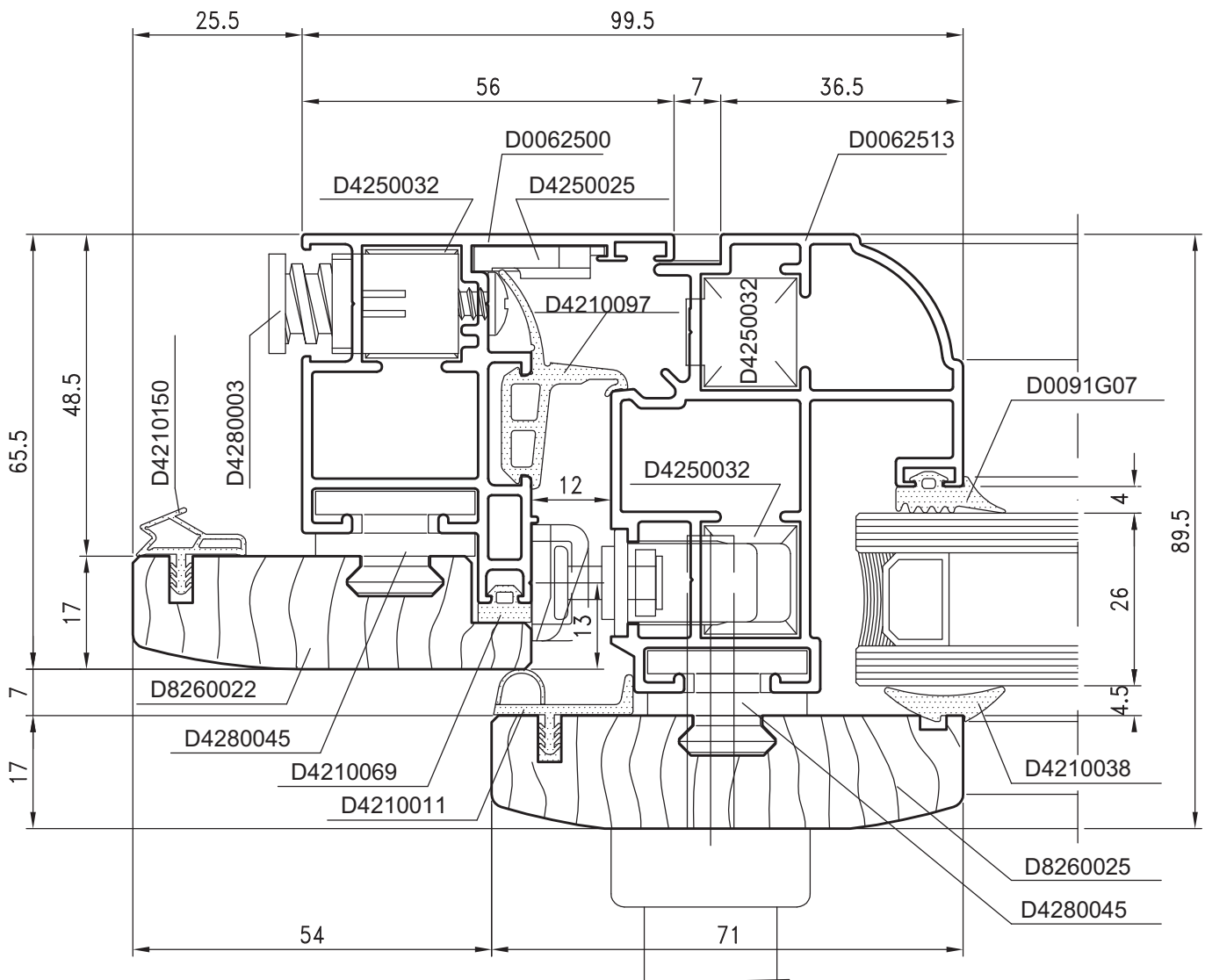
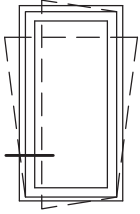

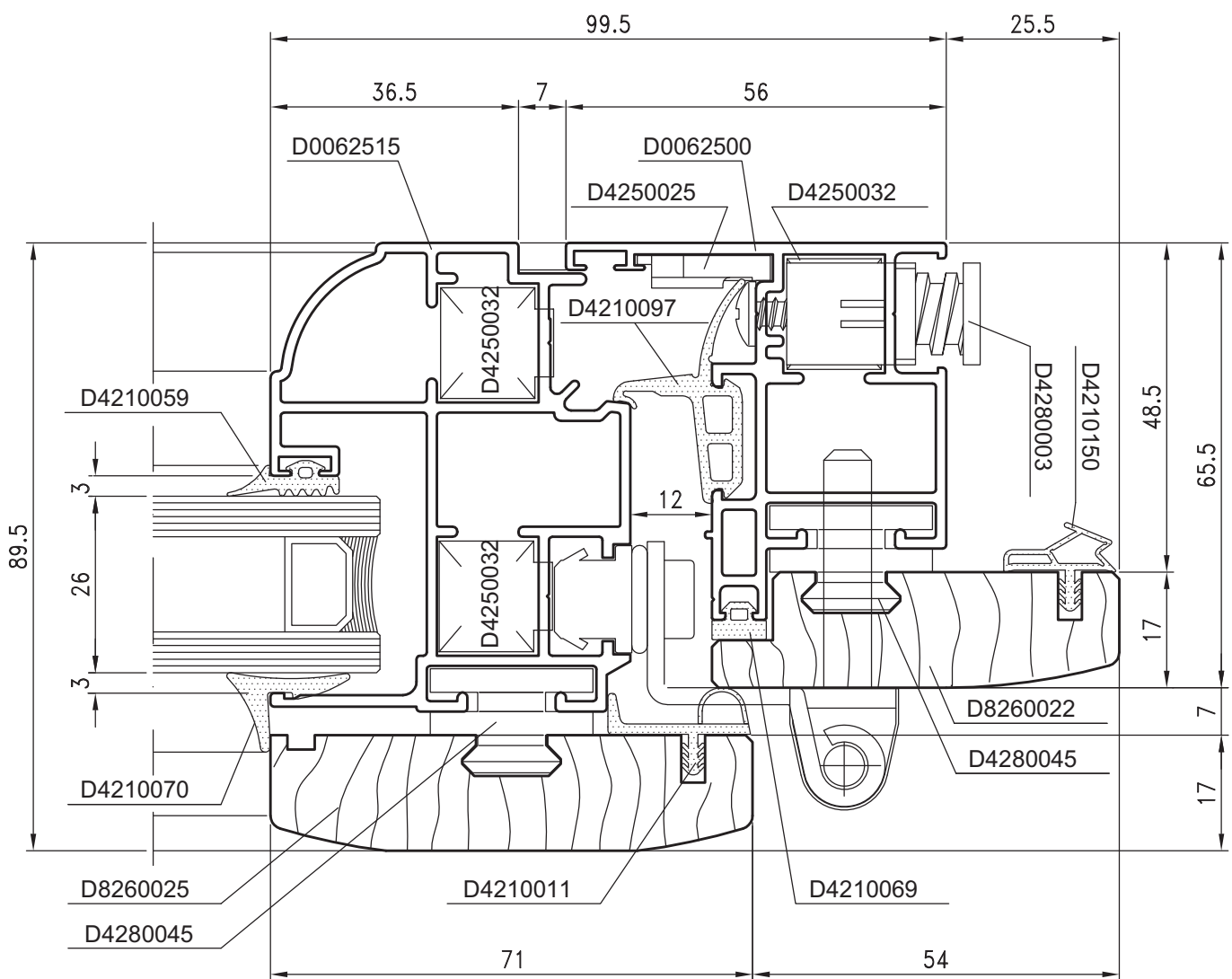
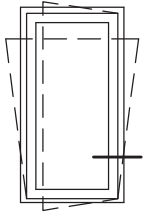

SEZIONI

02



# Domal Wood 85

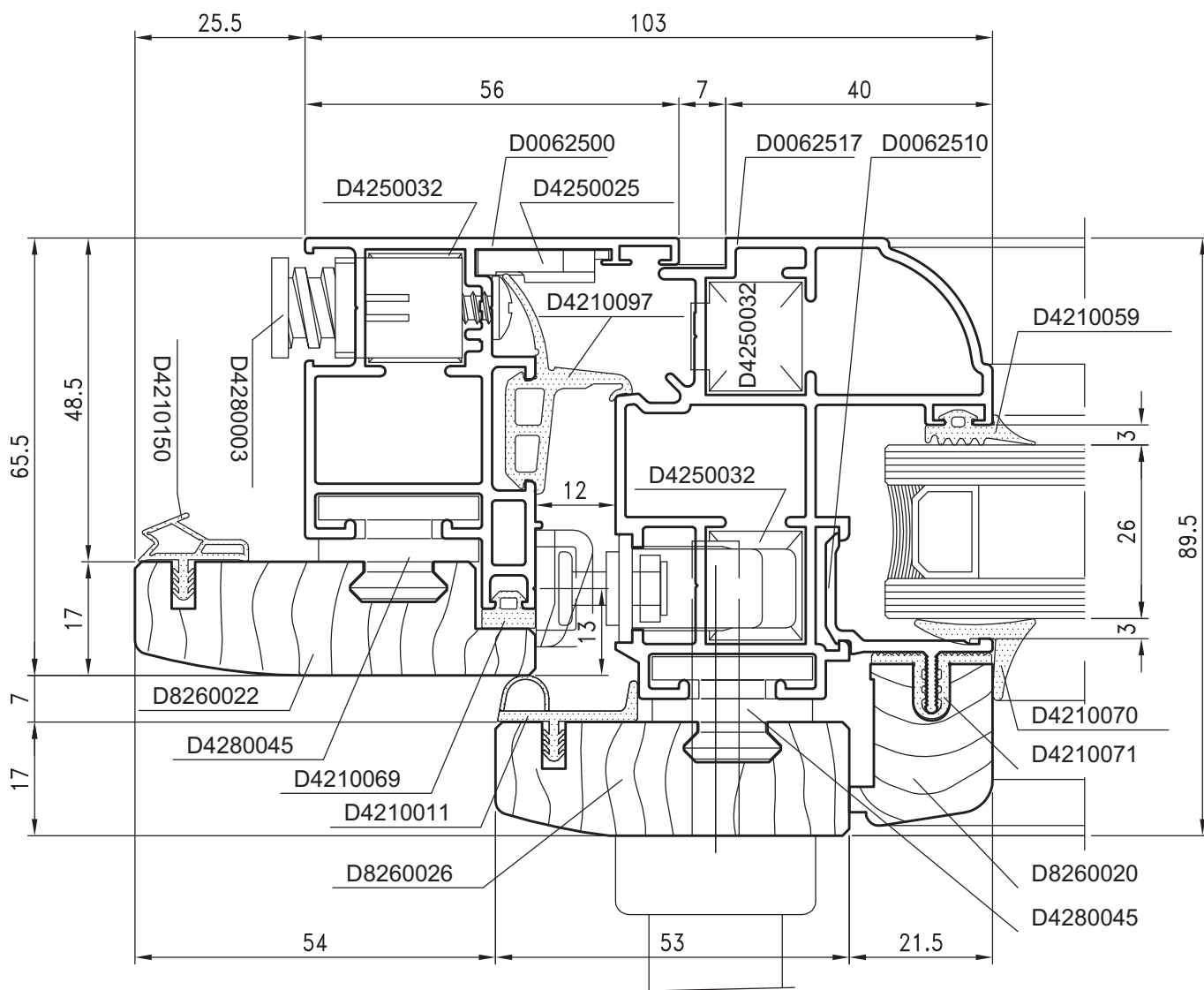
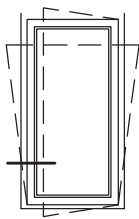

SEZIONI

G4

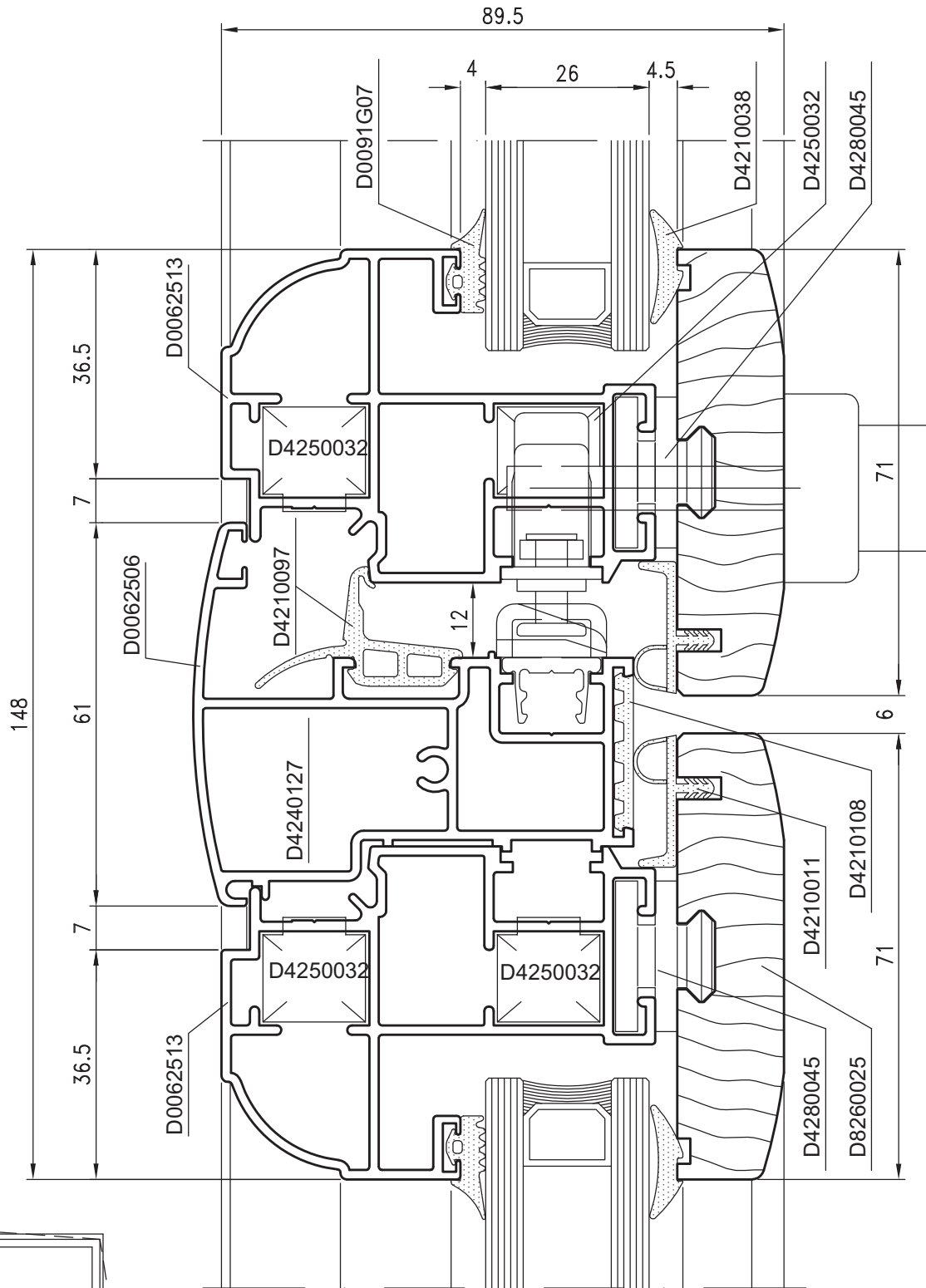
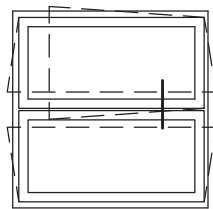



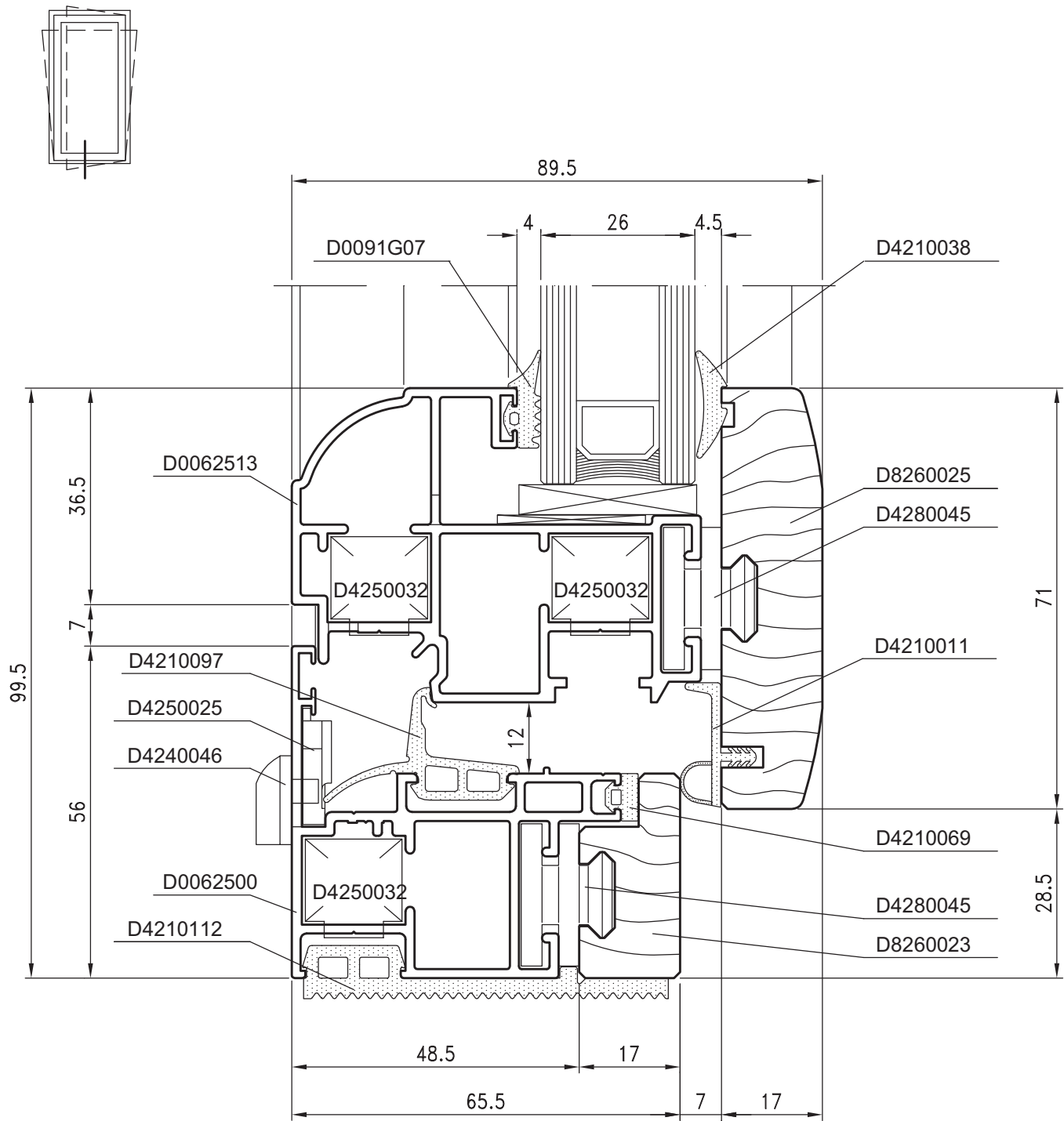

SEZIONI

G6

# Domal Wood 85

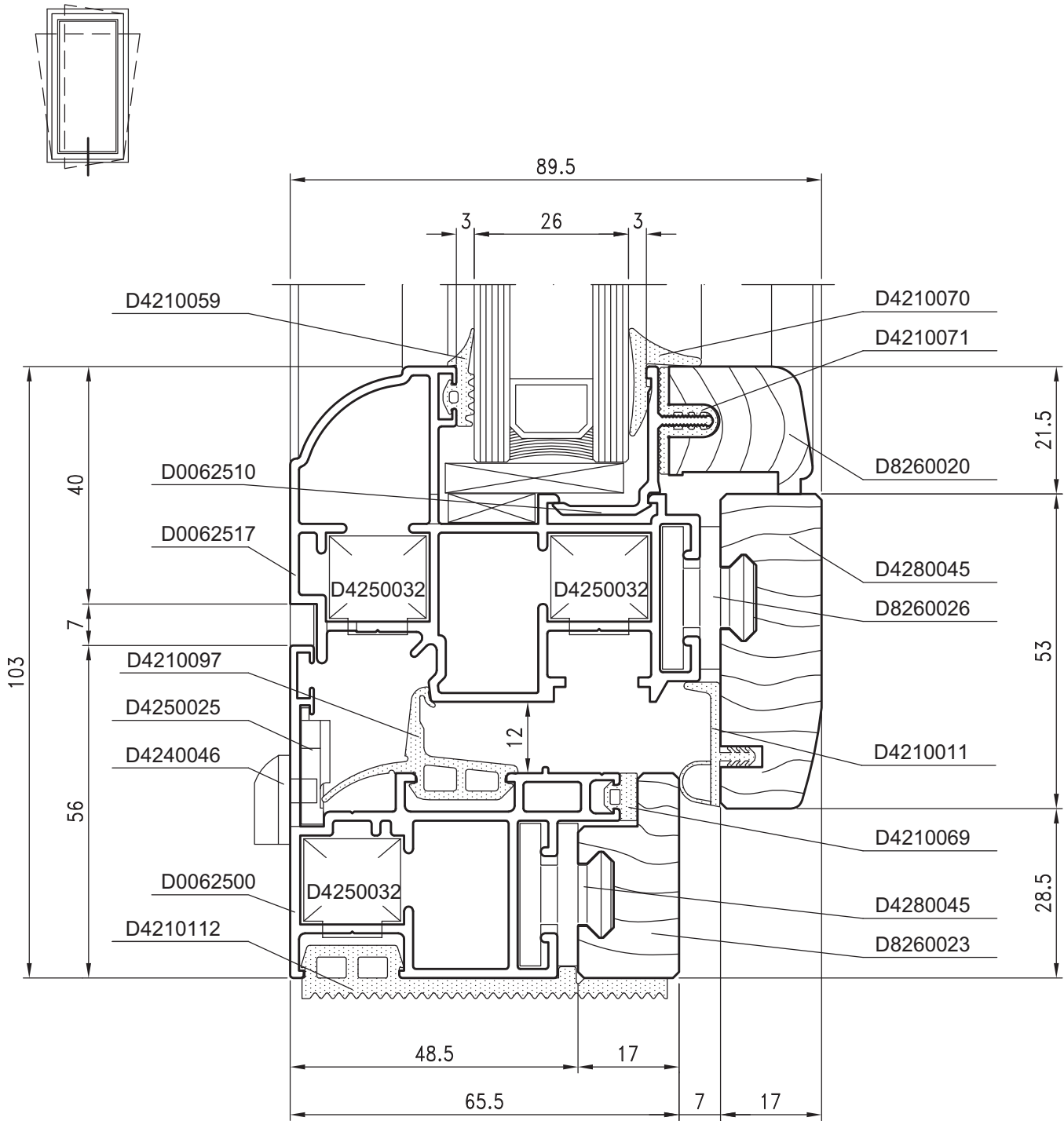





# Domal Wood 85

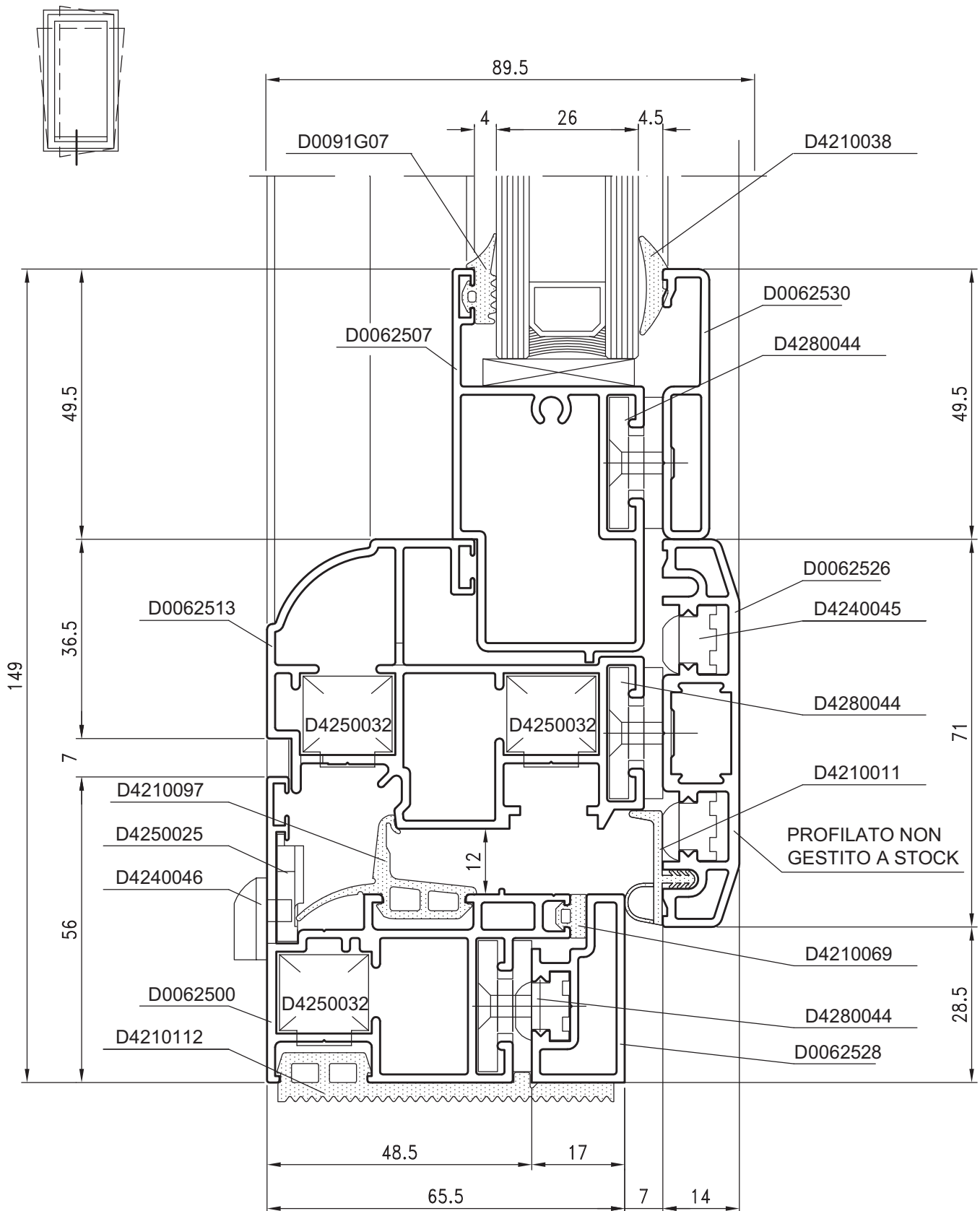

SEZIONI

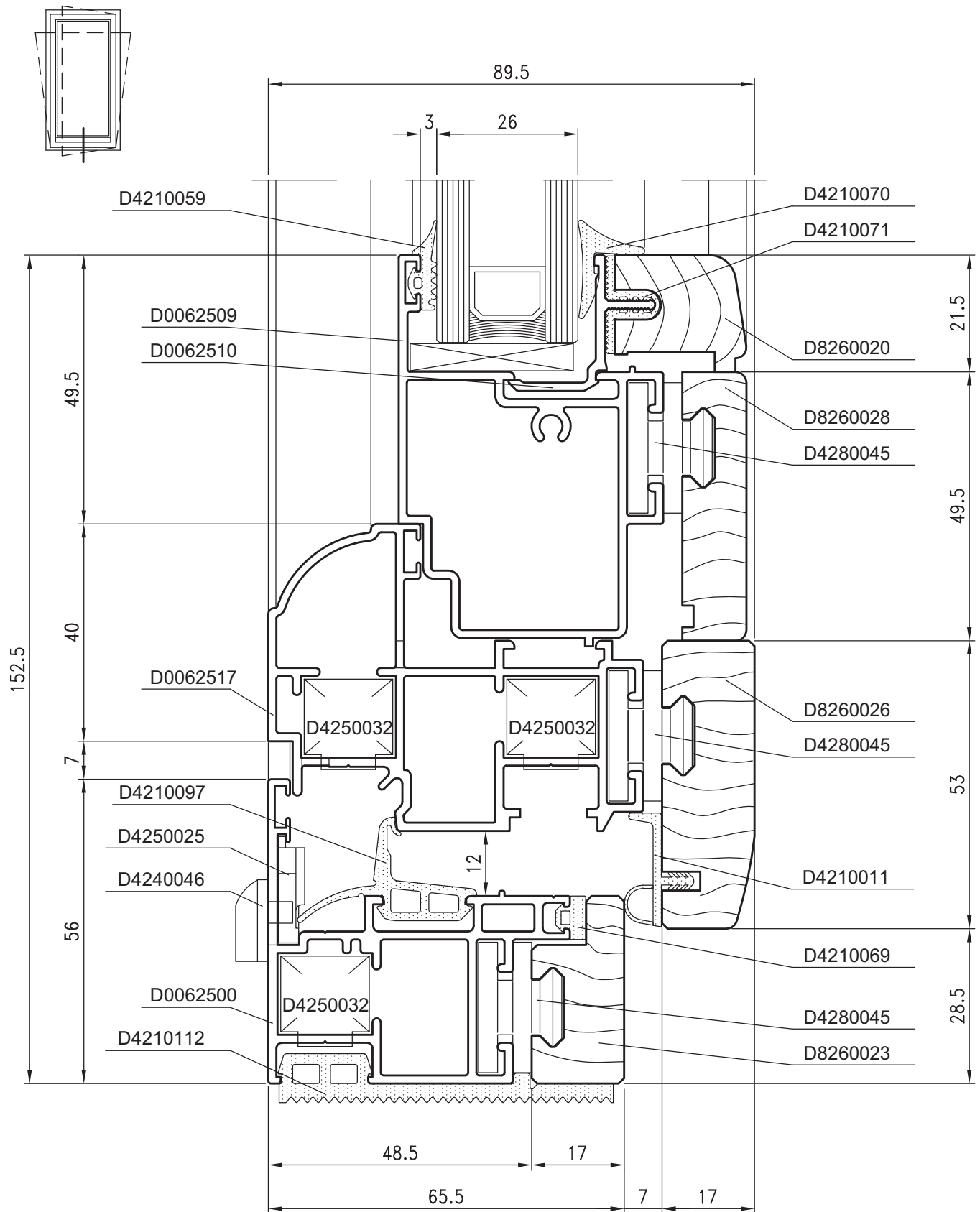

SEZIONI

GIO

# Domal Wood 85

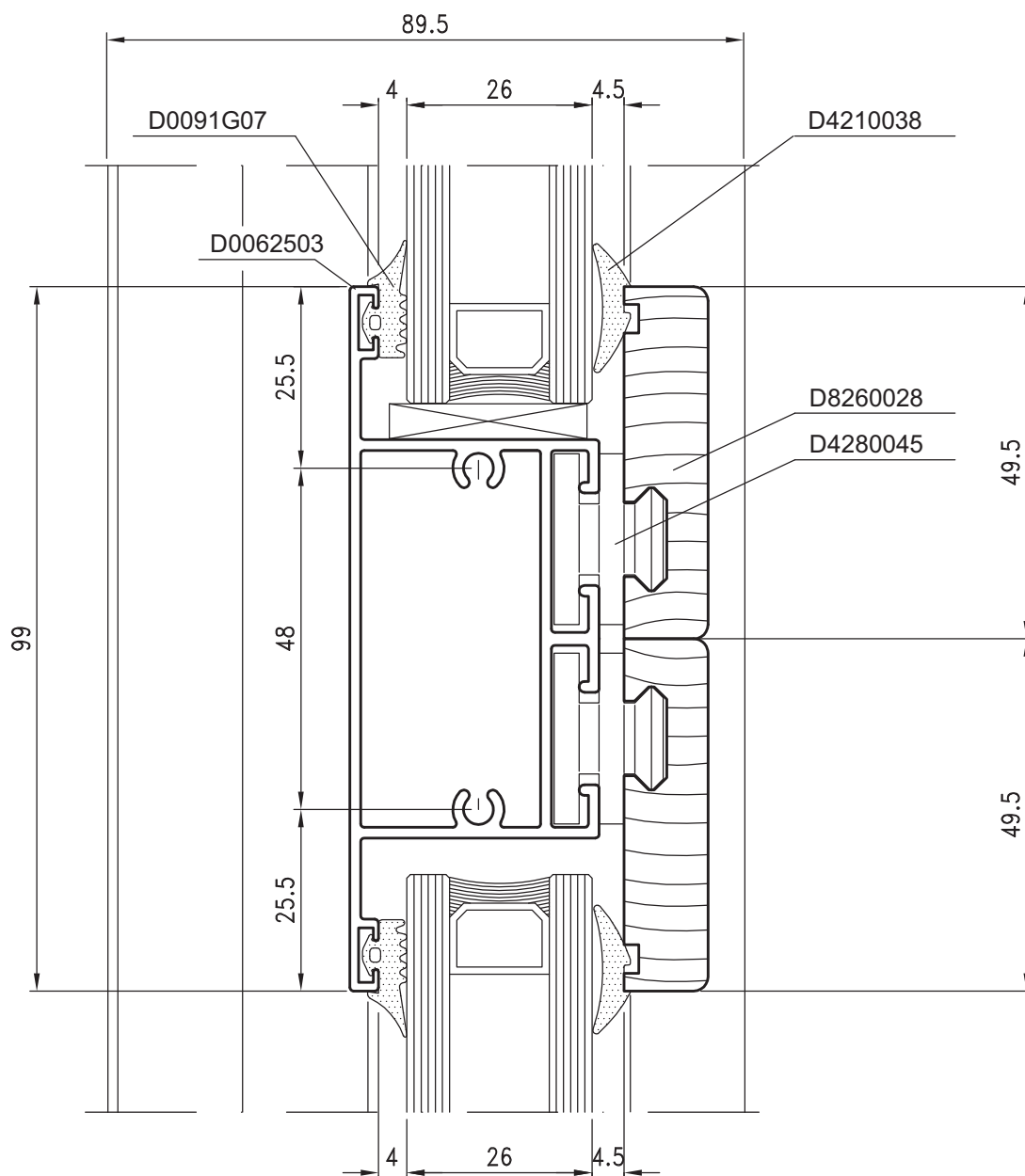
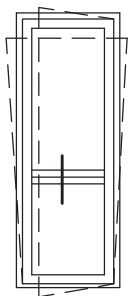

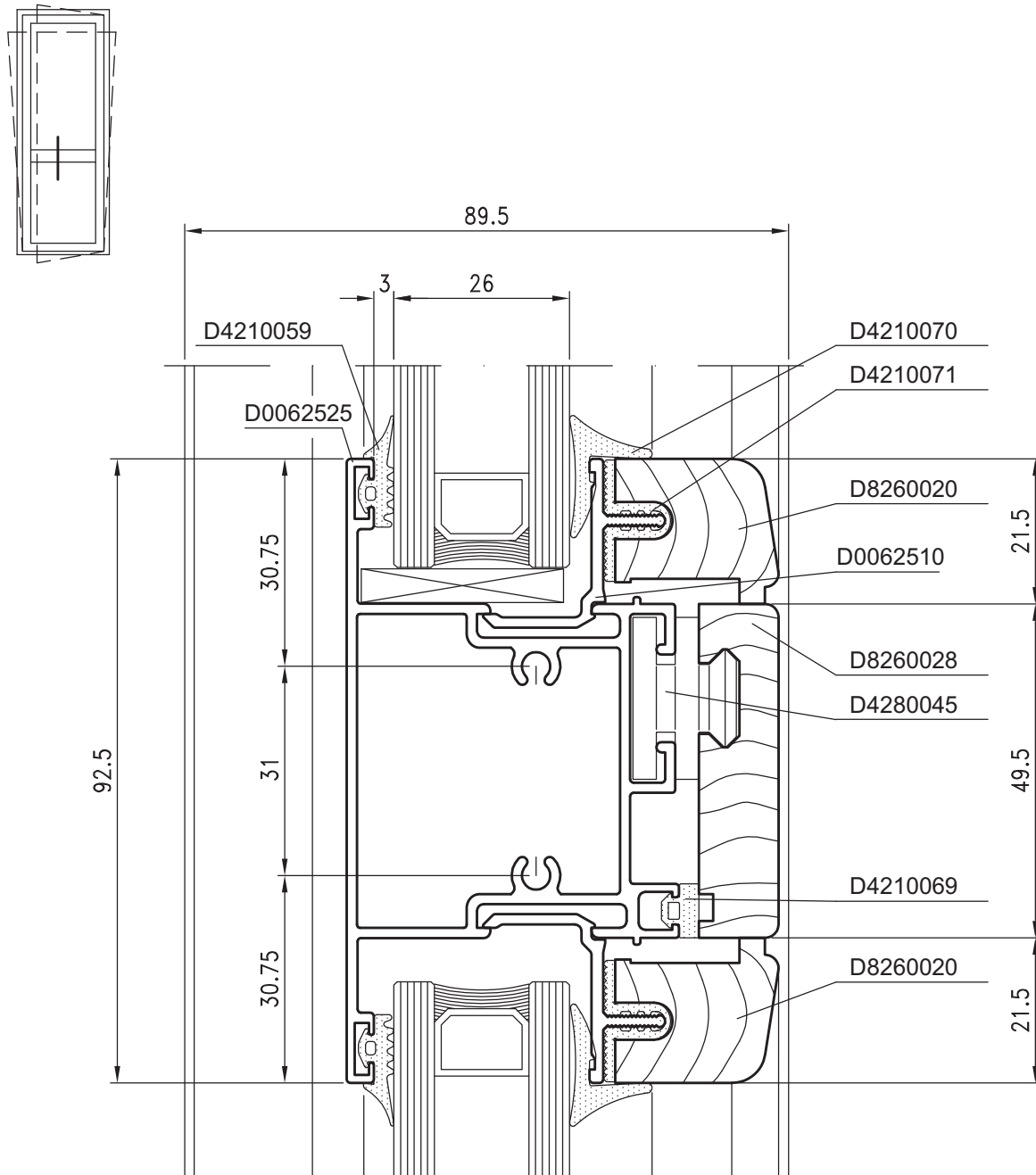

SEZIONI

GI 2

# Domal Wood 85

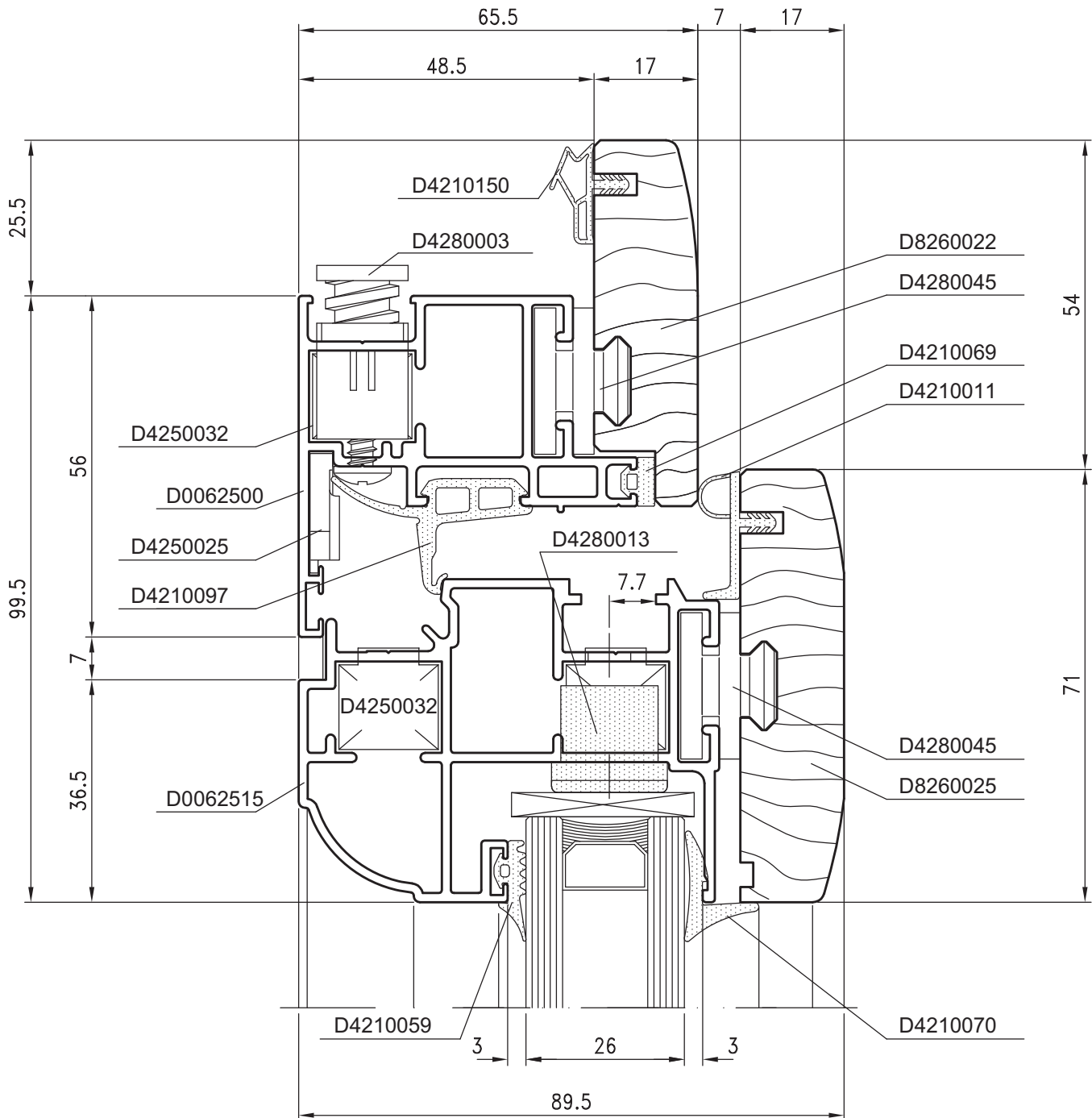
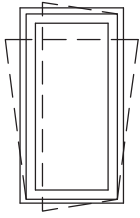

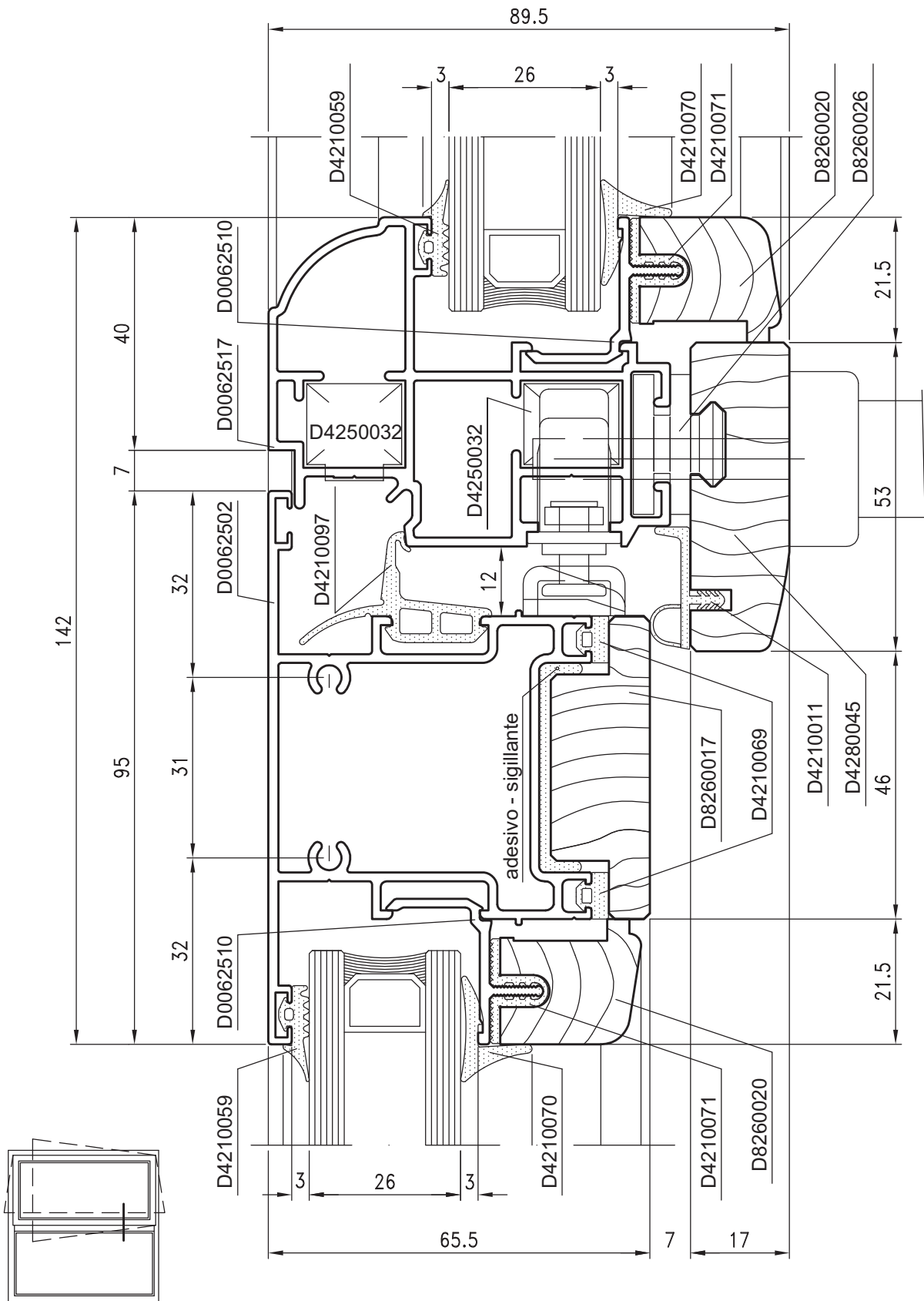

# Domal Wood 85

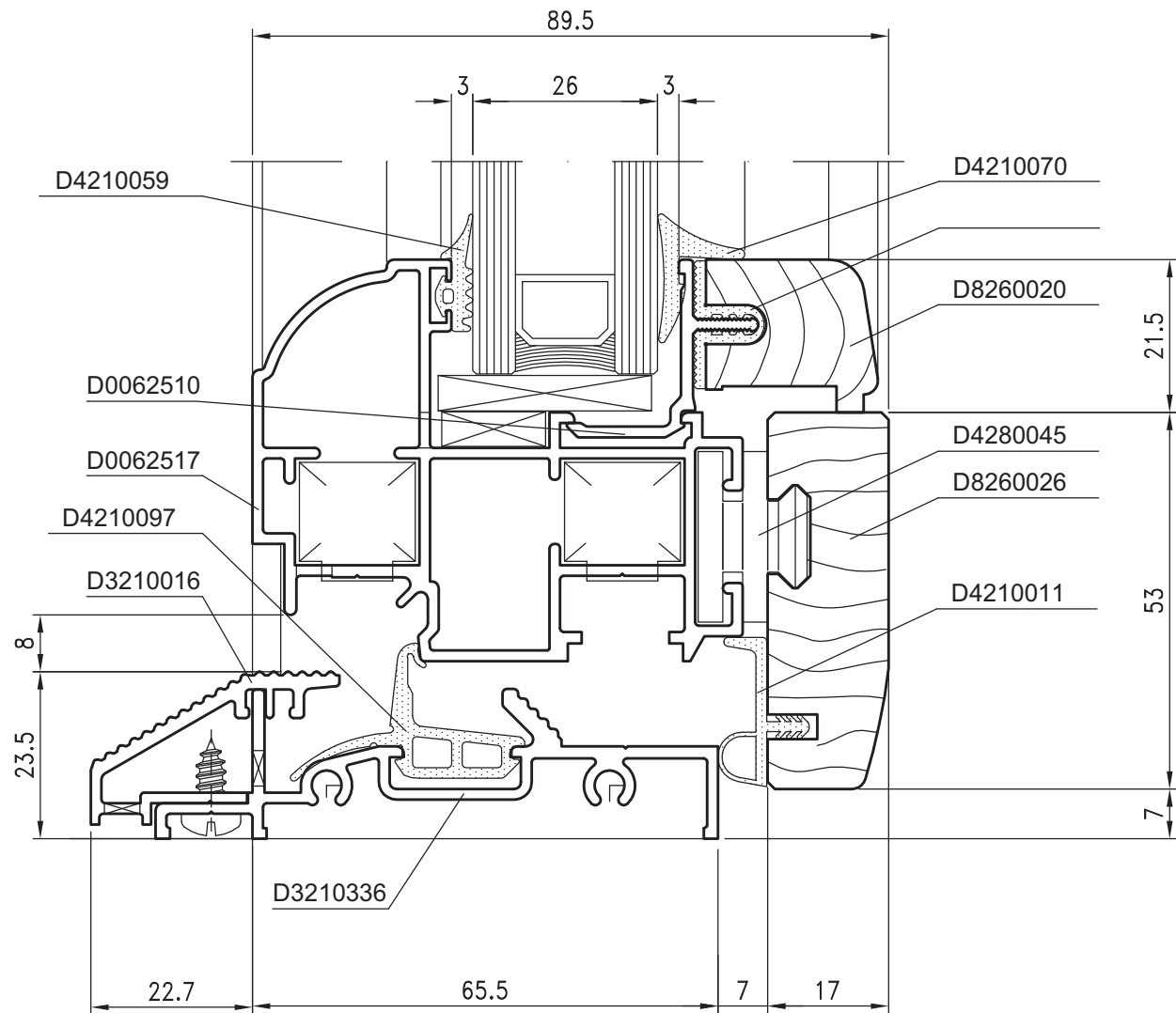
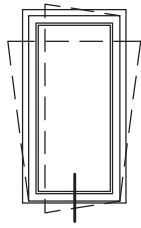

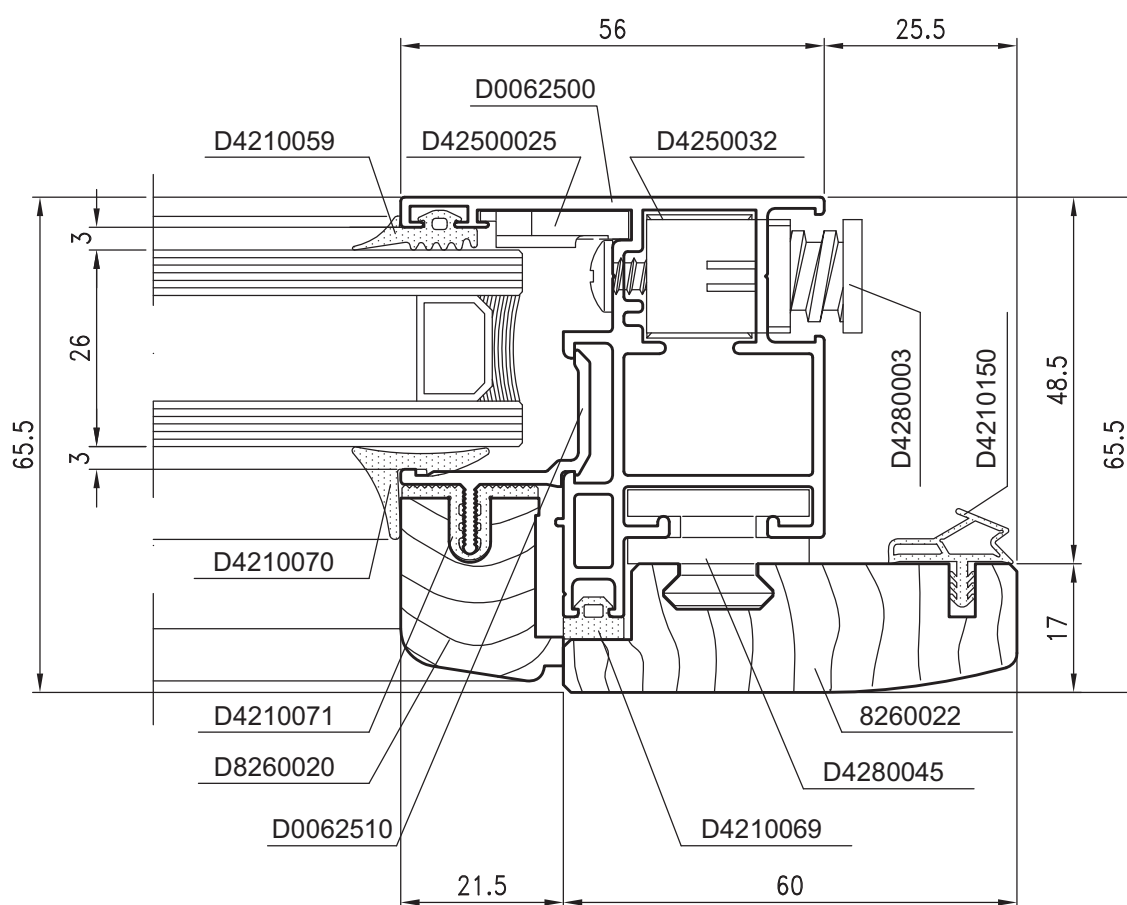
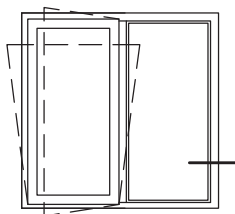

SEZIONI

G16





# Domal Wood 85

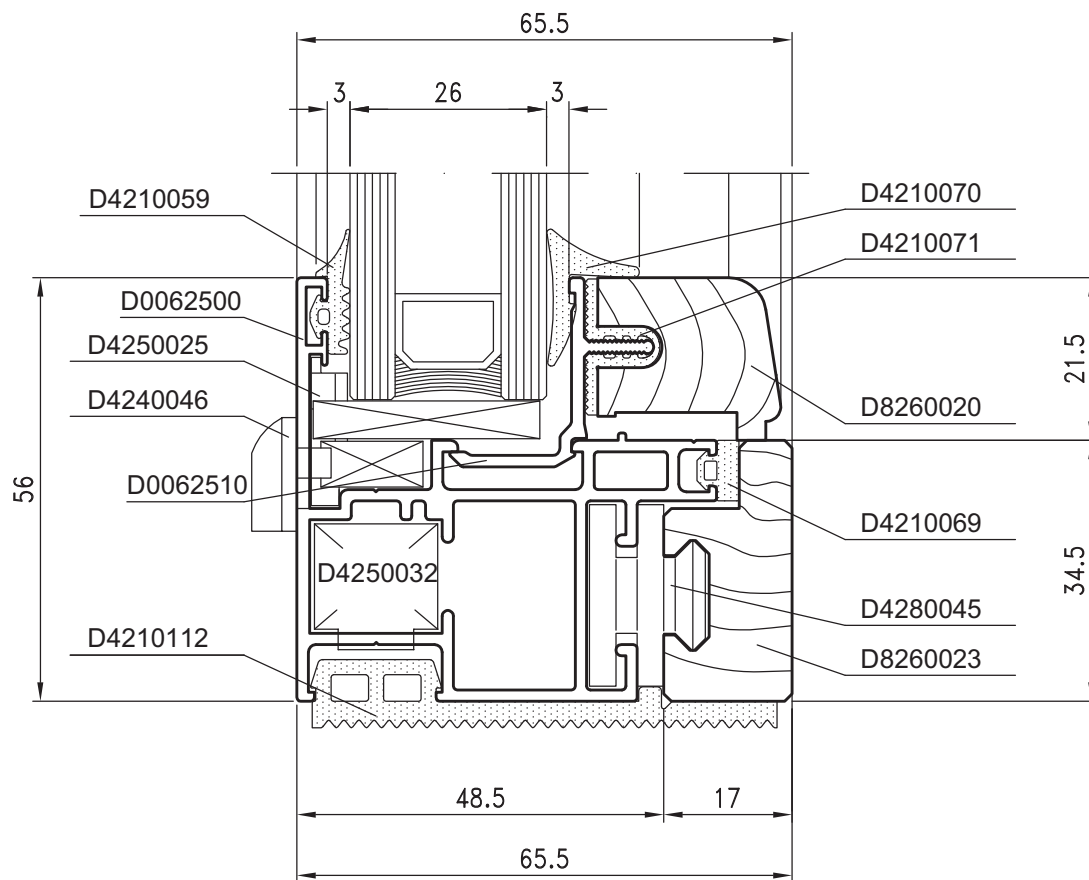
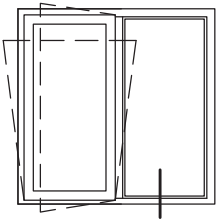

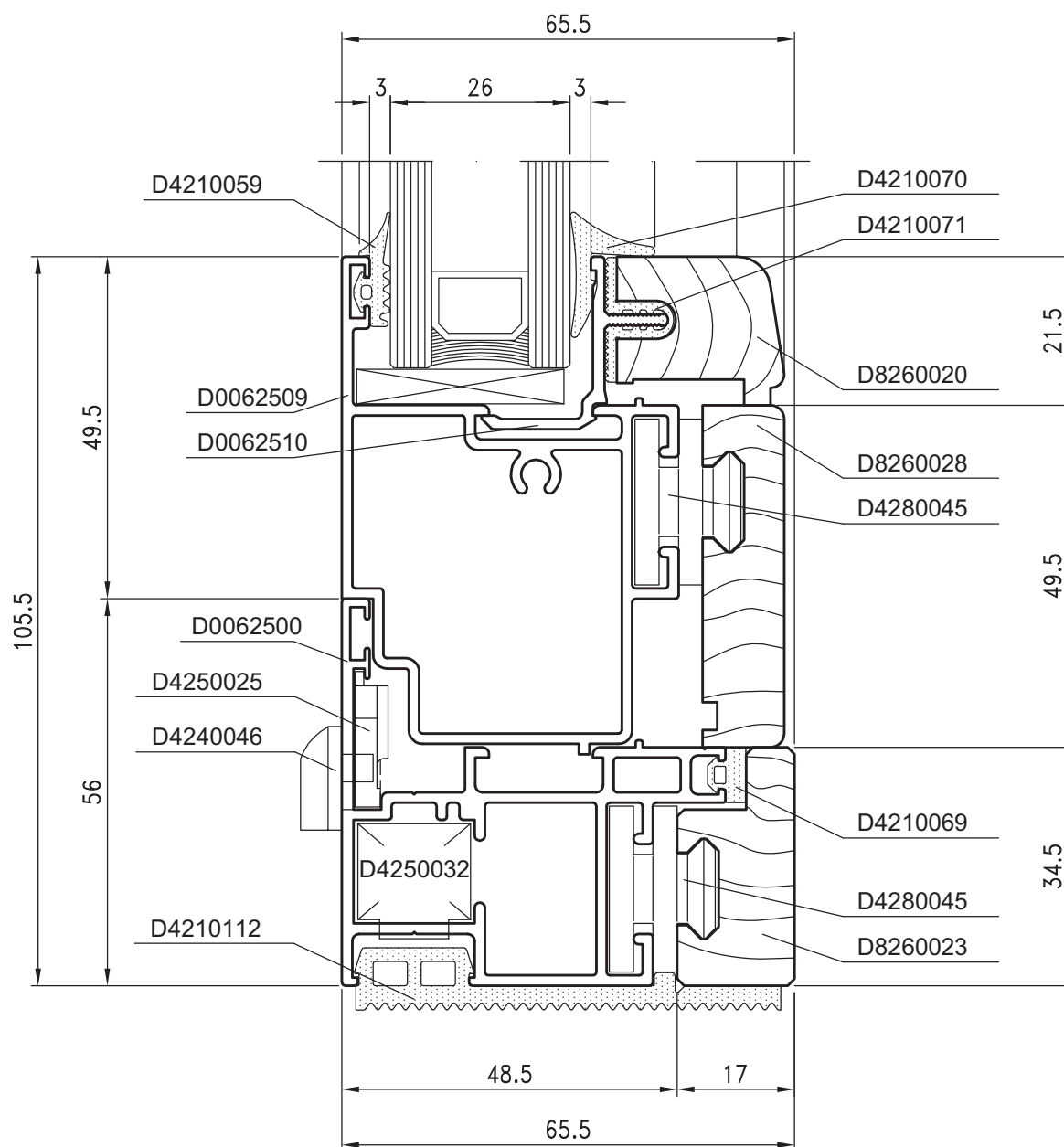
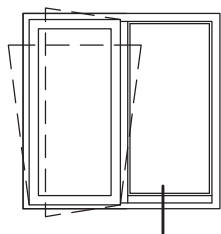

SEZIONI

GI8



# Domal Wood 85

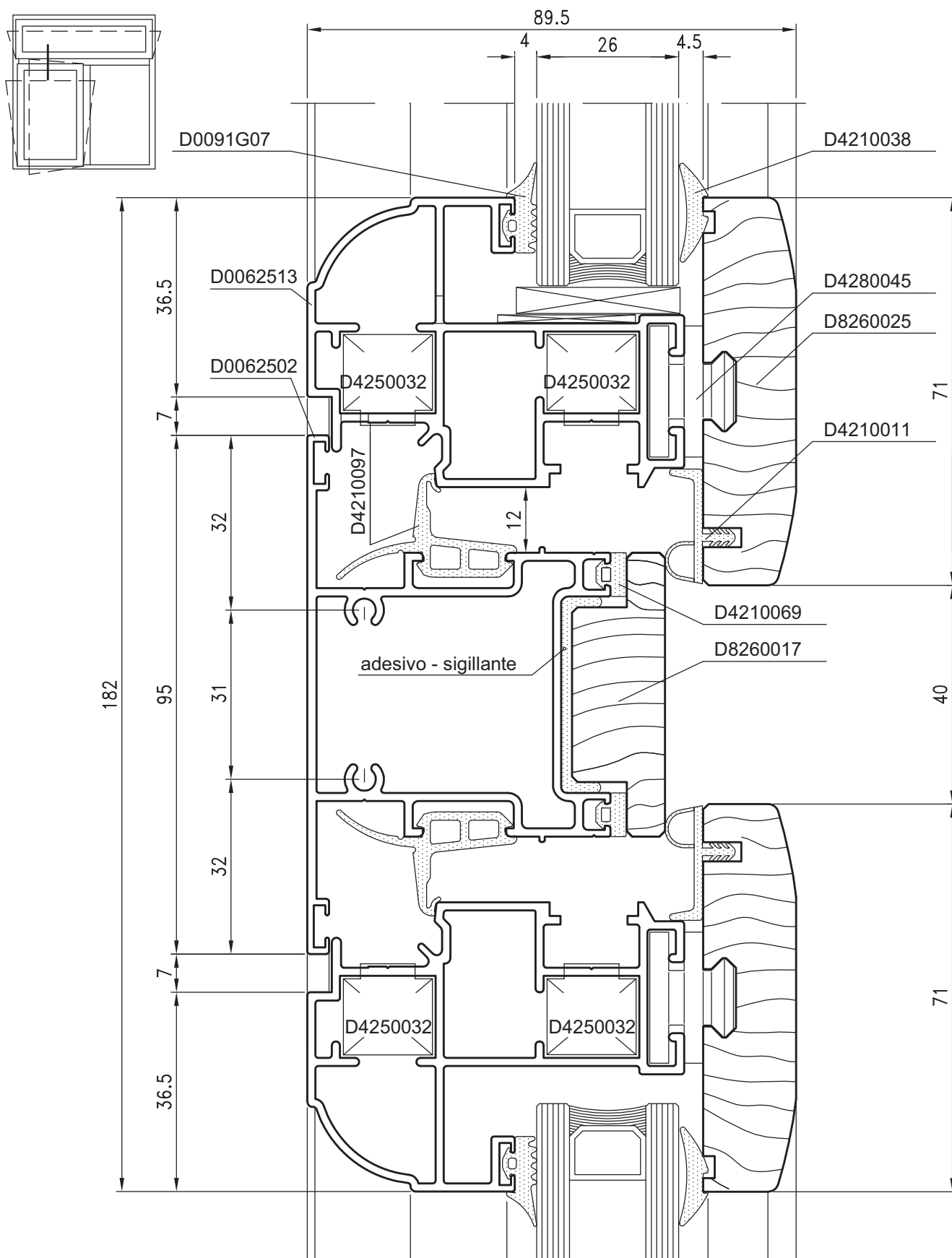

SEZIONI



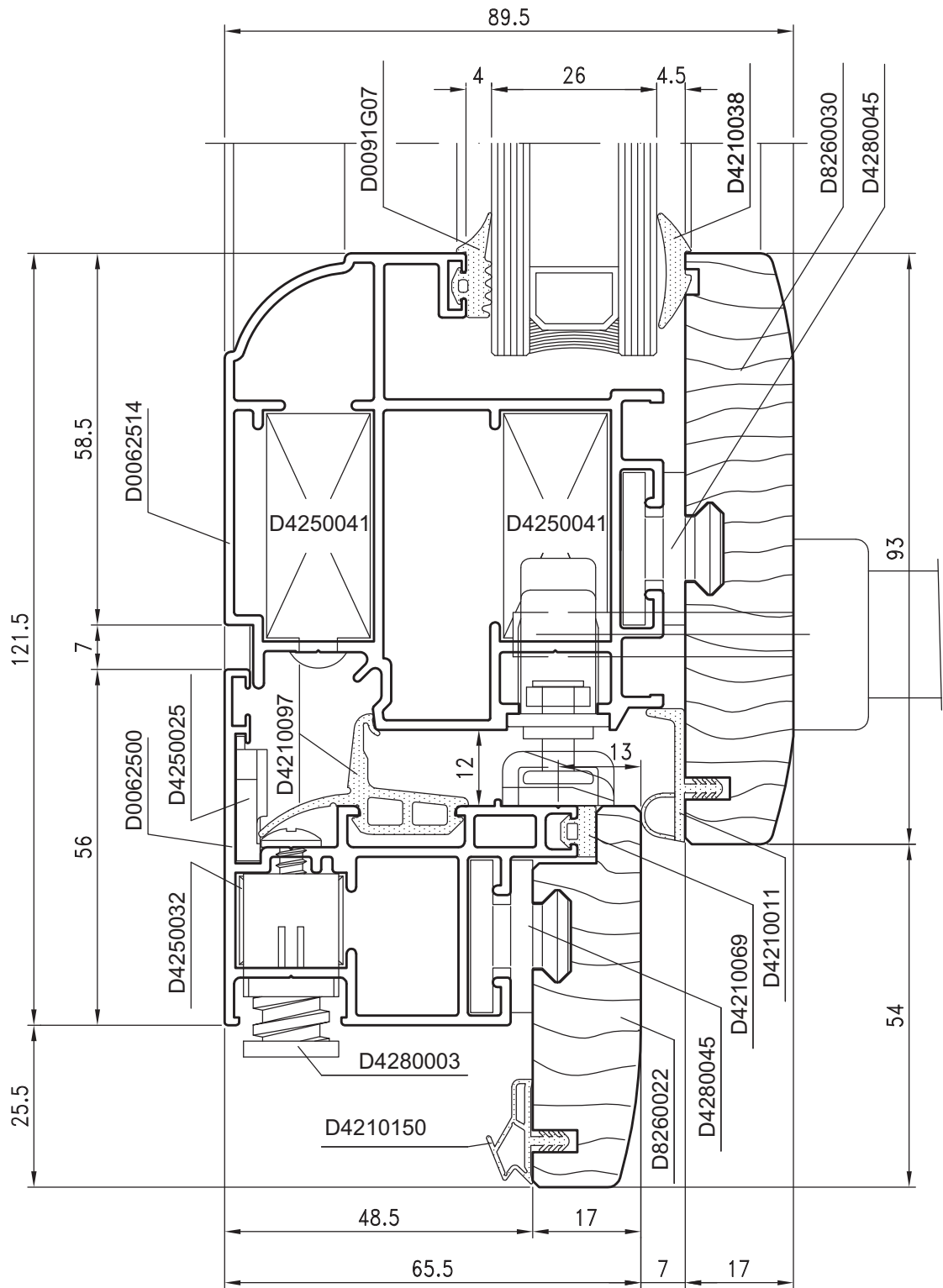

SEZIONI

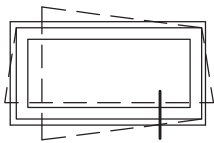

G20



# Domal Wood 85

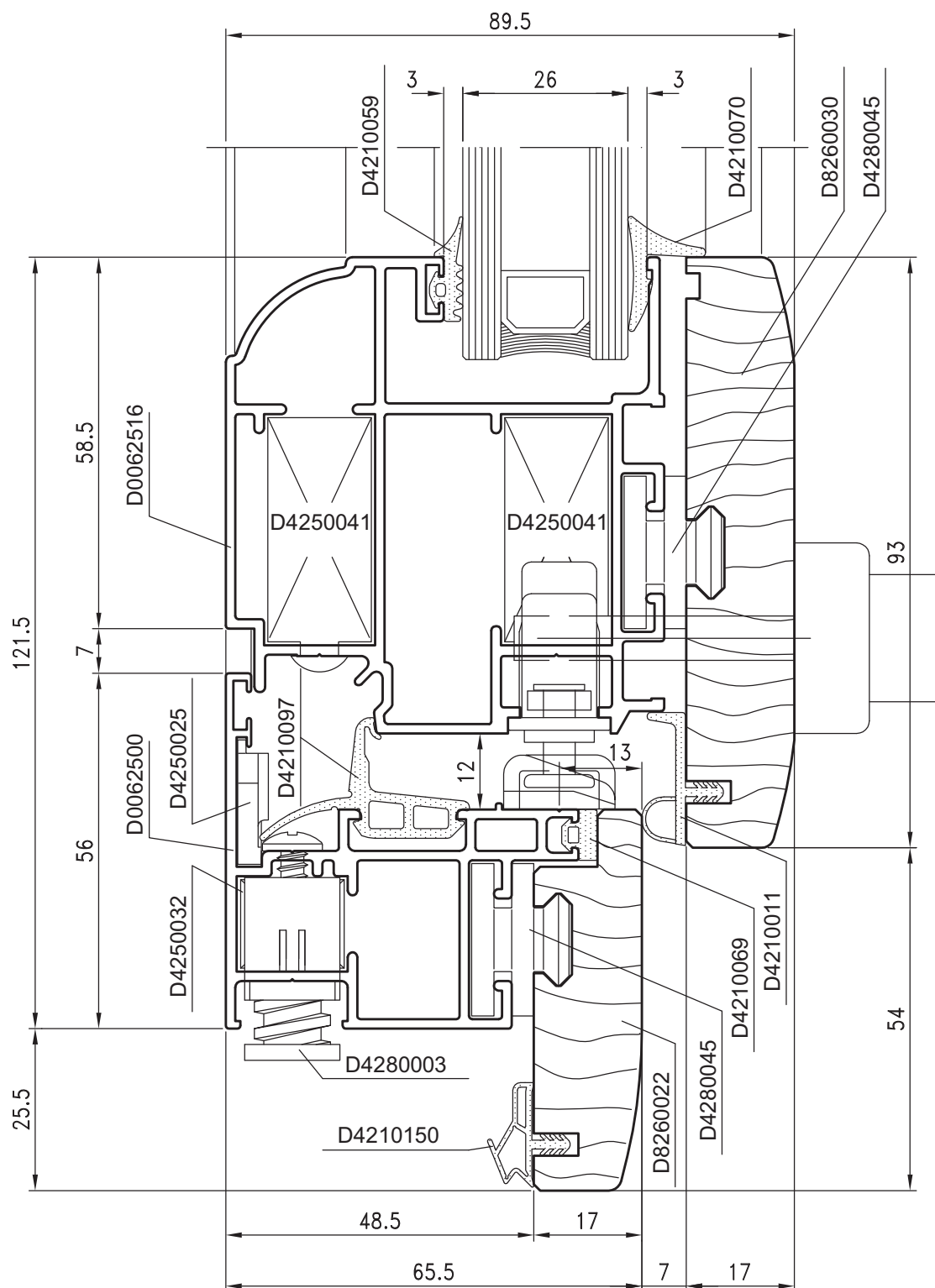
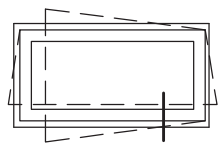

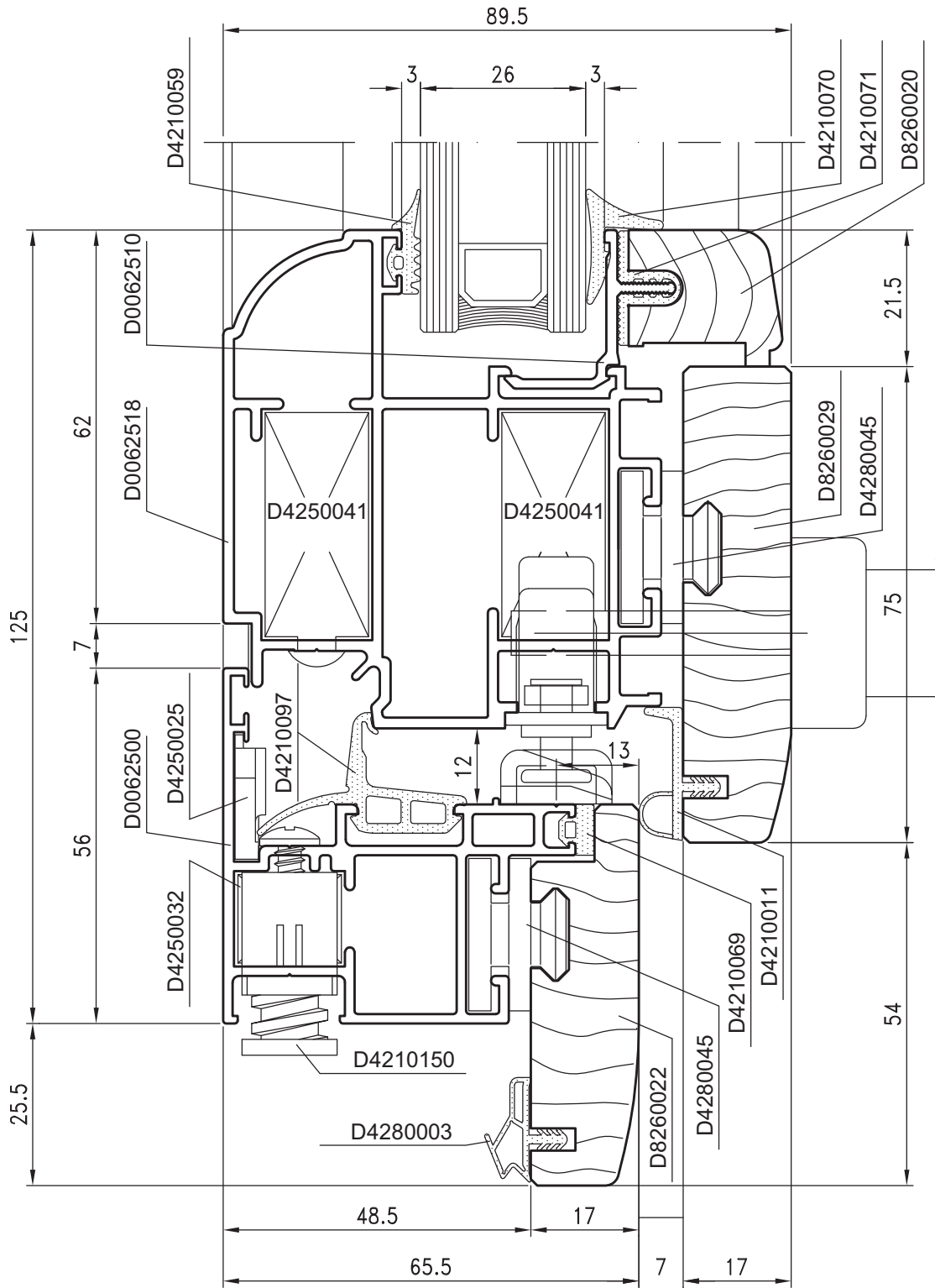

SEZIONI

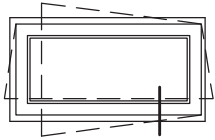

G22



# Domal Wood 85

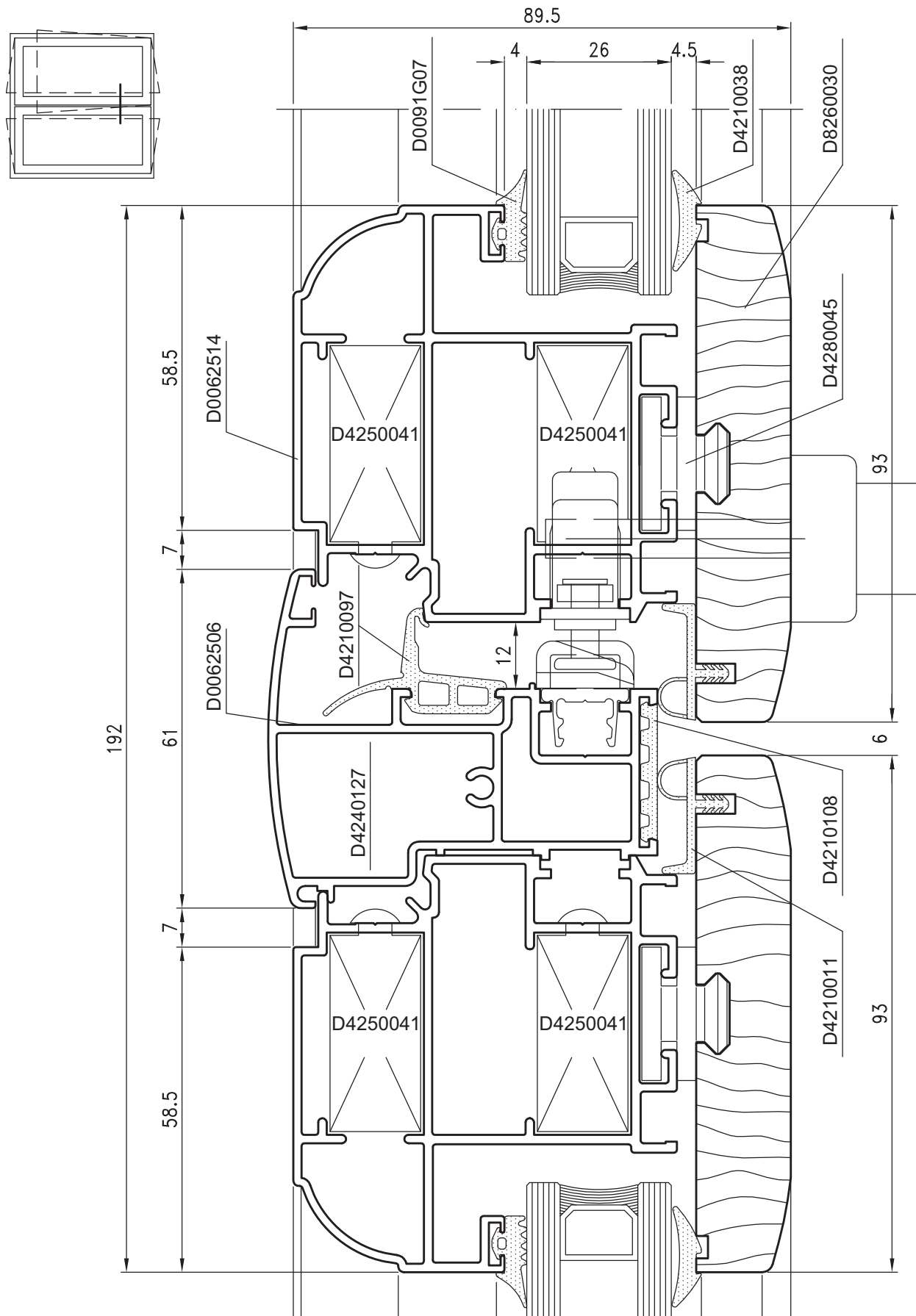

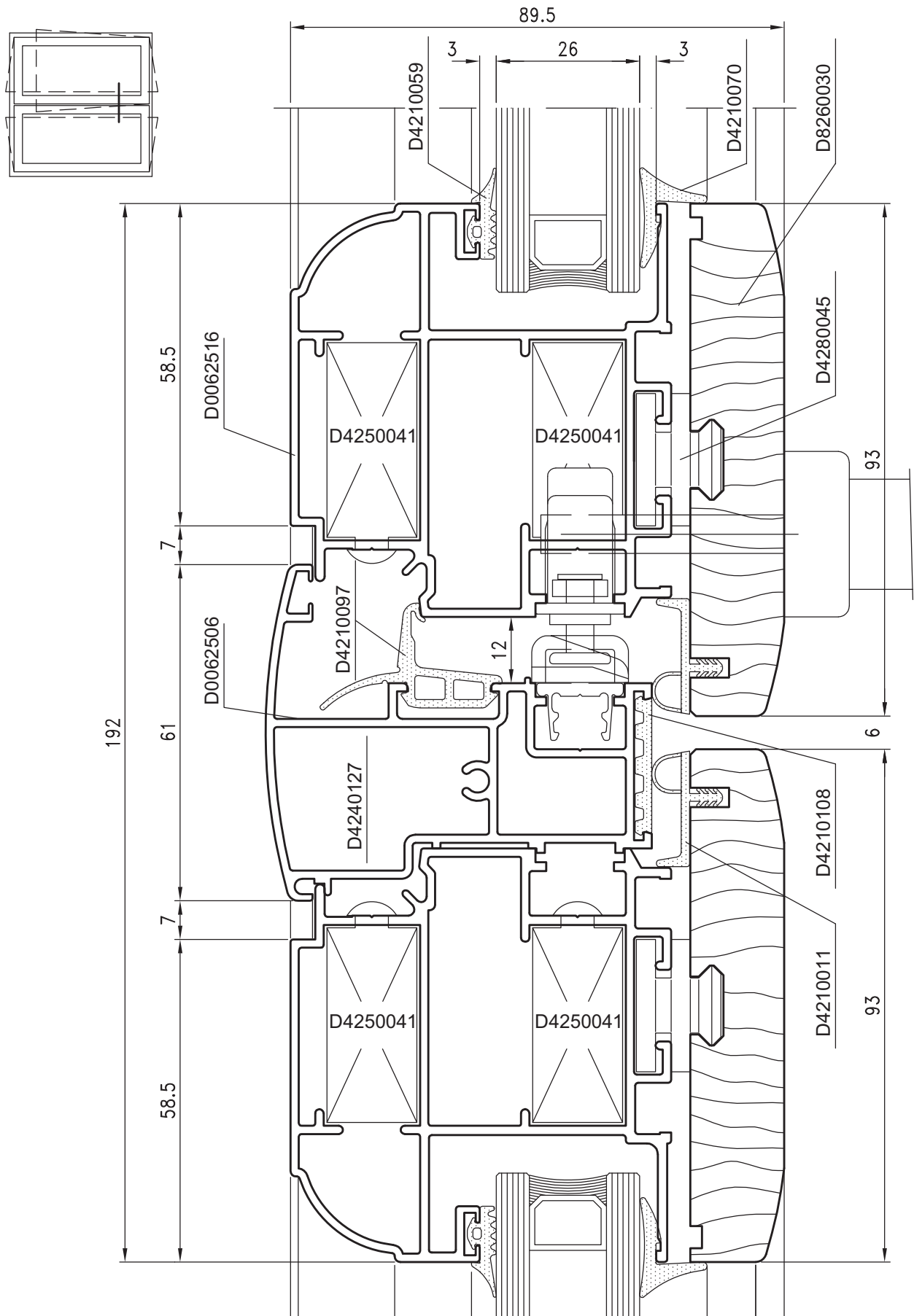



# Domal Wood 85

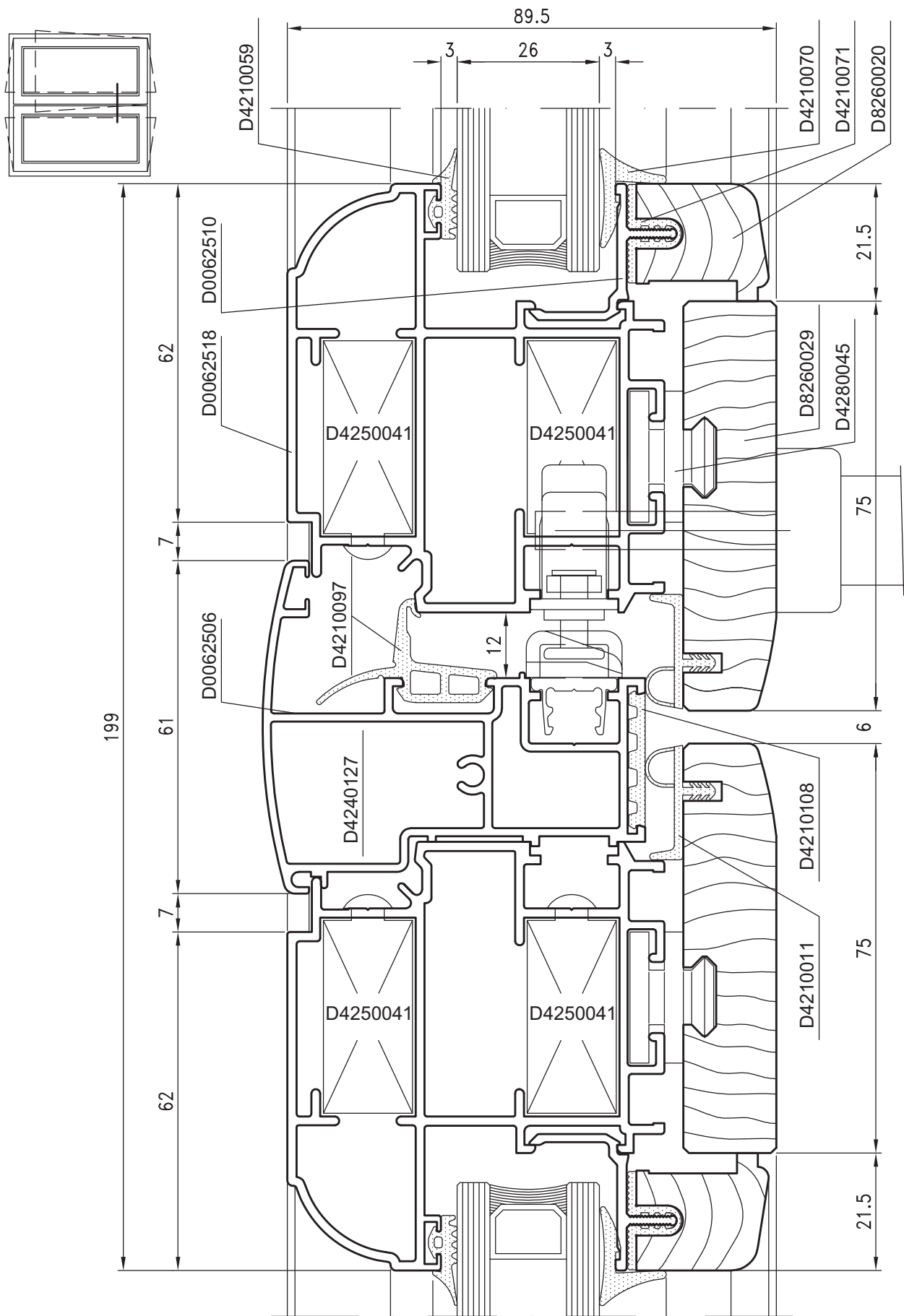

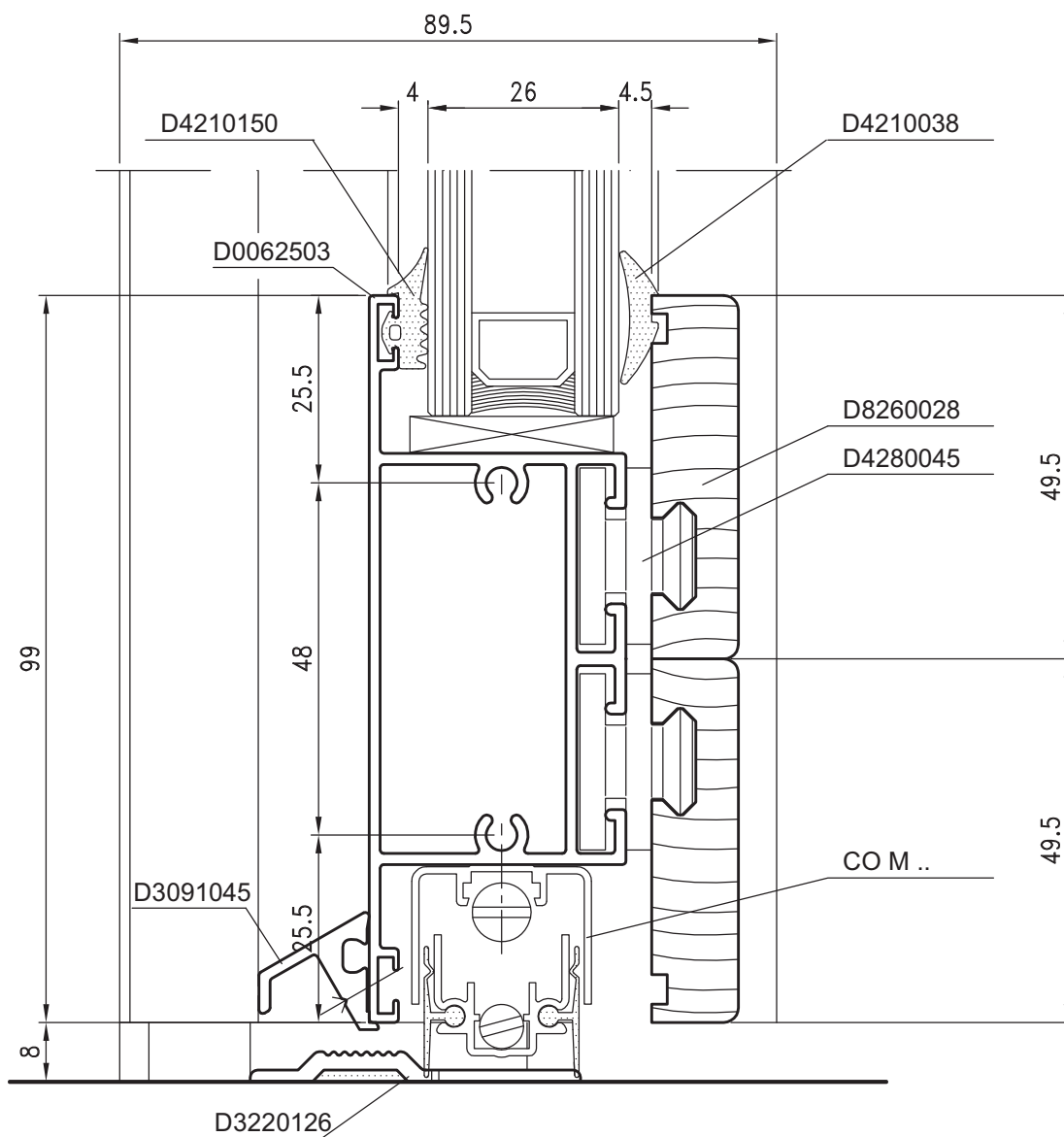
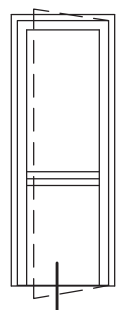

SEZIONI

G26





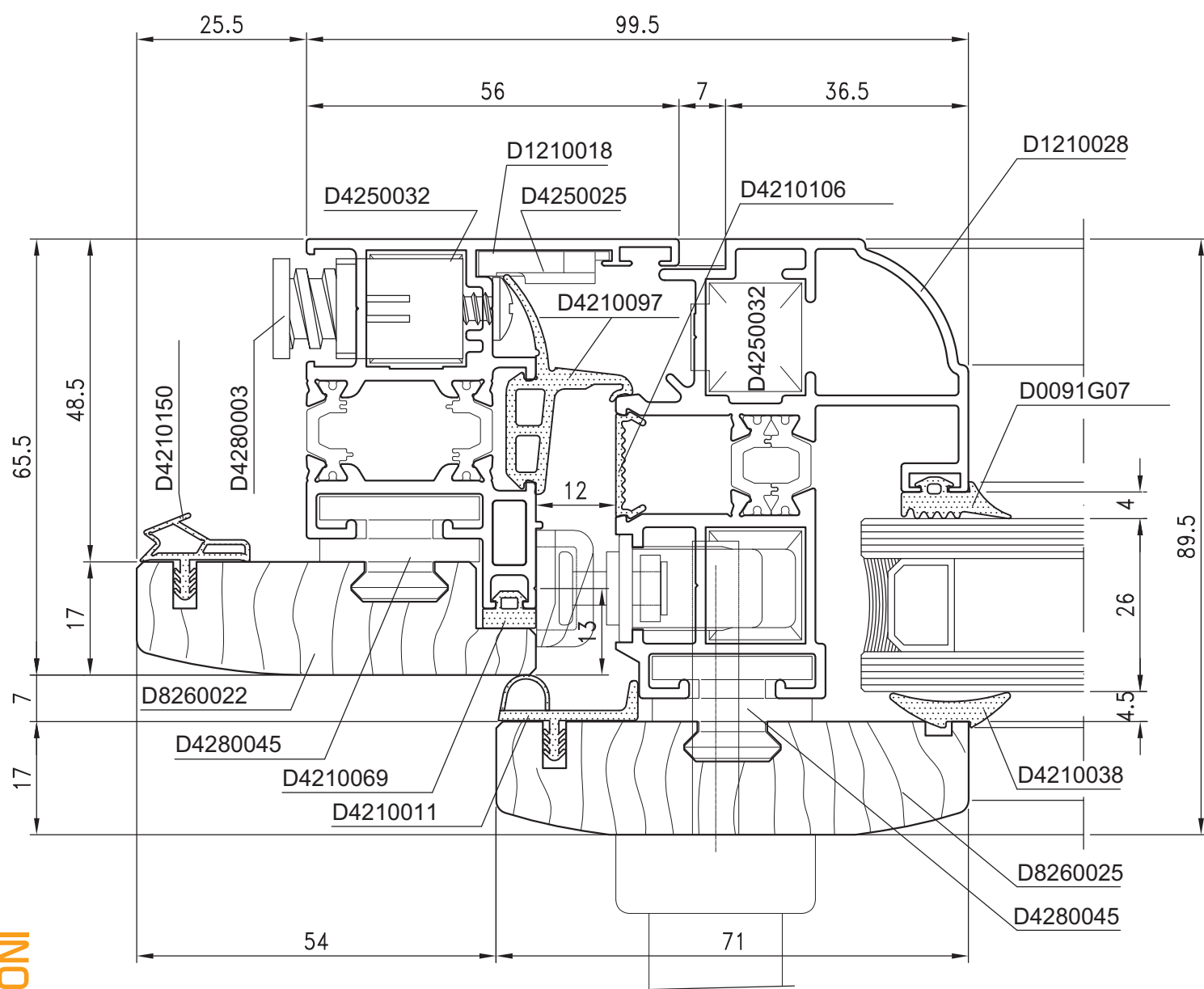
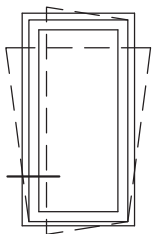

SEZIONI

G27



# Domal Wood 85

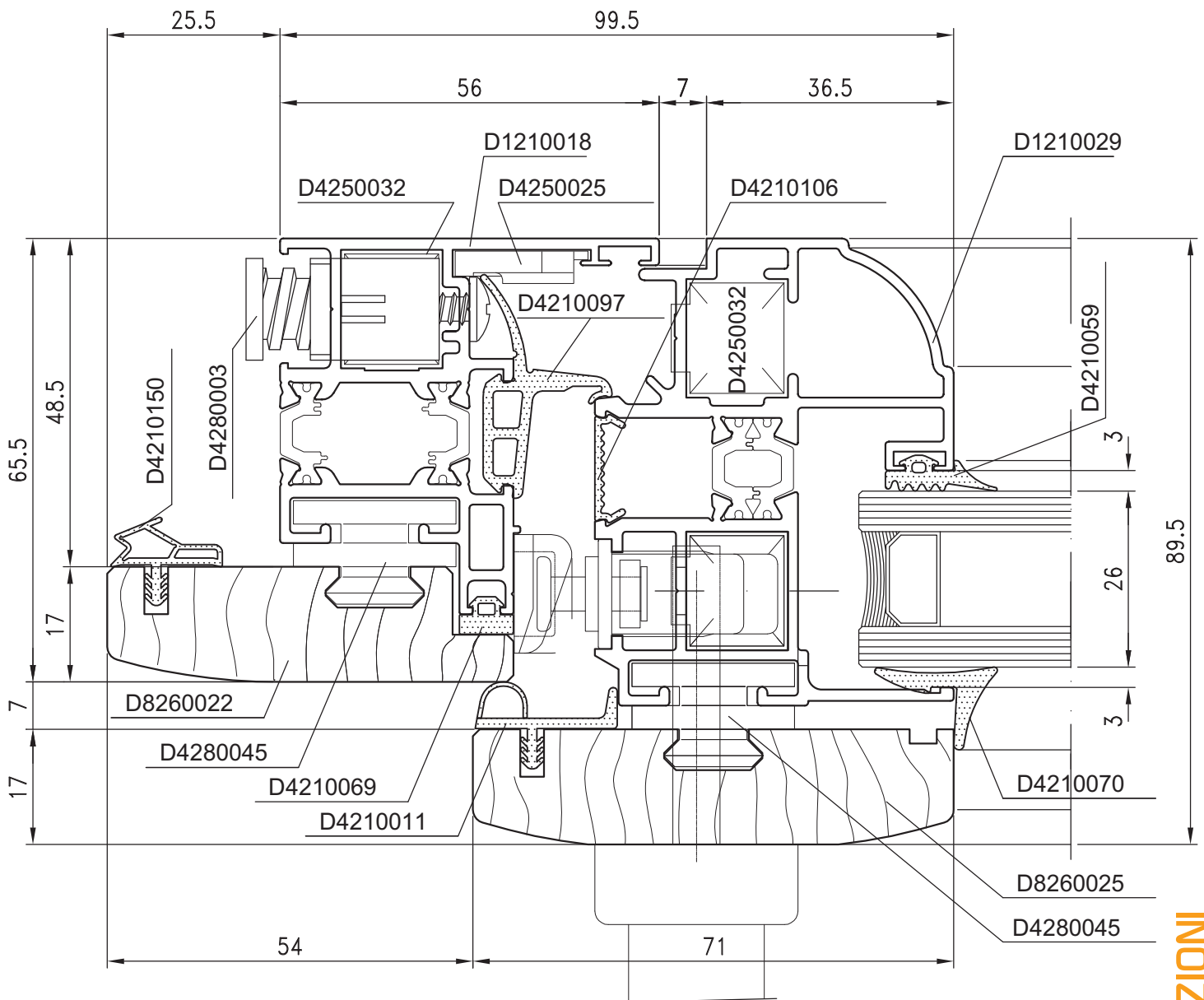
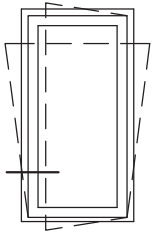

SEZIONI



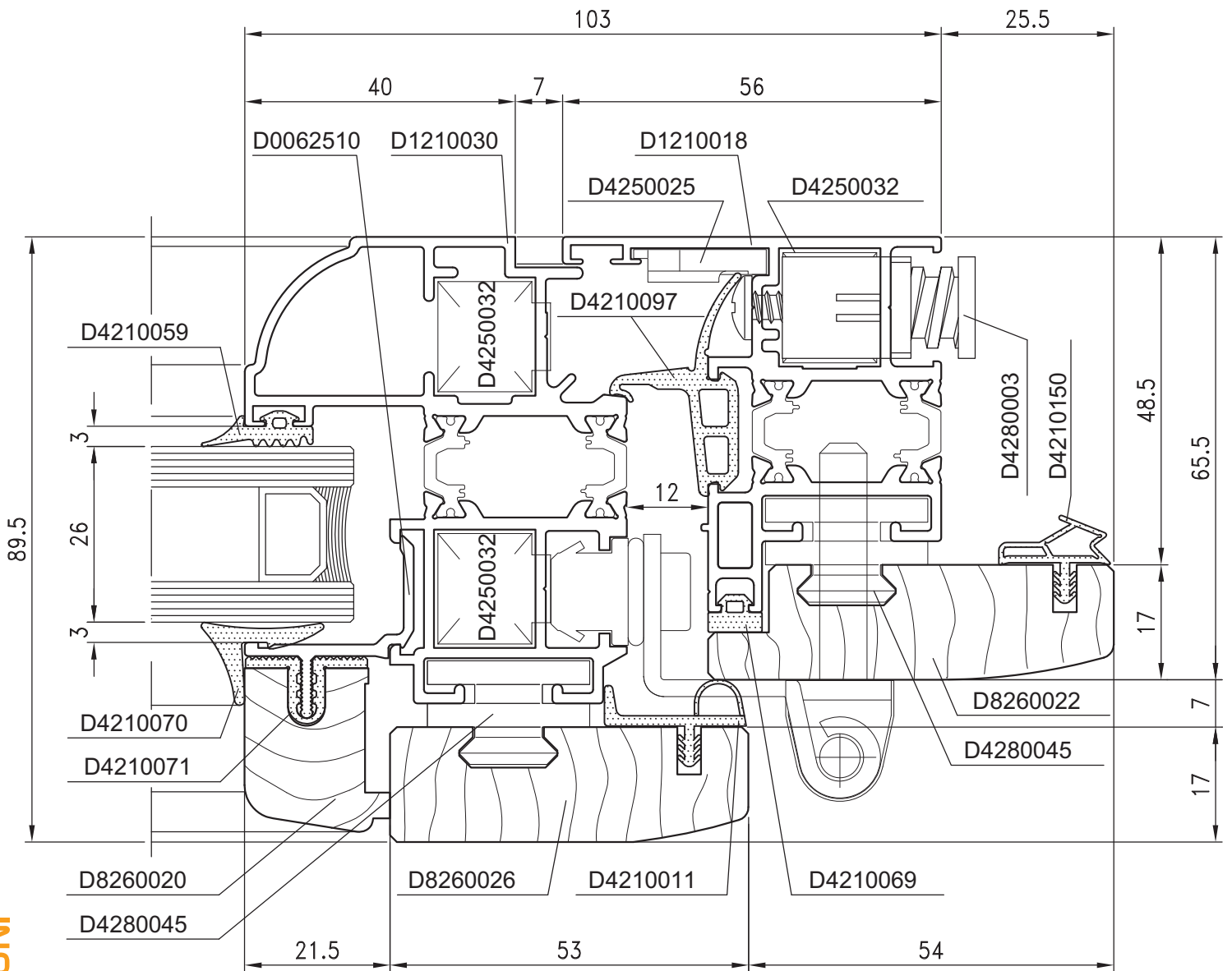
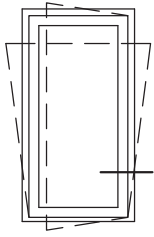

SEZIONI

G29





SEZIONI

G31

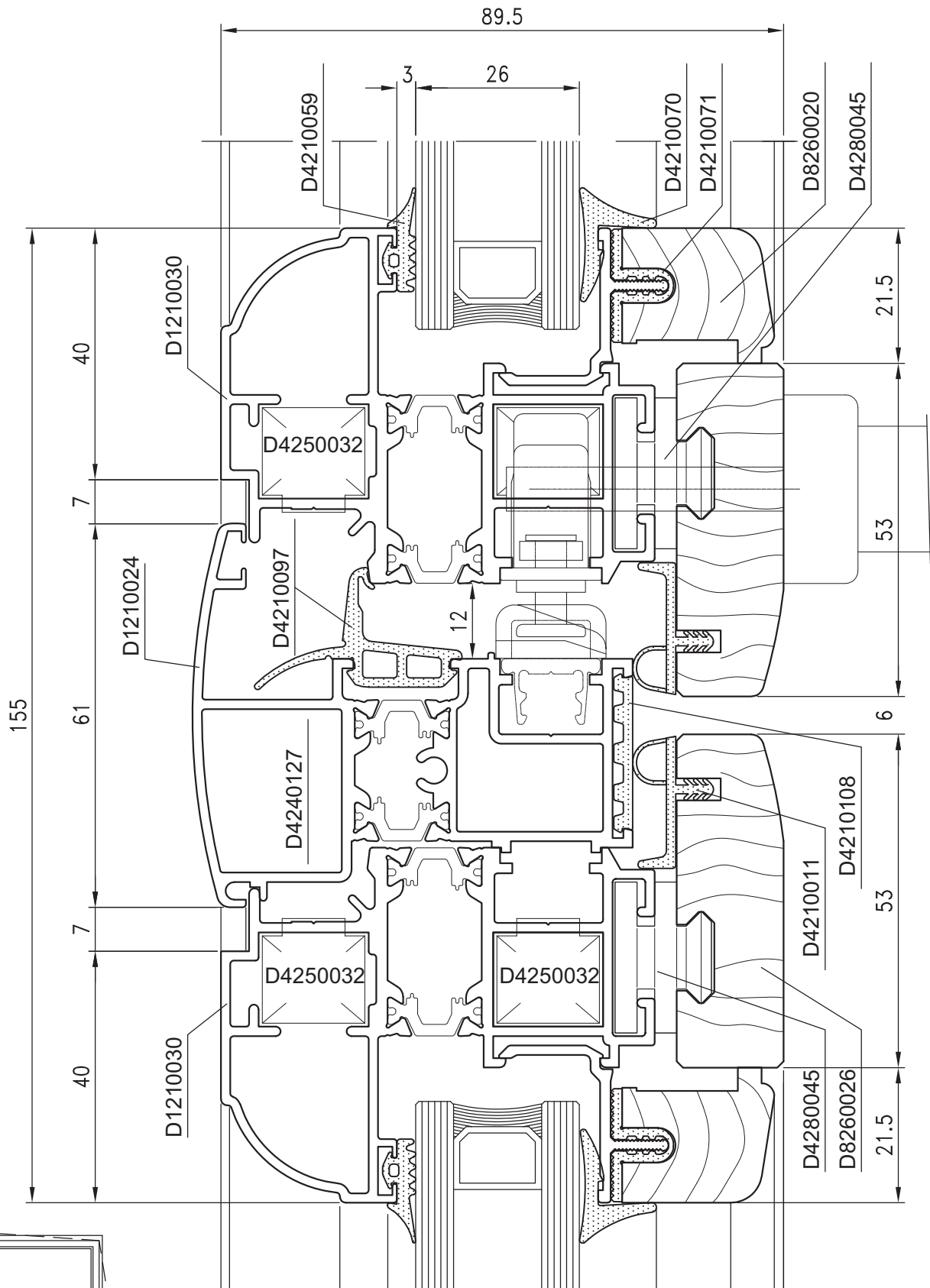
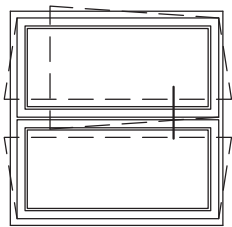



# Domal Wood 85

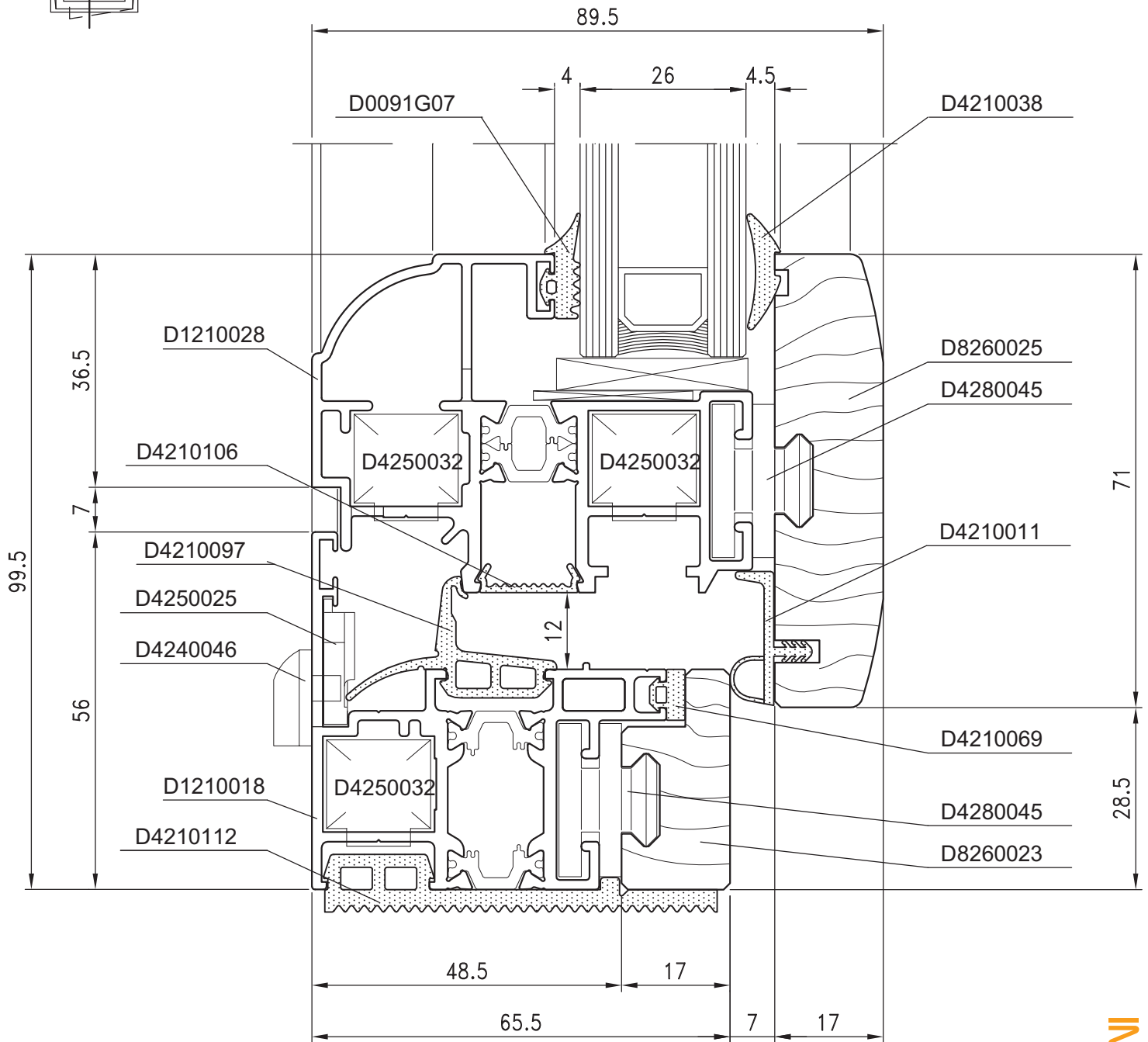
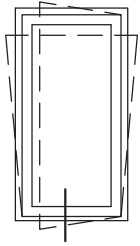

SEZIONI



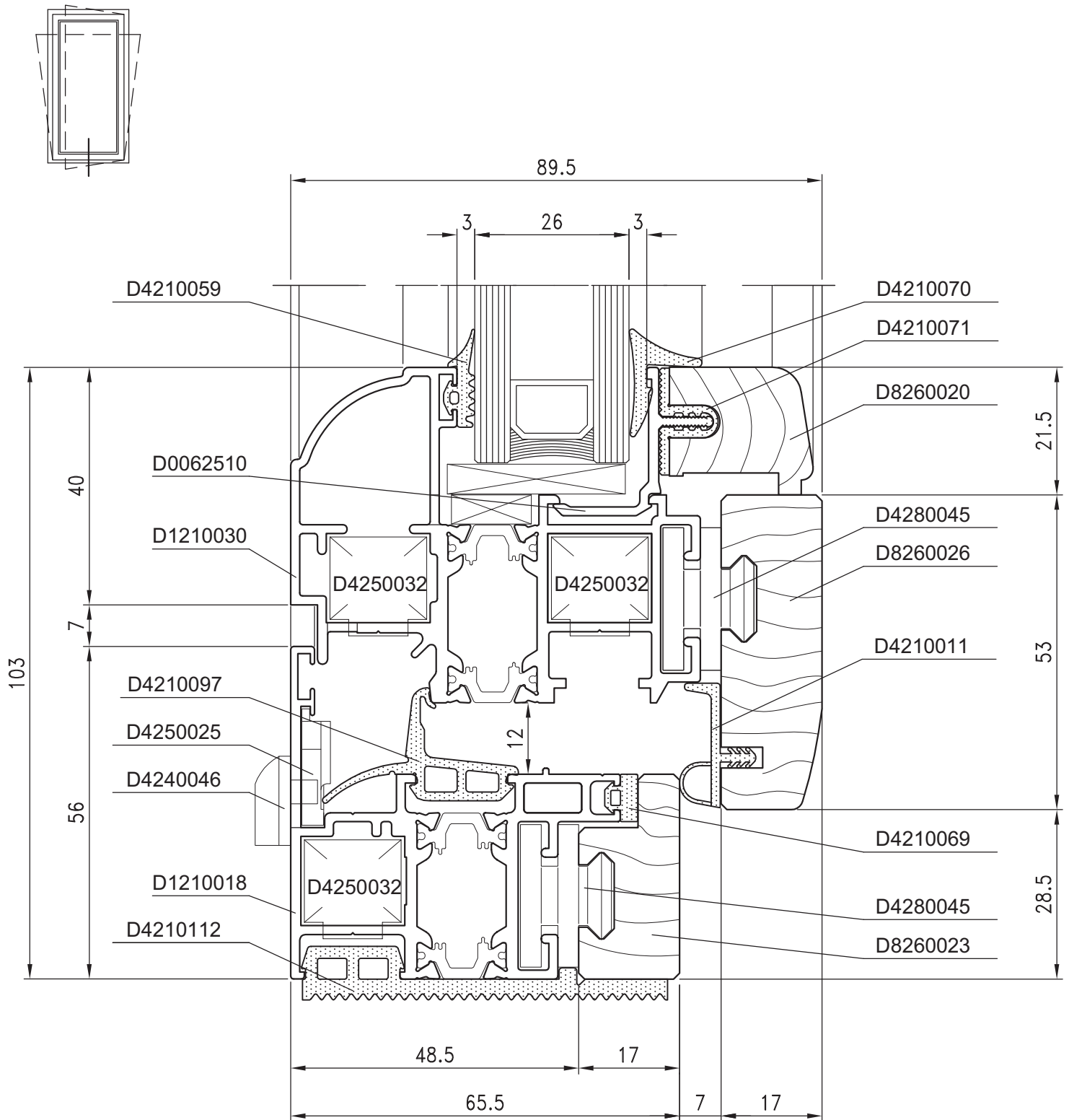

SEZIONI

G33





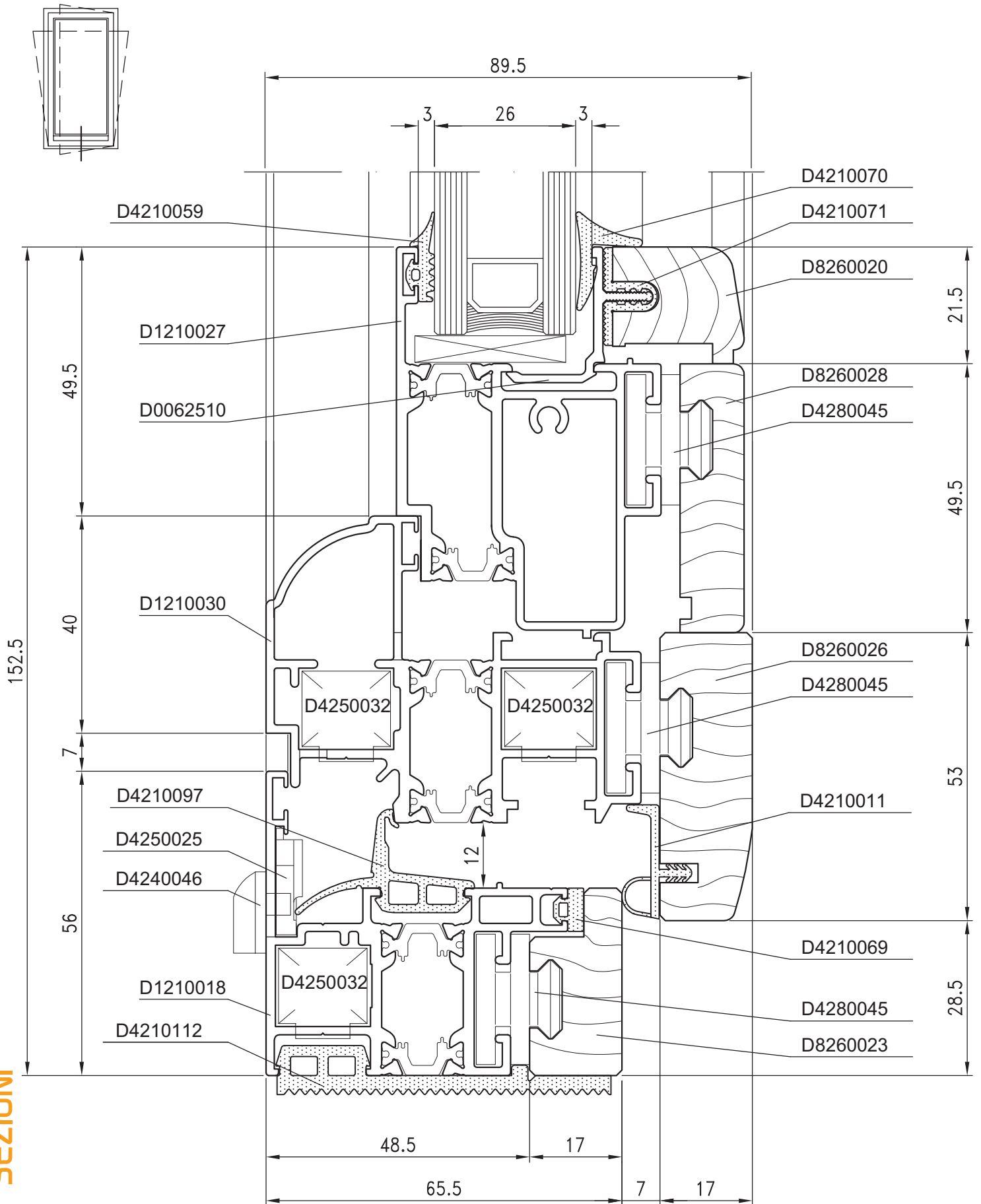

# Domal Wood 85

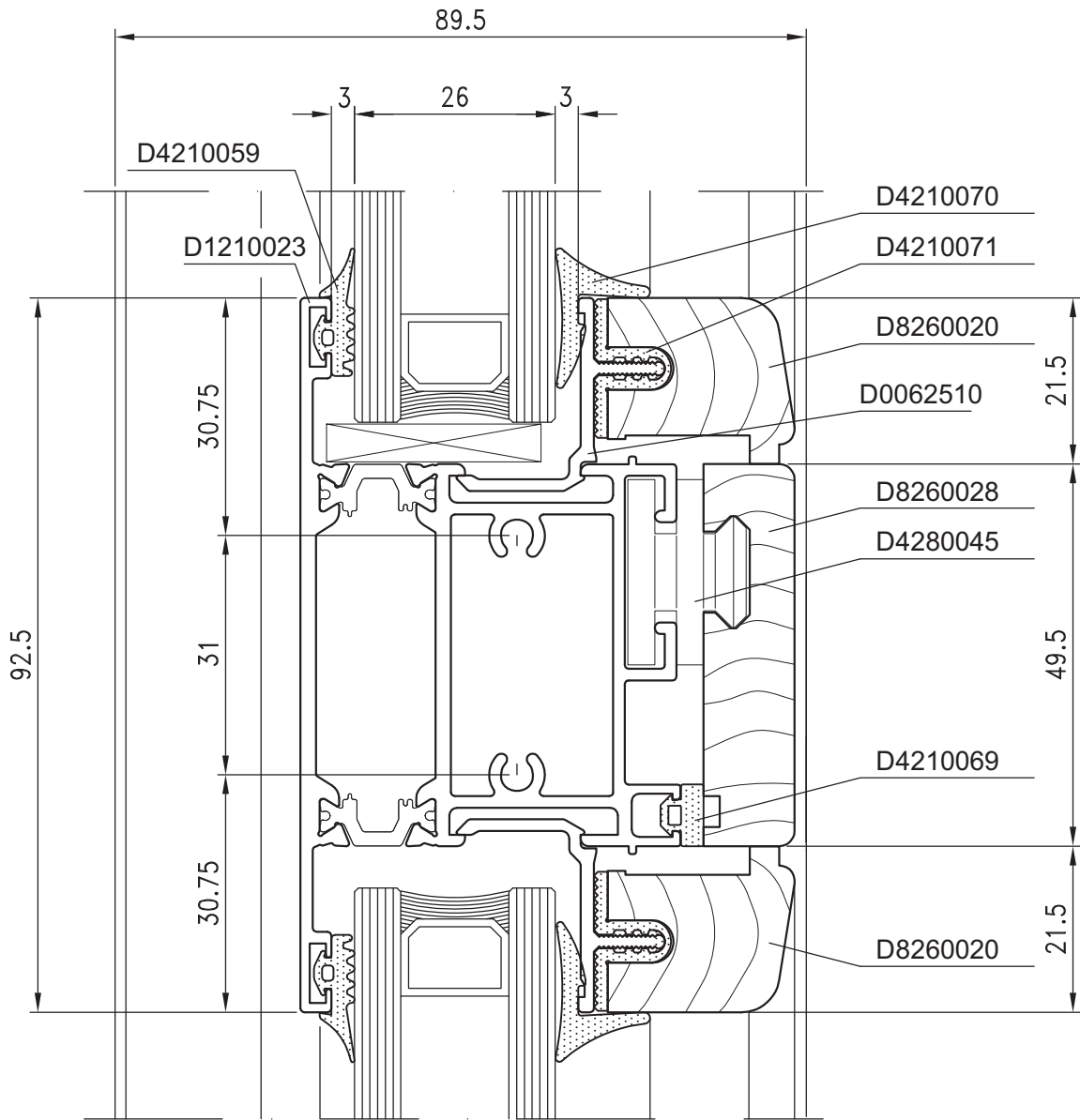
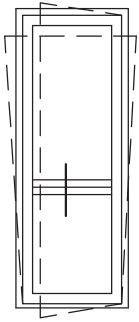

SEZIONI

G37

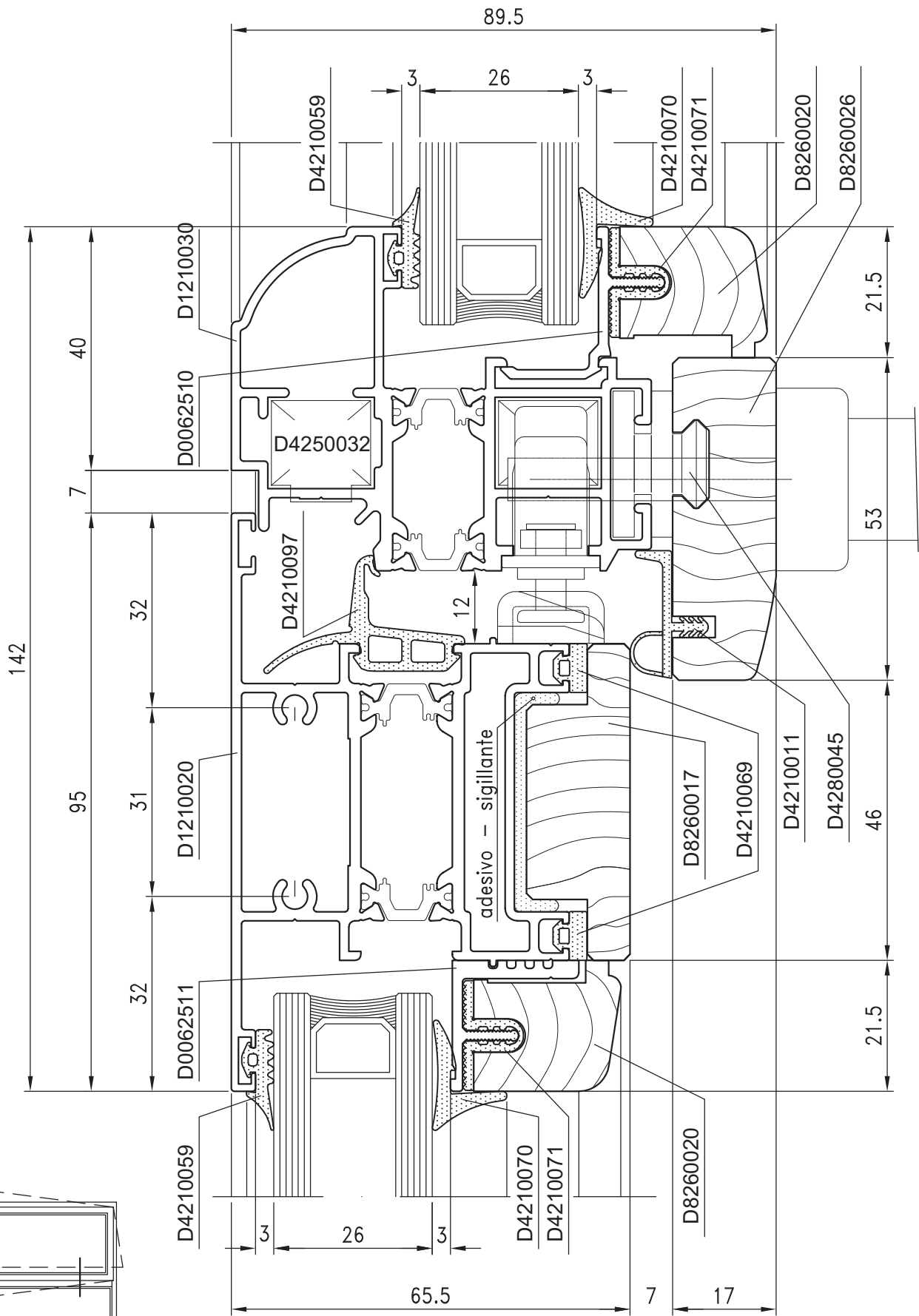
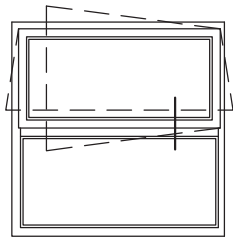

# Domal Wood 85

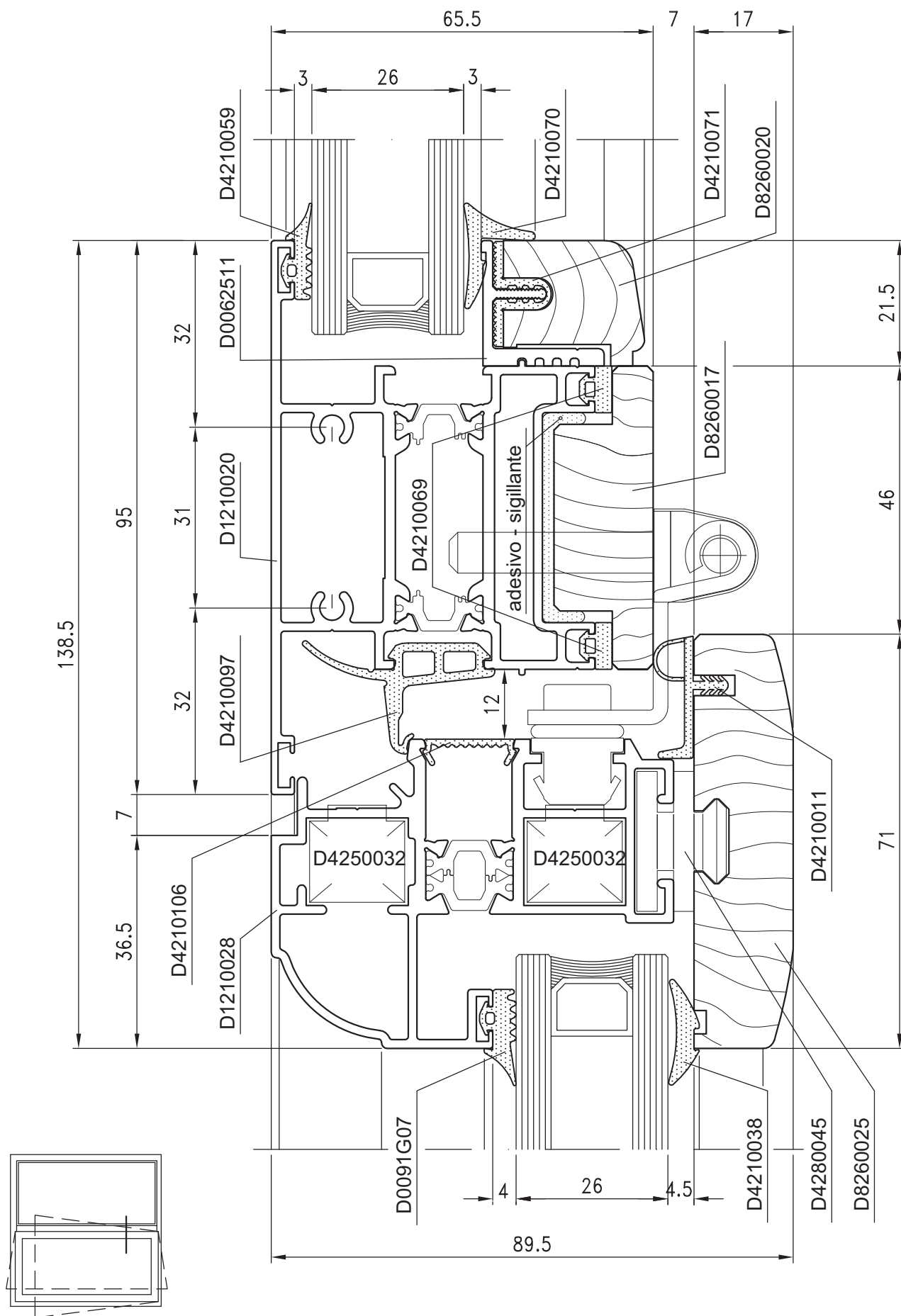

SEZIONI



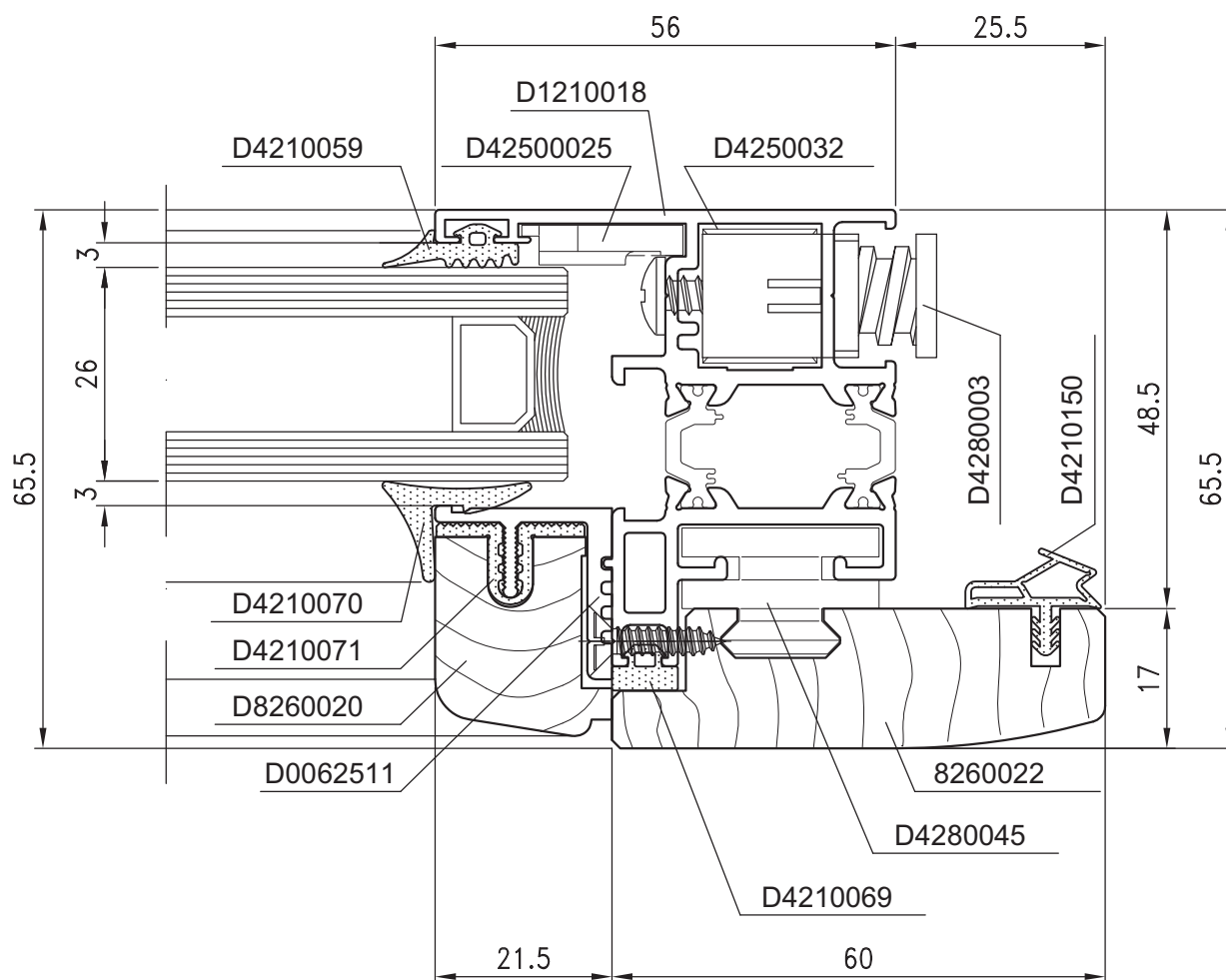
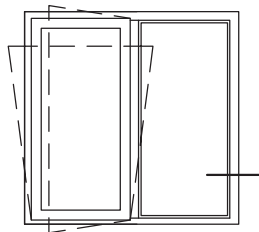

SEZIONI

G39



# Domal Wood 85

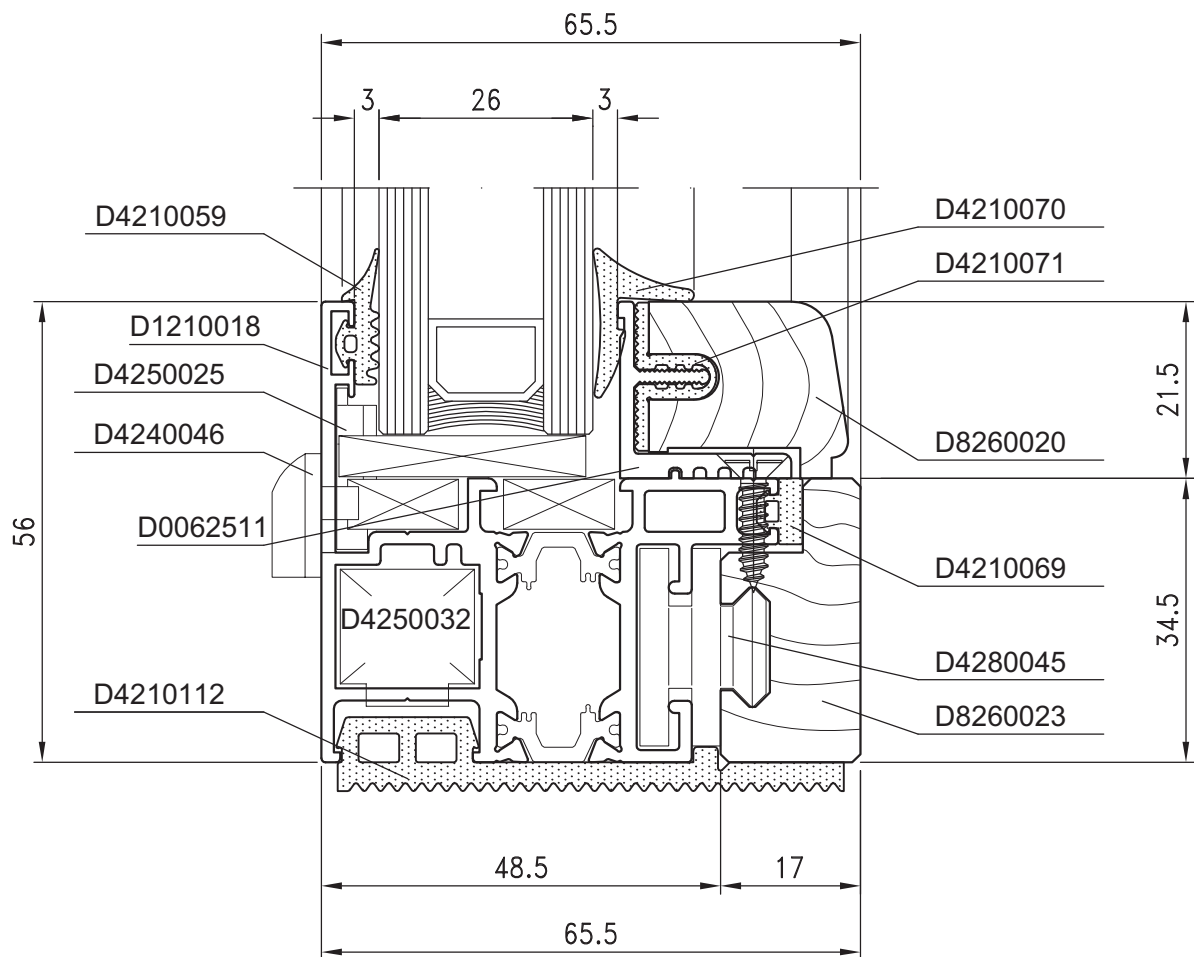
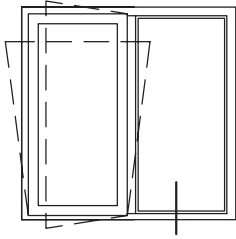

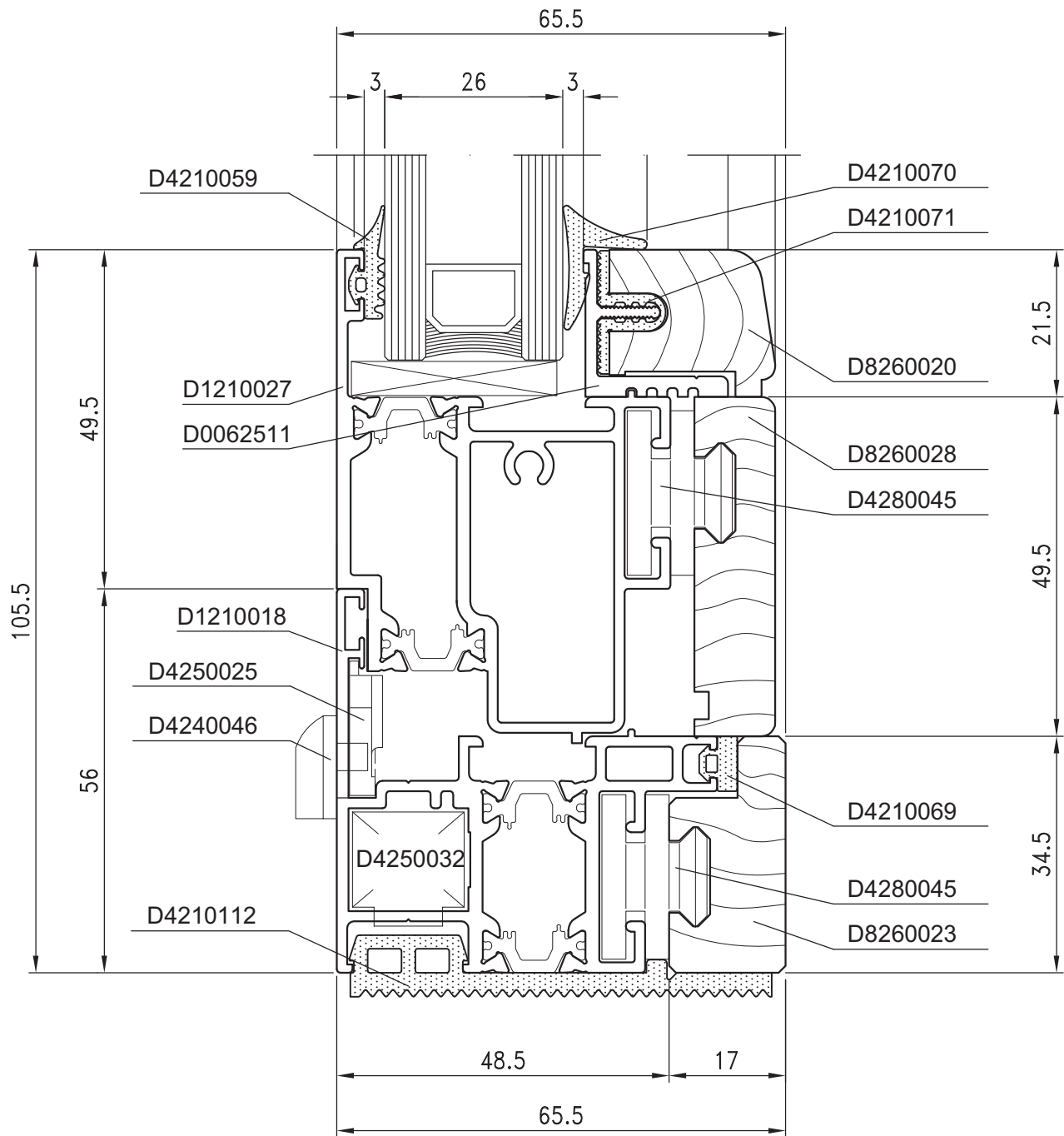
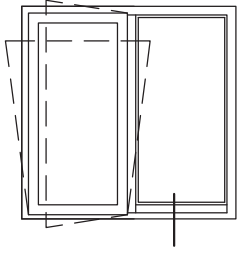

SEZIONI

G41

# Domal Wood 85

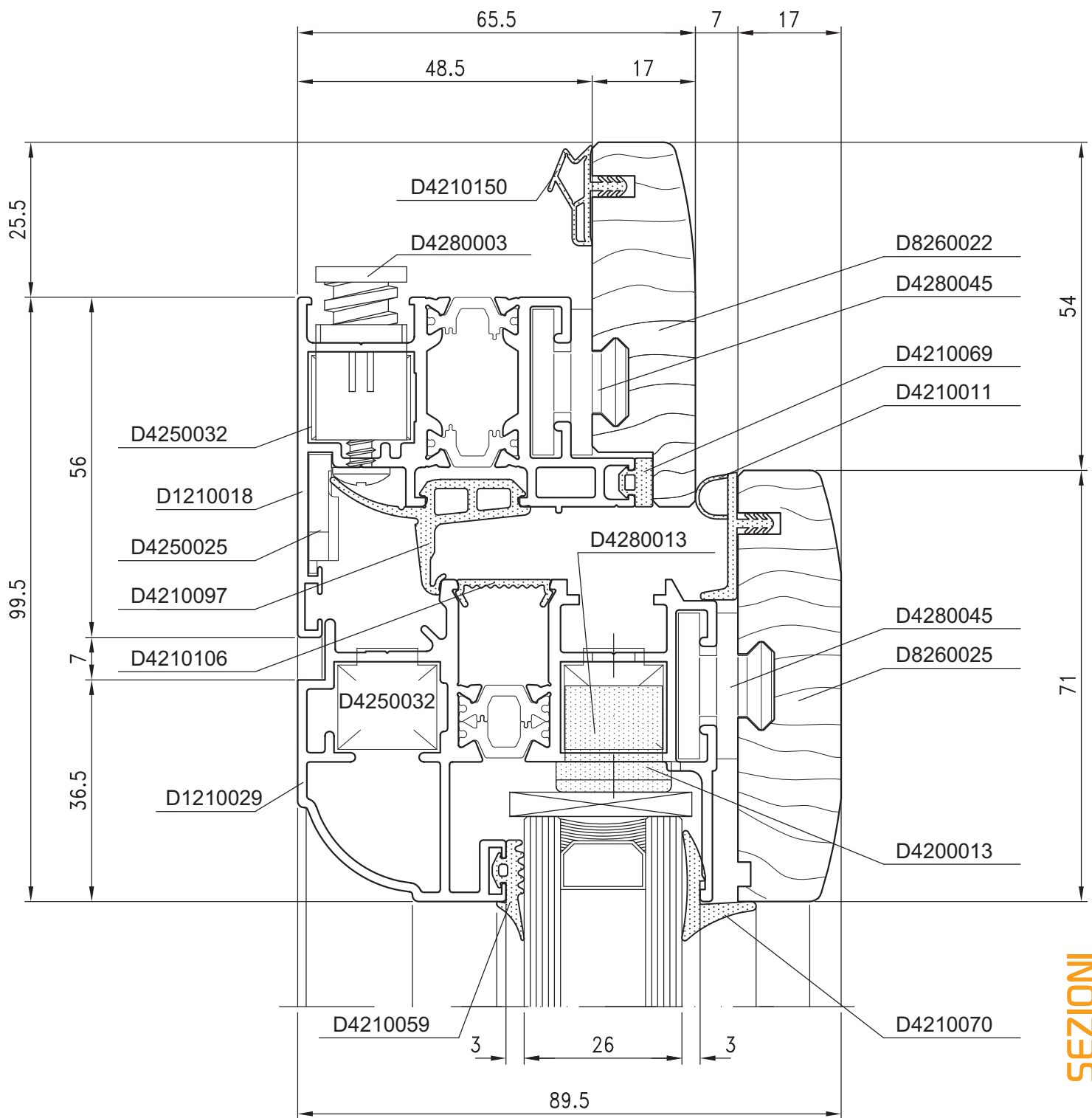
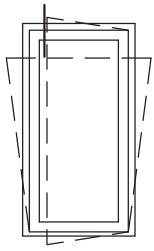

SEZIONI



G42

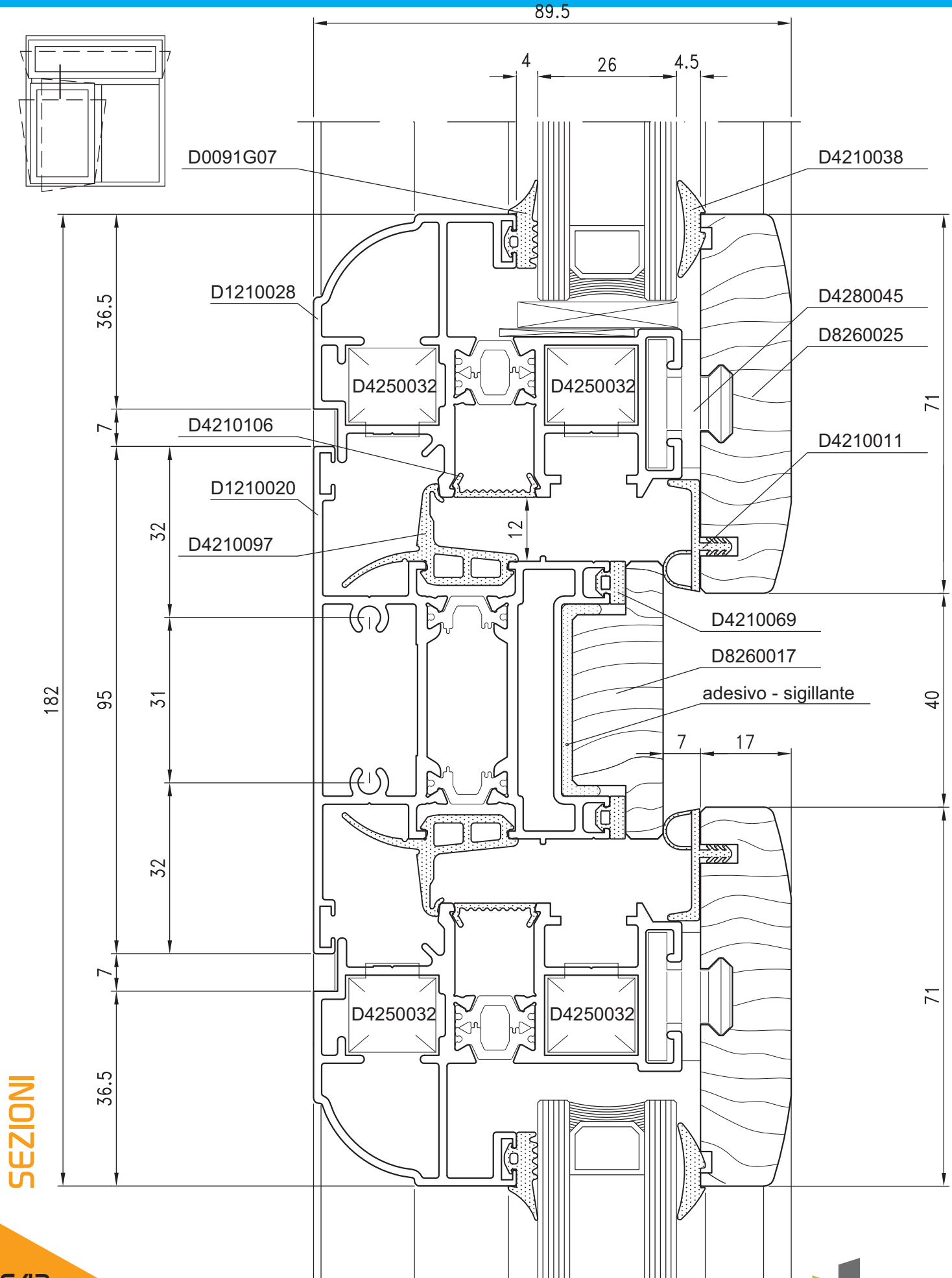

# Domal Wood 85

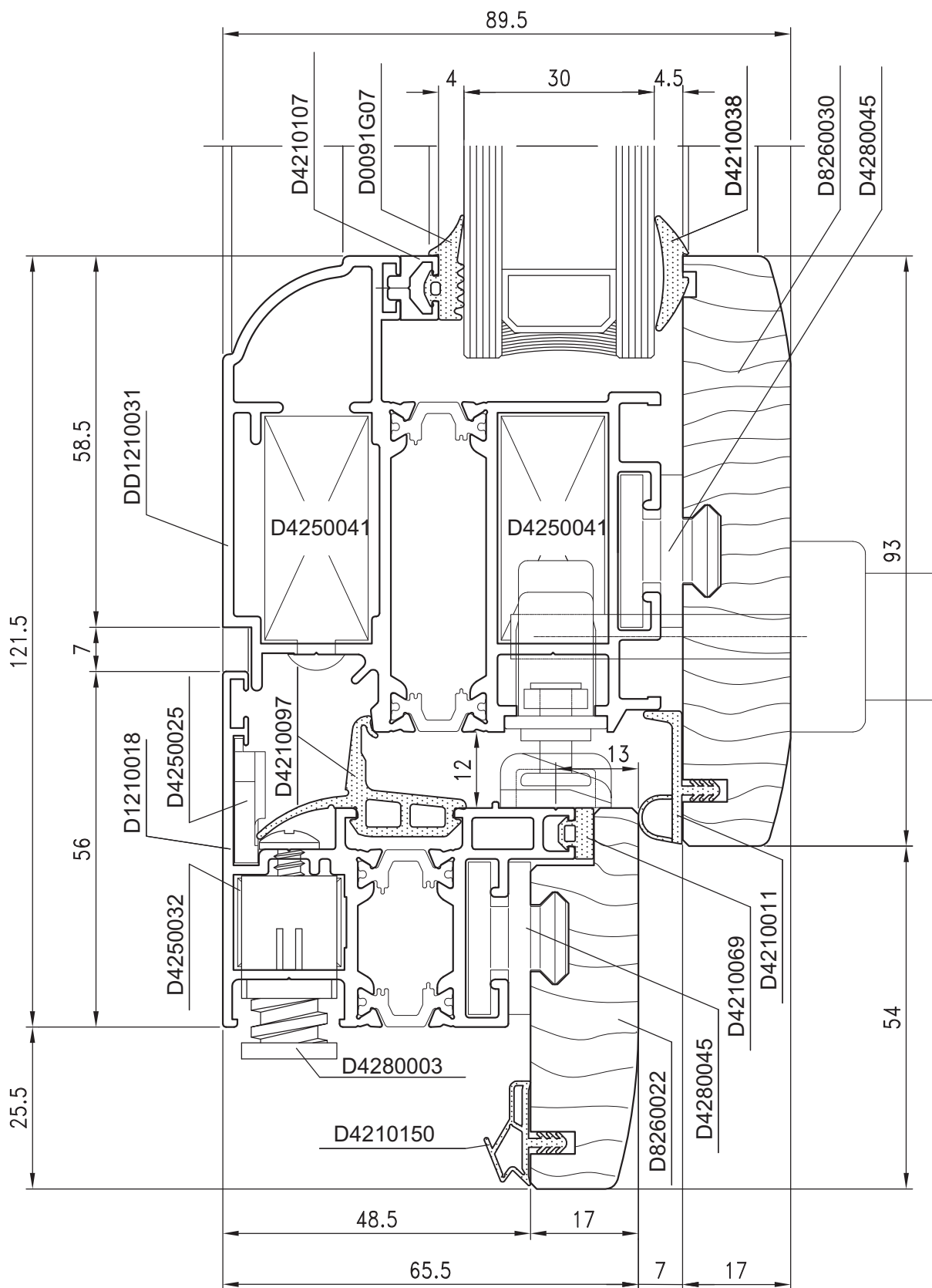

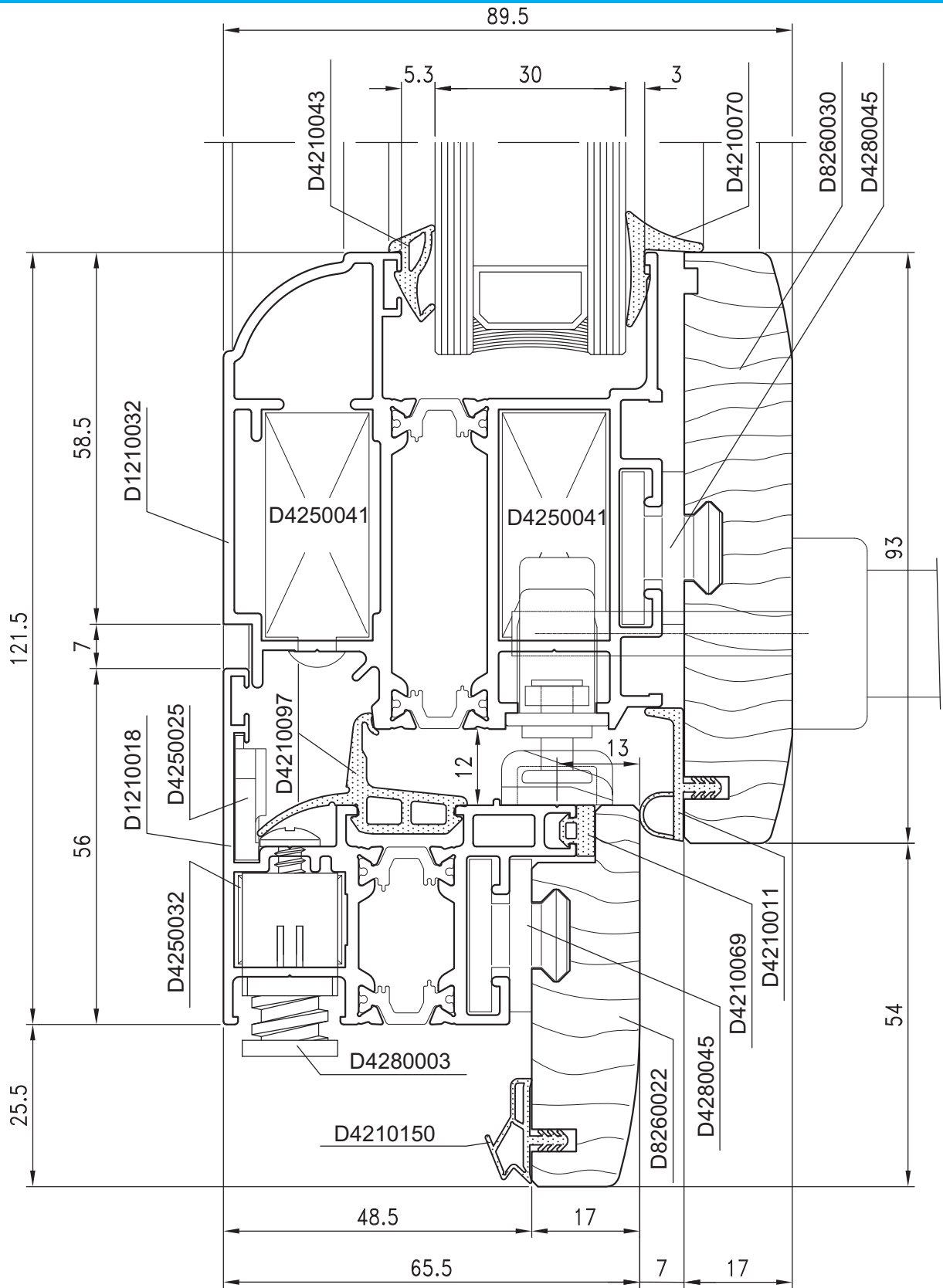

SEZIONI

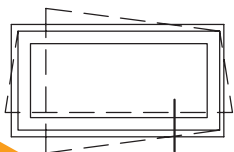

G45



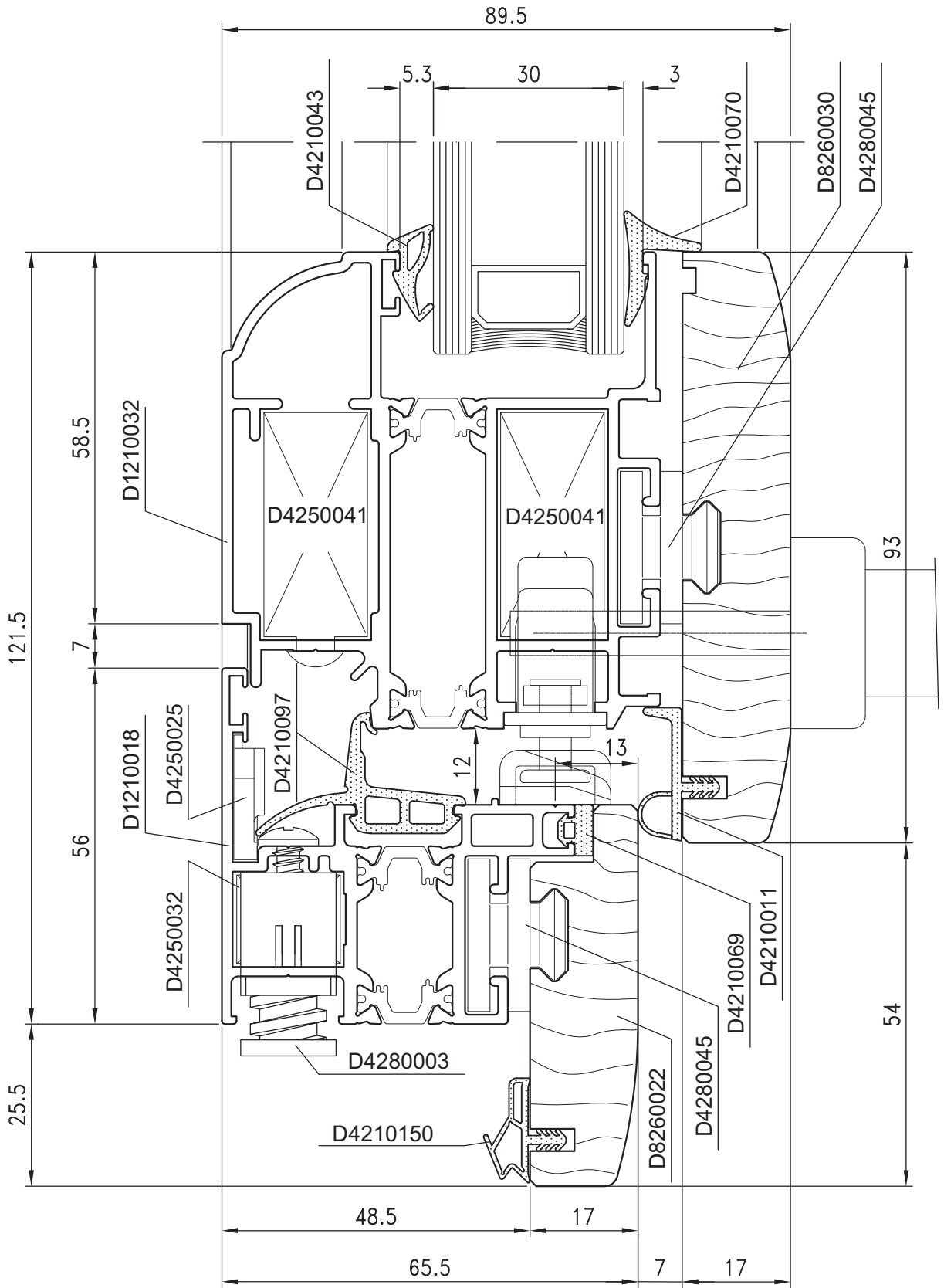
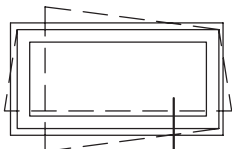



# Domal Wood 85

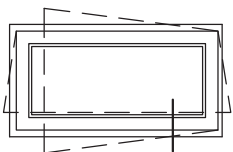
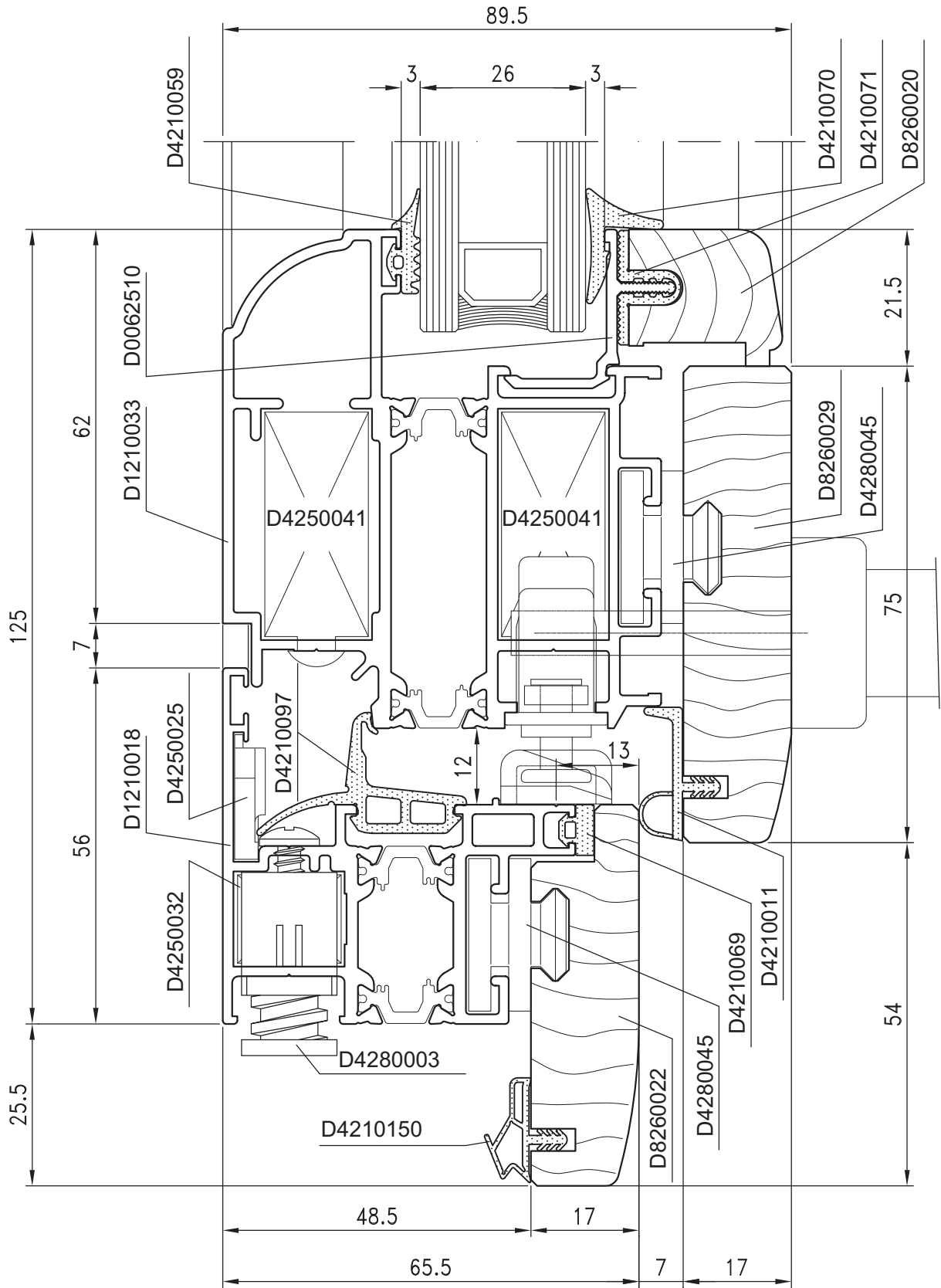

RISTAMPA 2016

SEZIONI

G48

89.5

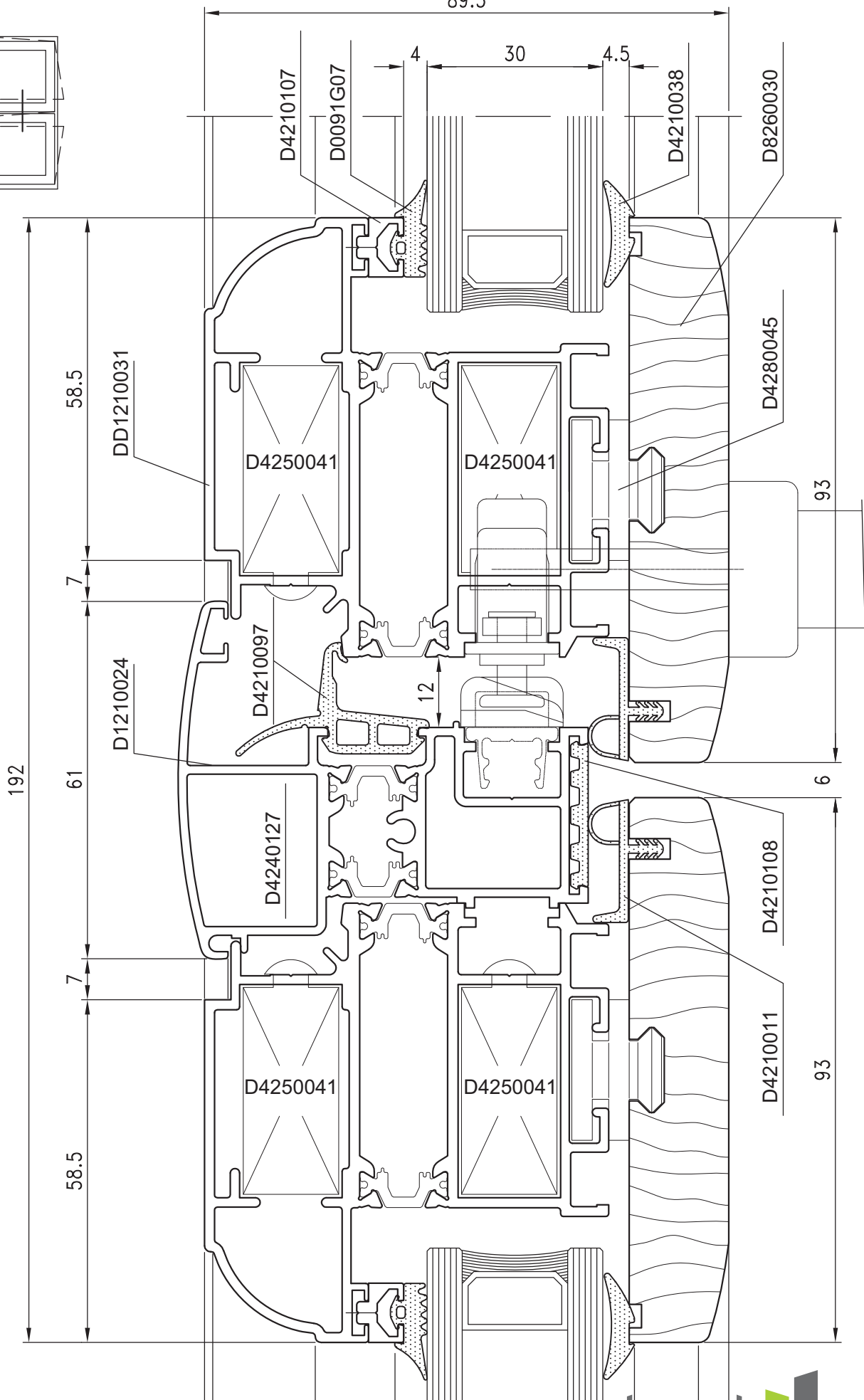
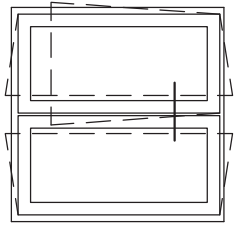

SEZIONI

G49



# Domal Wood 85

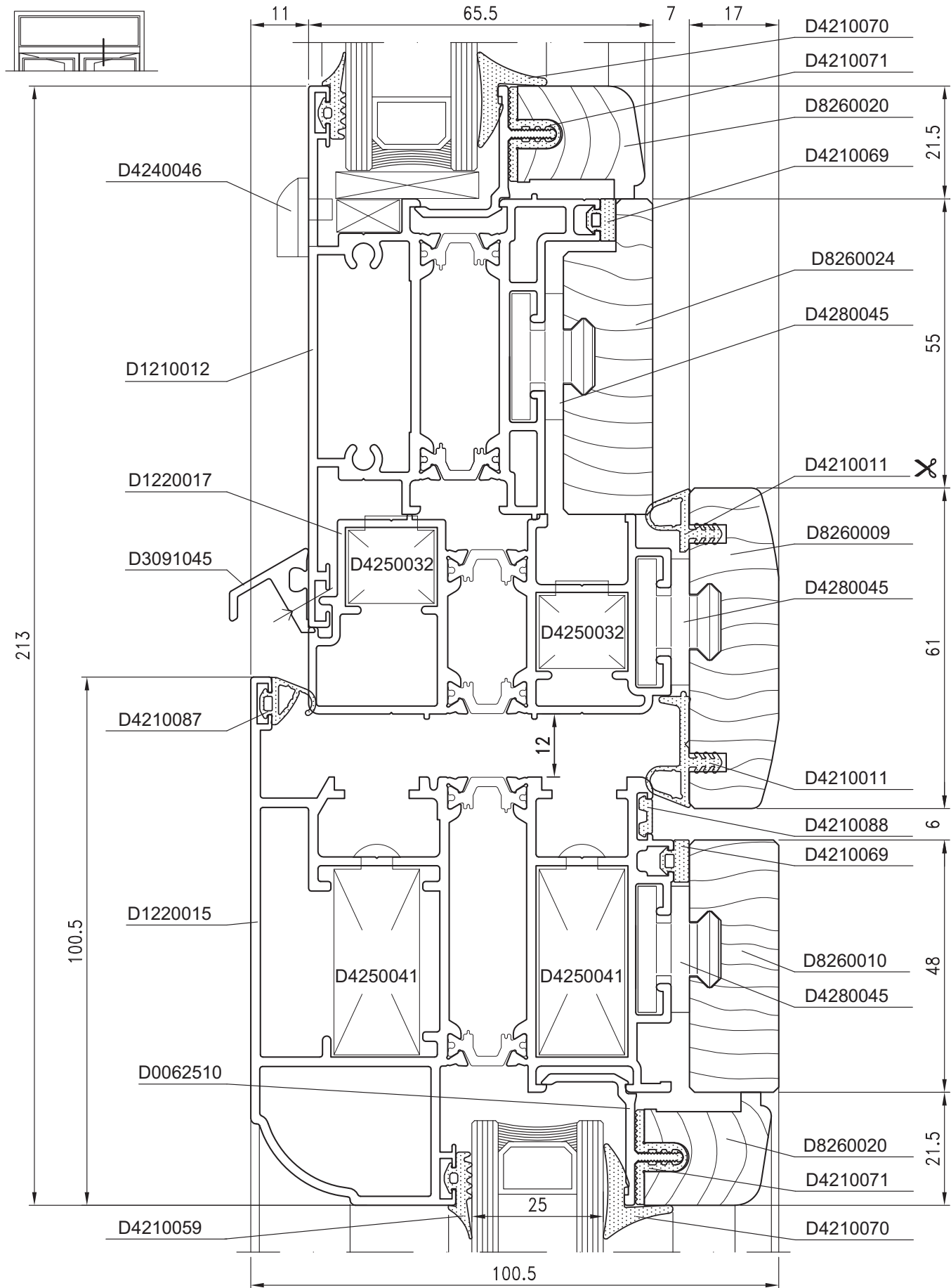

SEZIONI

SEZIONI

G5 I

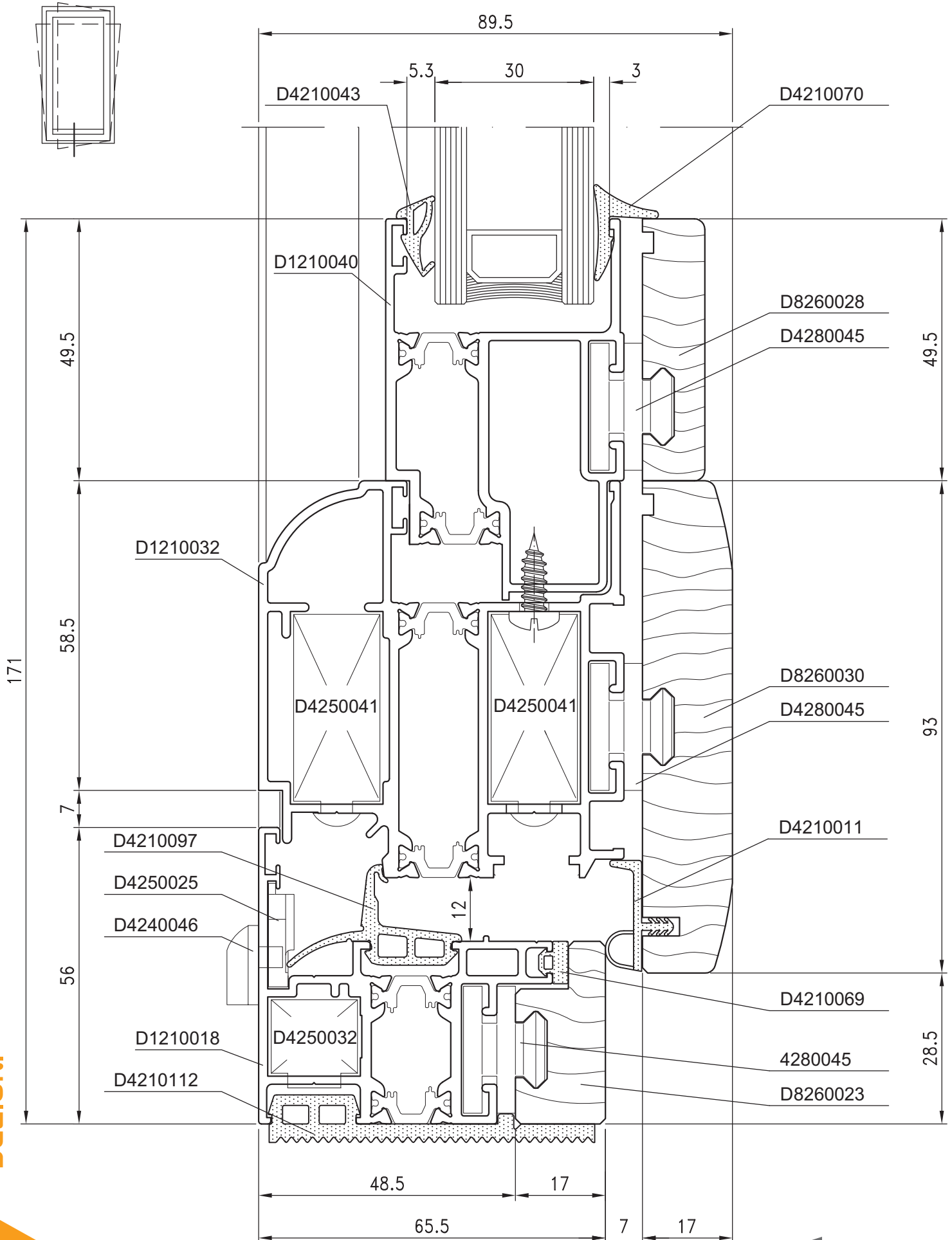

# Domal Wood 85

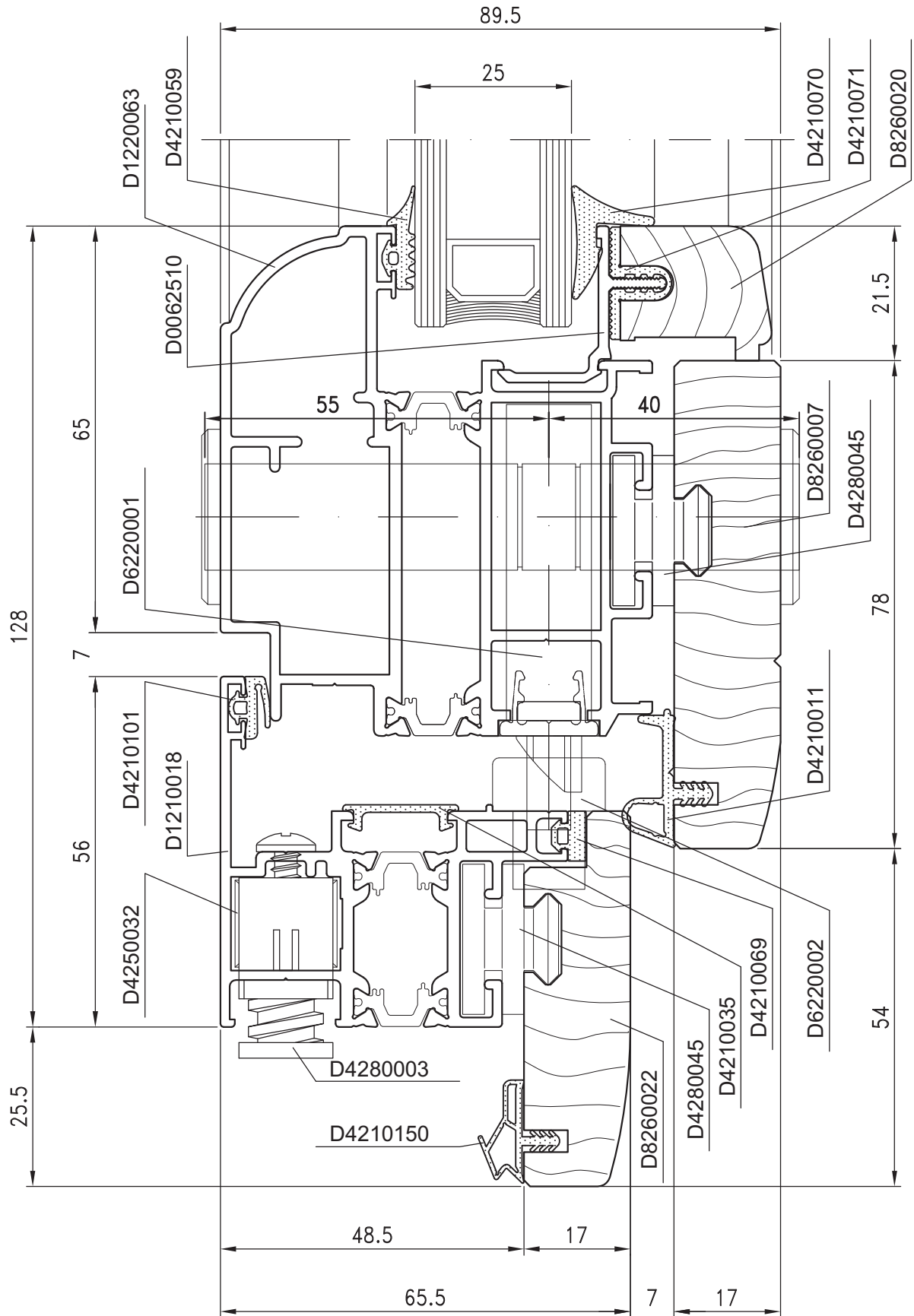
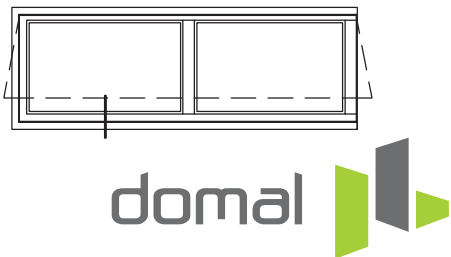

SEZIONI

G52

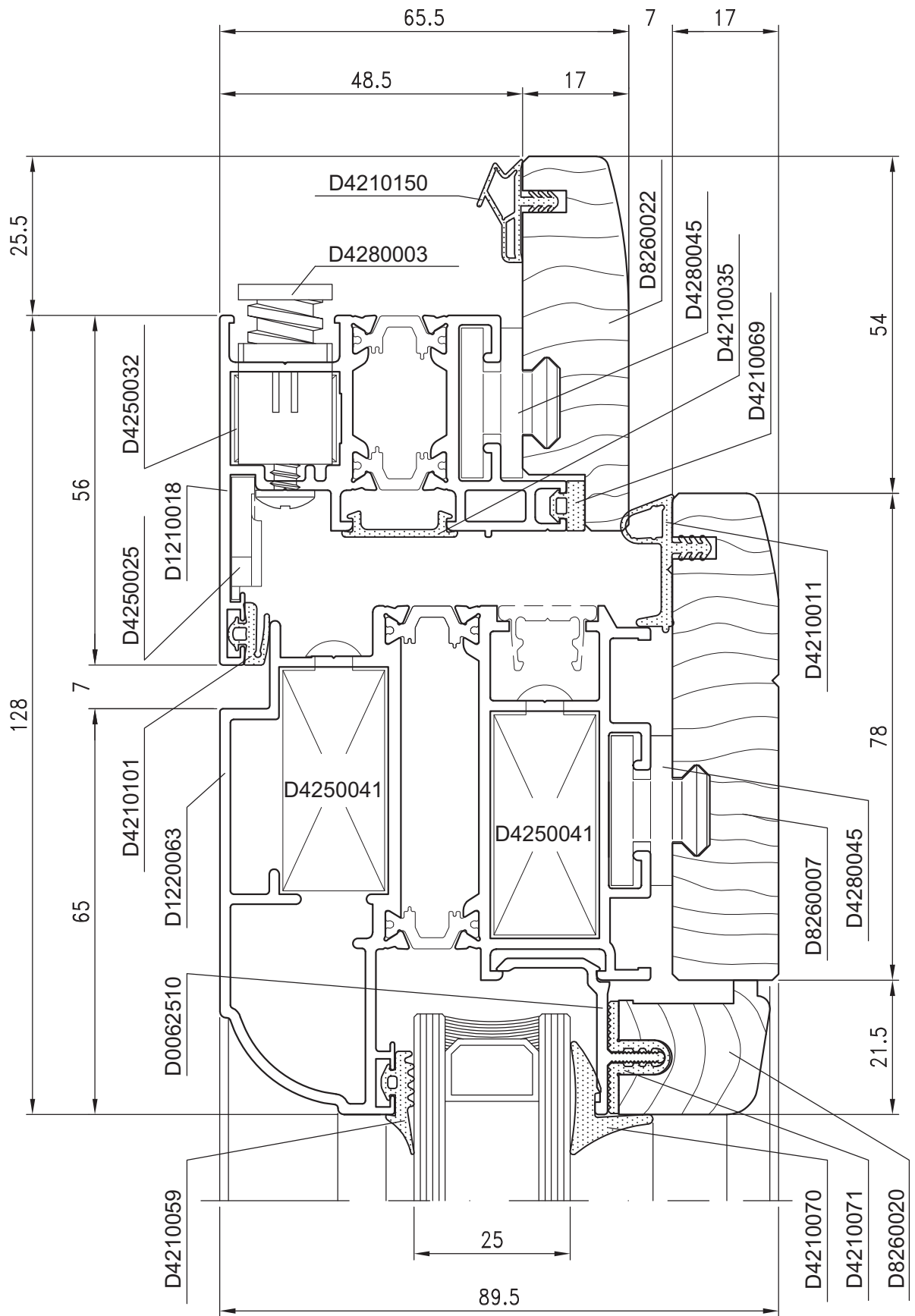
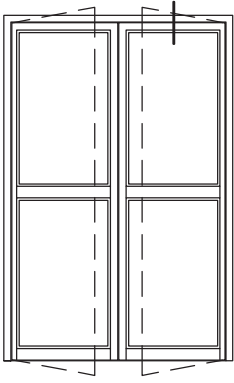

SEZIONI

G53



# Domal Wood 85

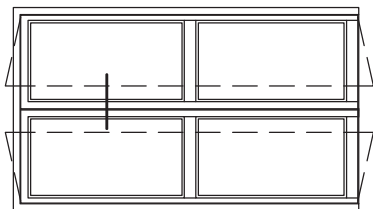
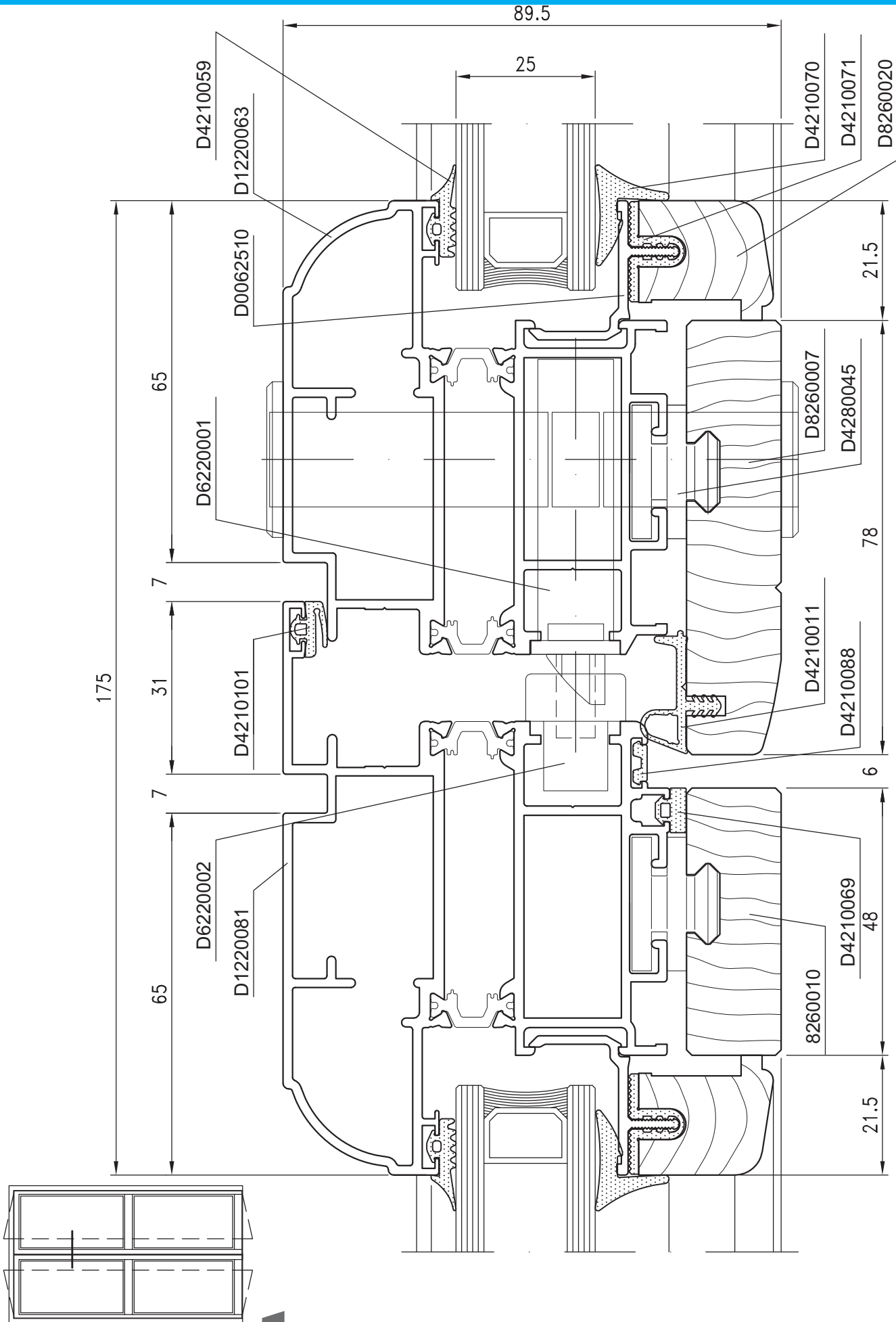

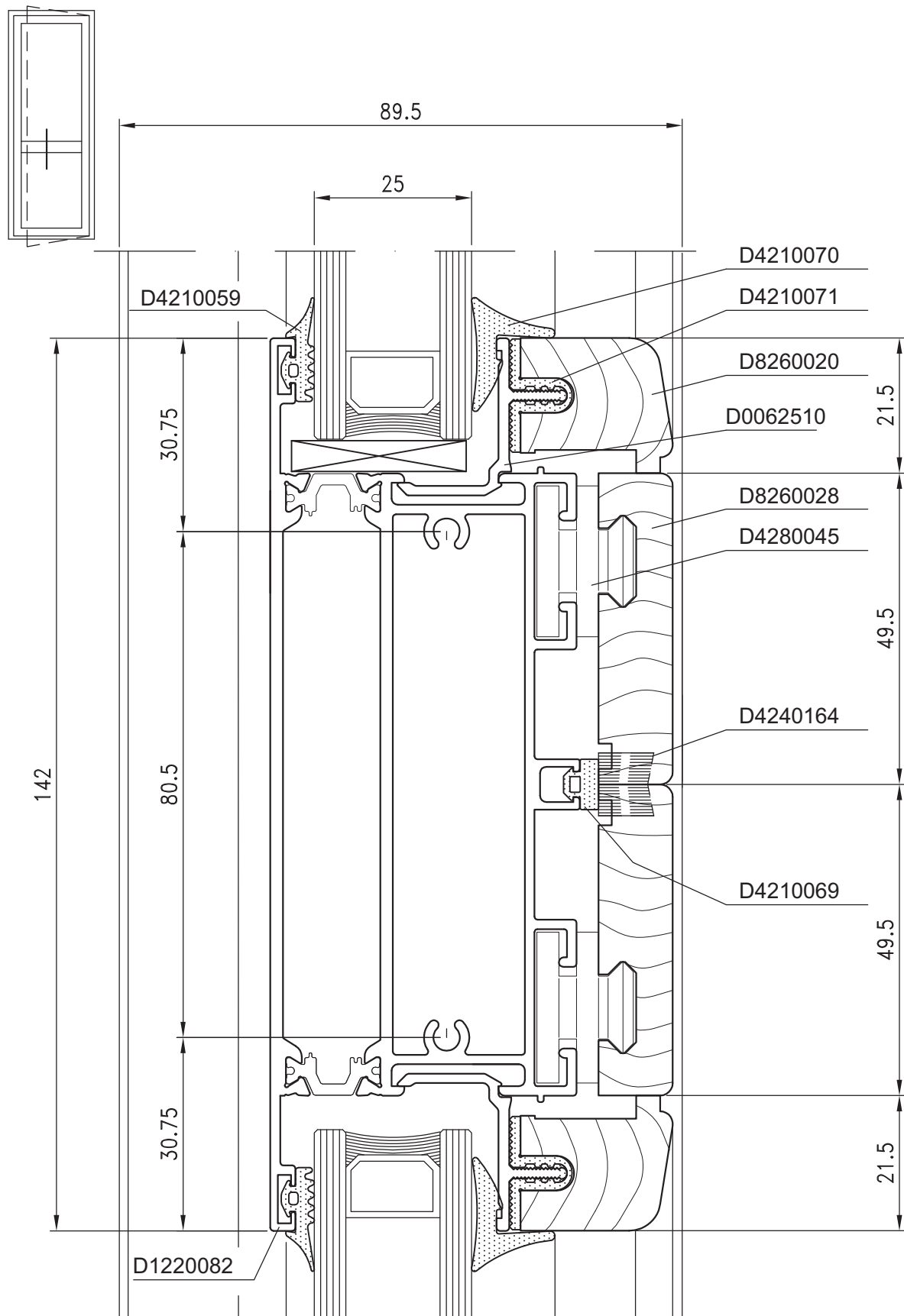

SEZIONI

G55





# Domal Wood 85

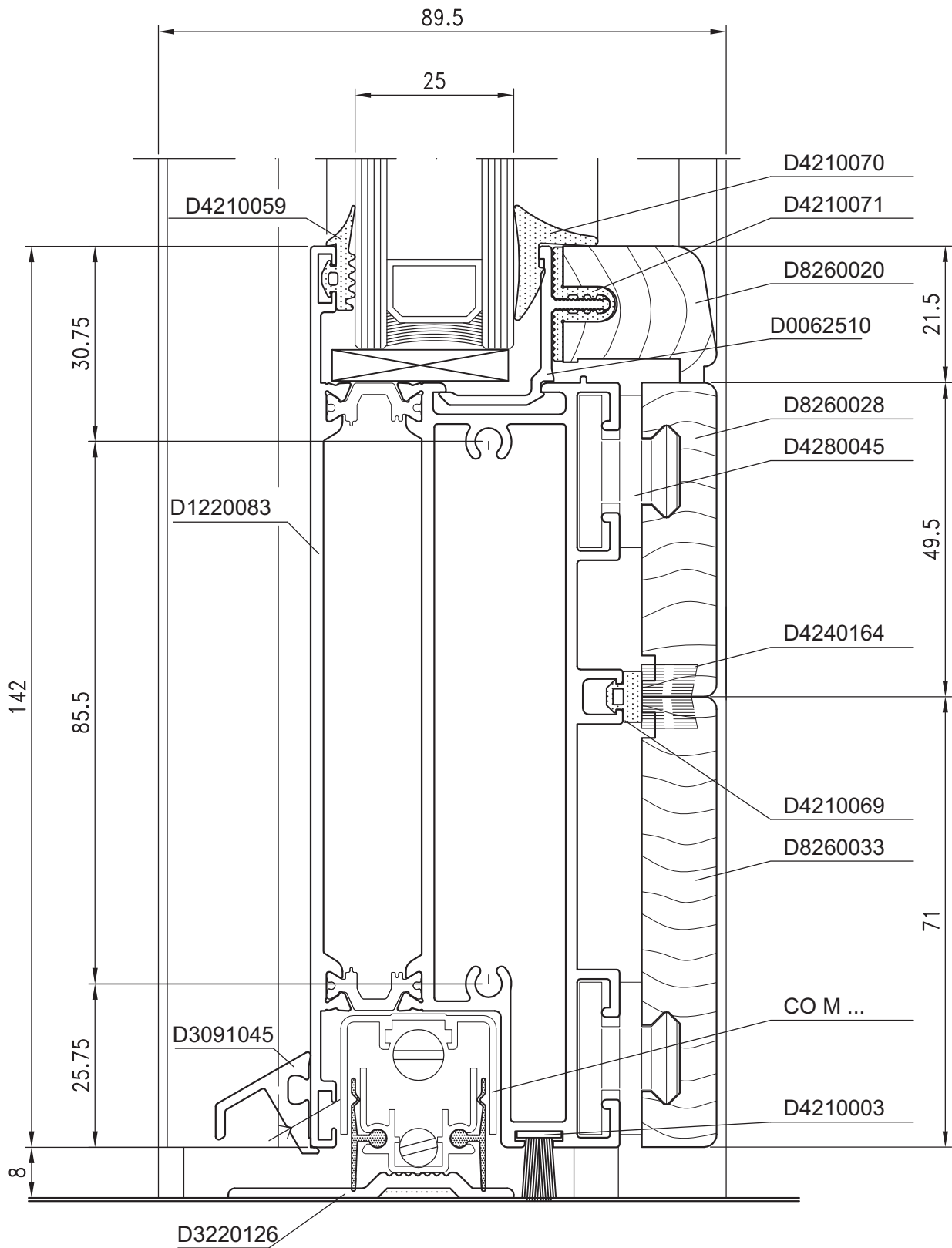
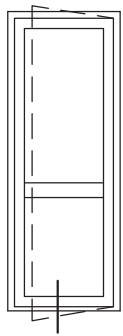

SEZIONI

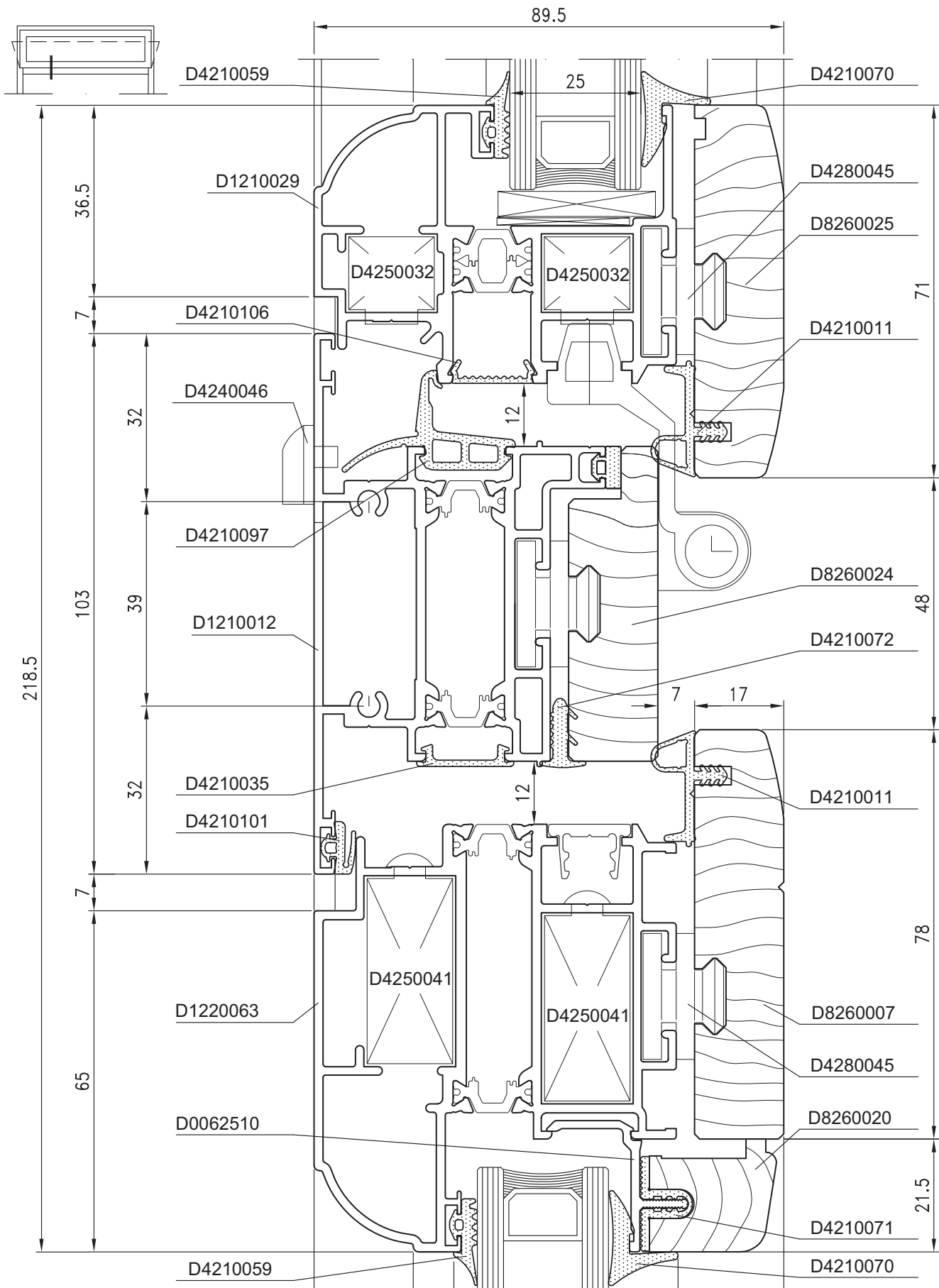

SEZIONI

G57





# Domal Wood 85

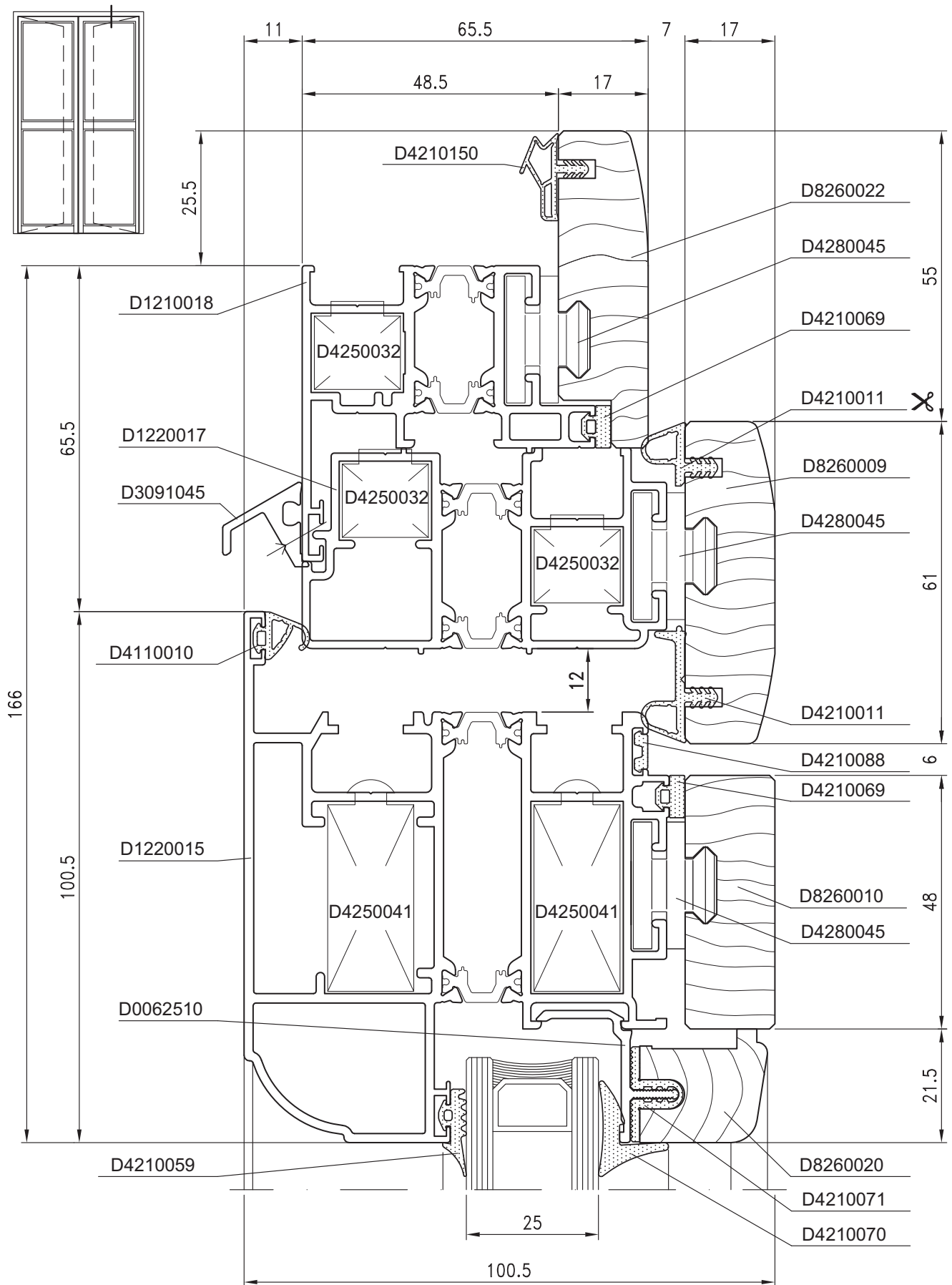

SEZIONI



SEZIONI

661

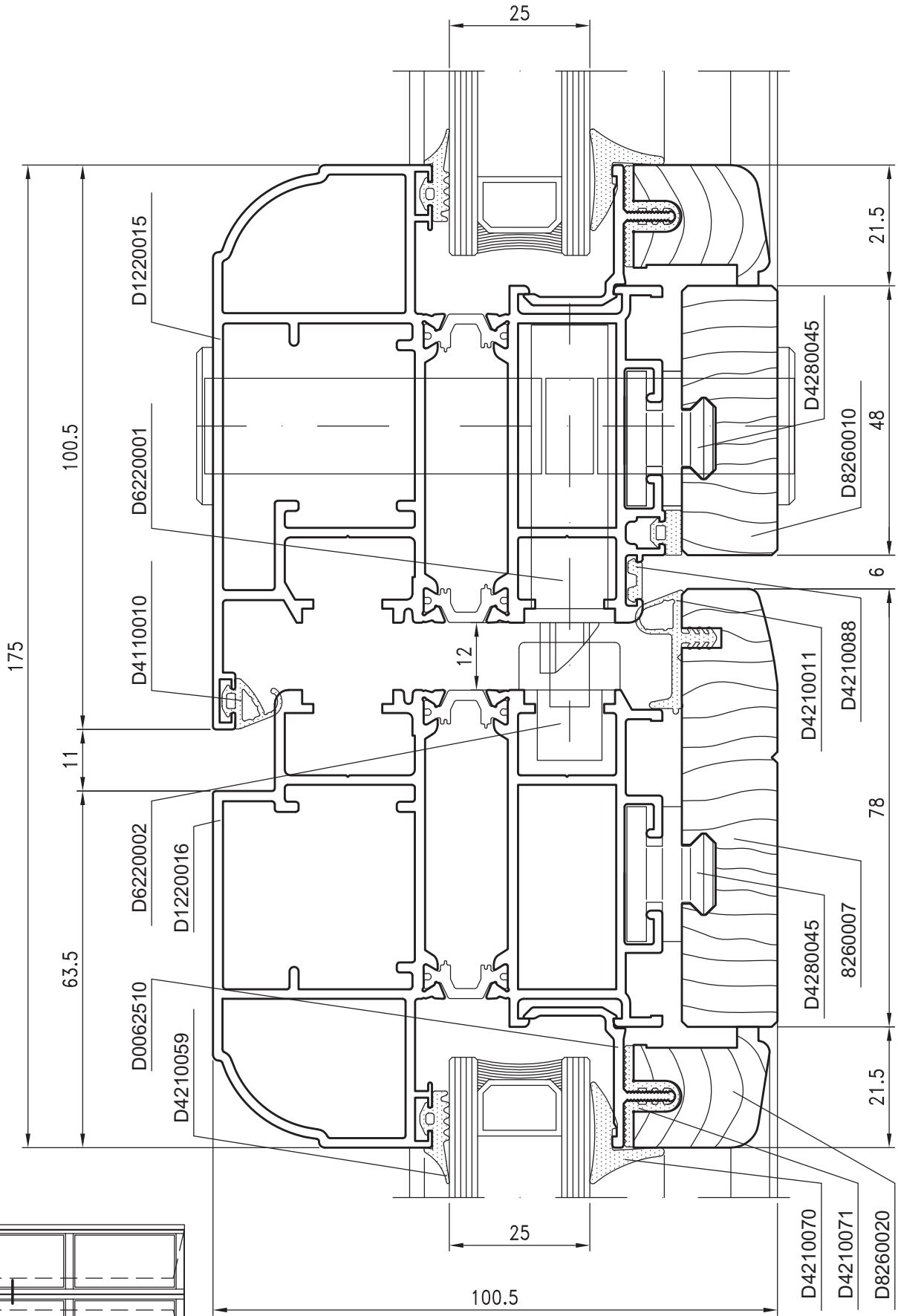
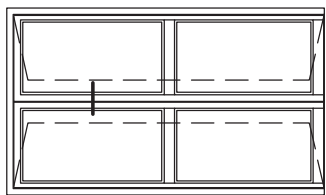

# Domal Wood 85

LAVORAZIONE TELAI PER Cod. D4250032  
 Frames tooling for D4250032  
 D0062500 - D1210018

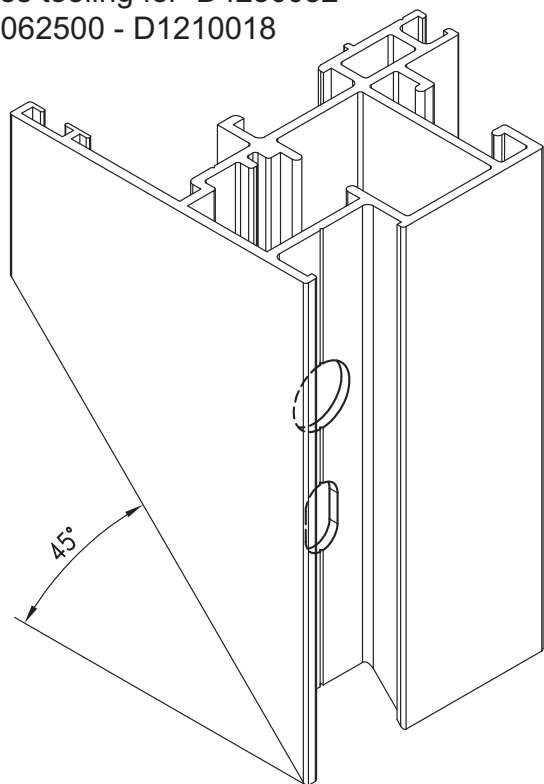

LAVORAZIONE tooling	ACCESSORIO accessory Cod.	ATTREZZ. tools Cod.
TRANCIATURA PER FORO E ASOLA FISSAGGIO SQUADRETTA	D4250032	D5240009

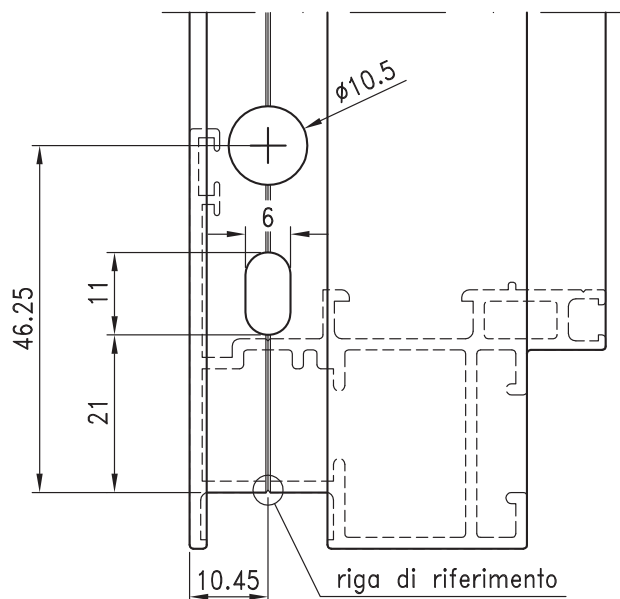

LAVORAZIONE TELAI PER Cod. D013A314  
 Frames tooling for D013A314  
 D0062500 - D1210018

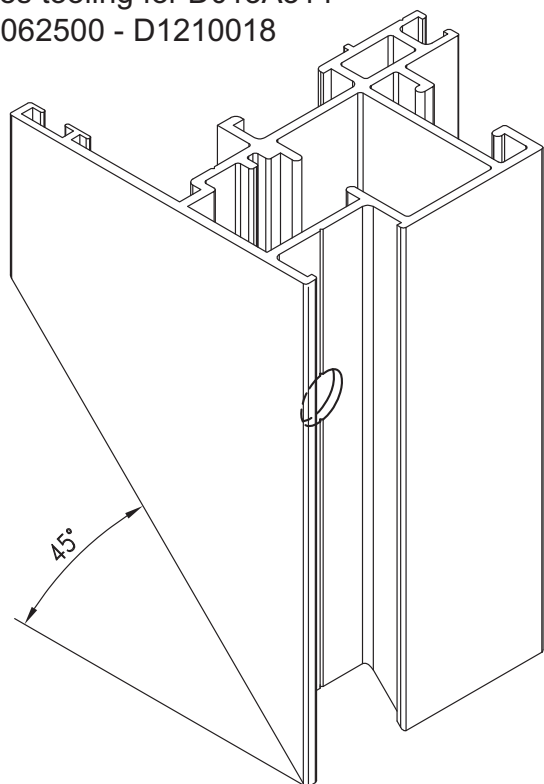

LAVORAZIONE tooling	ACCESSORIO accessory Cod.	ATTREZZ. tools Cod.
TRANCIATURA PER FORO SQUADRETTA A SPINARE	D013A314	D5240009

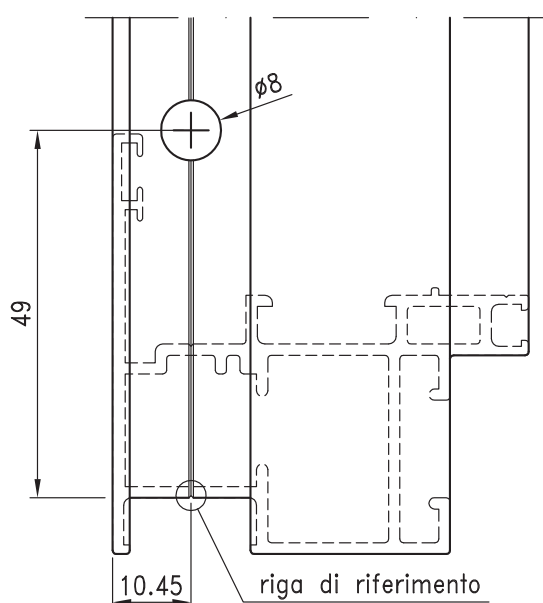

LAVORAZIONI

LAVORAZIONE TELAI PER D4250041  
 Frames tooling for D4250041  
 D0062501 - D1210019

LAVORAZIONE tooling	ACCESSORIO accessory Cod.	ATTREZZ. tools Cod.
TRANCIATURA PER FORO E ASOLA FISSAGGIO SQUADRETTA	D4250041	D5240009

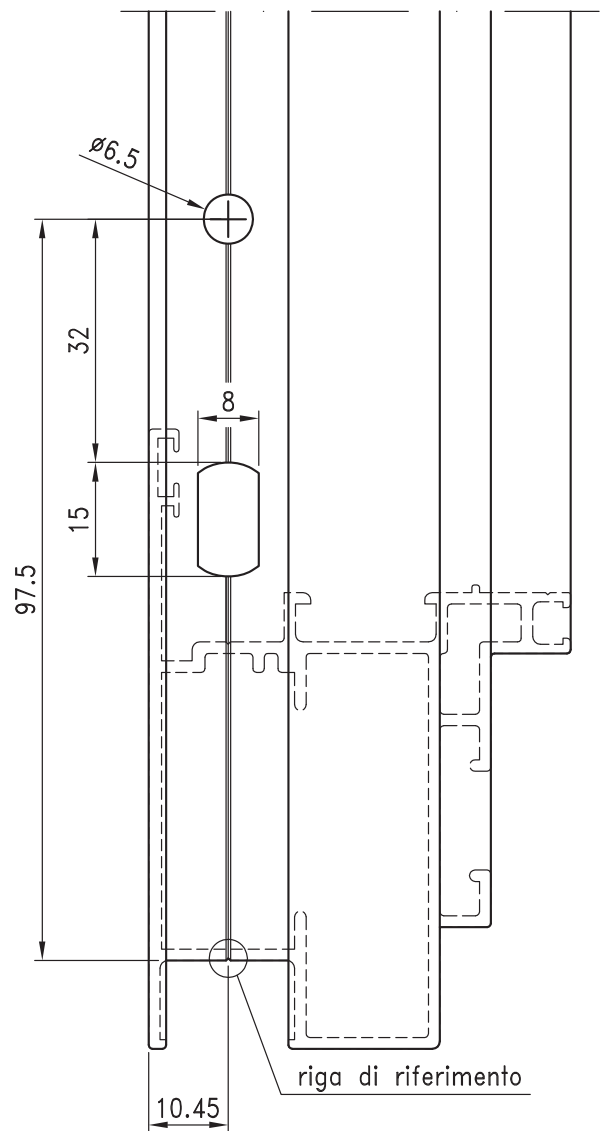
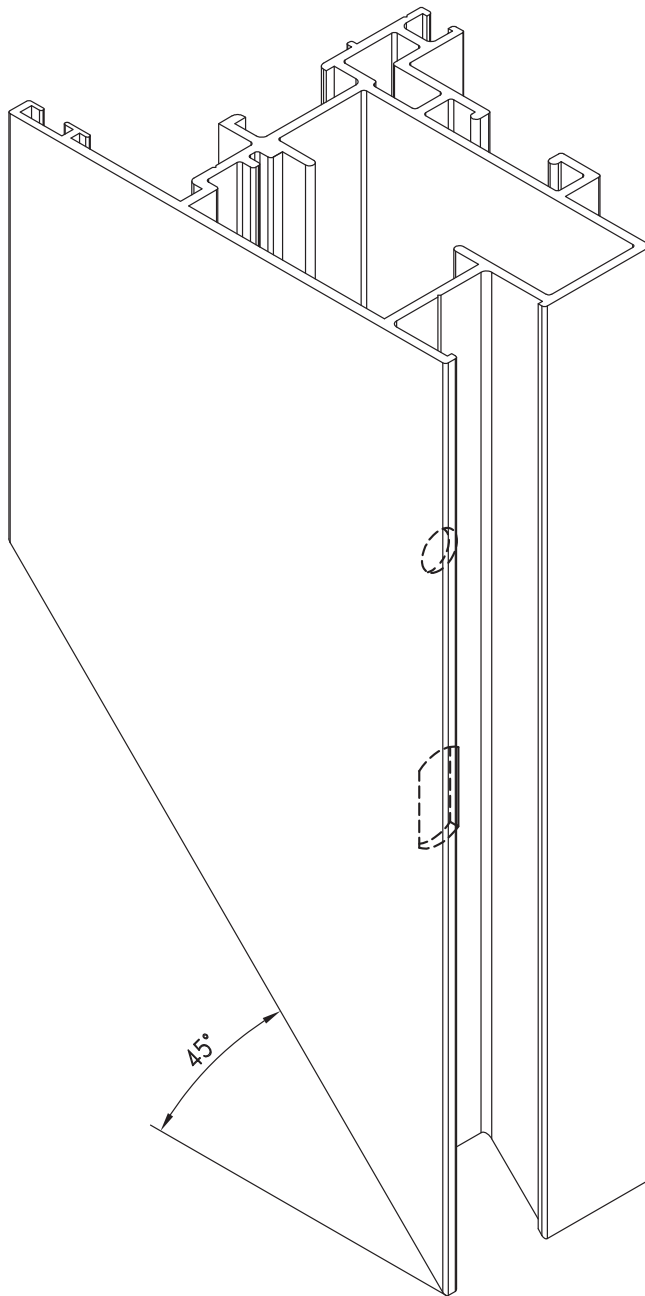

LAVORAZIONI

H2



LAVORAZIONE TELAI PER D4250086  
 Frames tooling for D4250086  
 D0062501 - D1210019

LAVORAZIONE tooling	ACCESSORIO accessory Cod.	ATTREZZ. tools Cod.
TRANCIATURA PER FORO SQUADRETTA A SPINARE	D4250086	D5240009

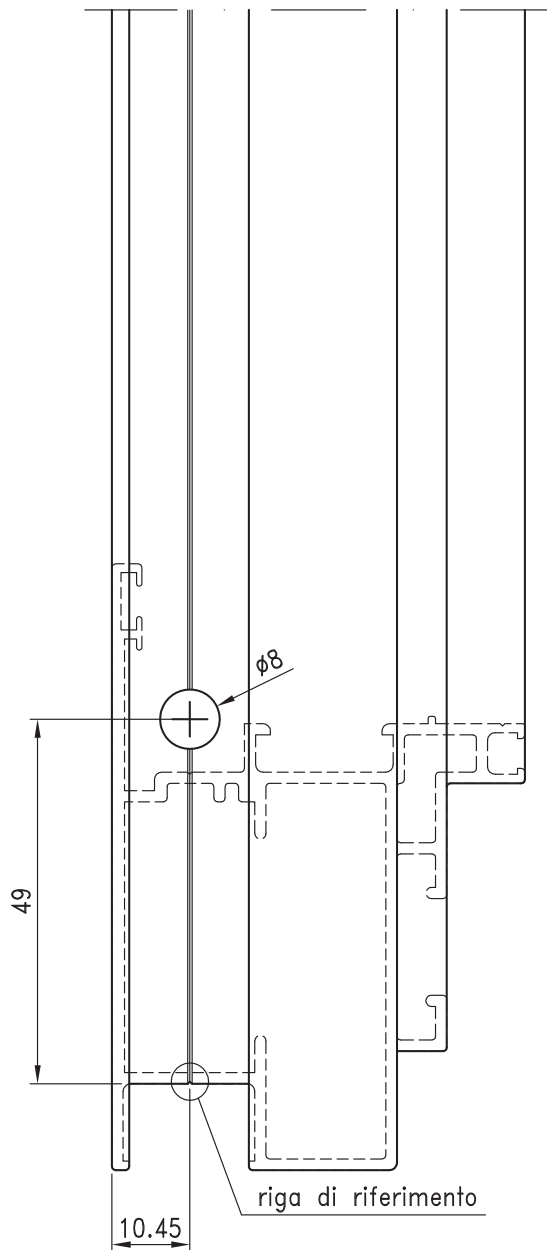
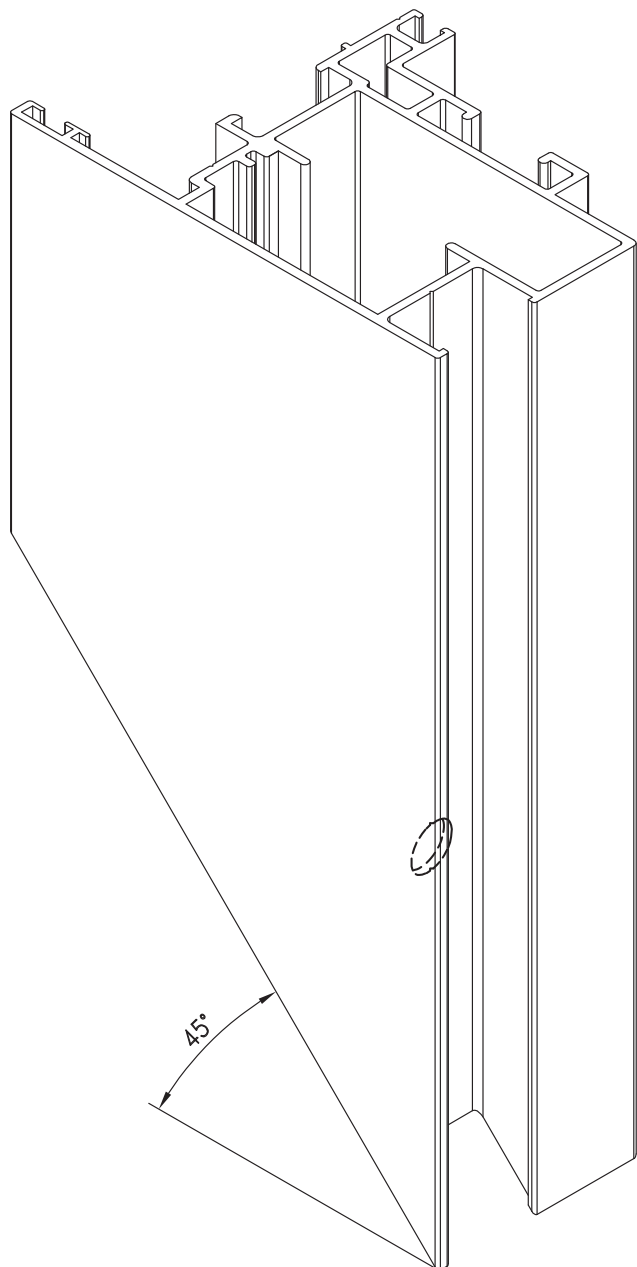

LAVORAZIONI

LAVORAZIONE TELAI PER D4280003  
 Frames drilling for D4280003  
 D0062500 - D1210018

LAVORAZIONE tooling	ACCESSORIO accessory Cod.	ATTREZZ. tools Cod.
FORATURA PER ESPANSORE	D4280003	TRAPANO

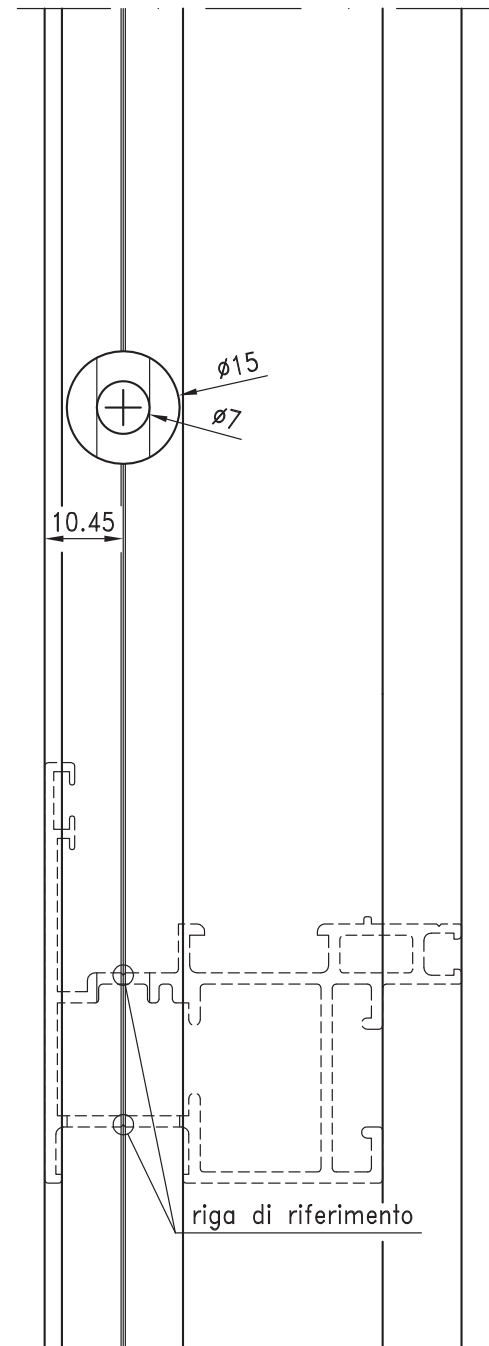
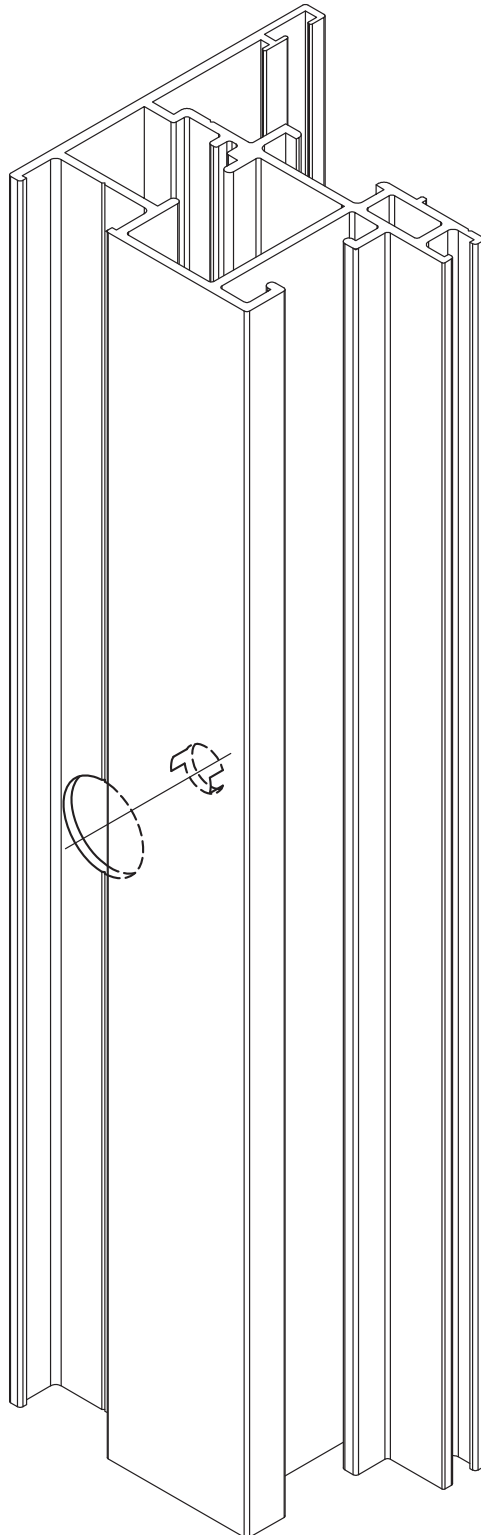

LAVORAZIONI

H4

# Domal Wood 85

## LAVORAZIONE TELAI PER SCARICO ACQUA

Slot for drainage water

D0062500 - D0062501 - D1210018 - D1210019

LAVORAZIONE  
tooling

ACCESSORIO  
accessory  
Cod.

ATTREZZ.  
tools  
Cod.

TRANCIATURA  
SCARICO ACQUA

D4240046

D5240009

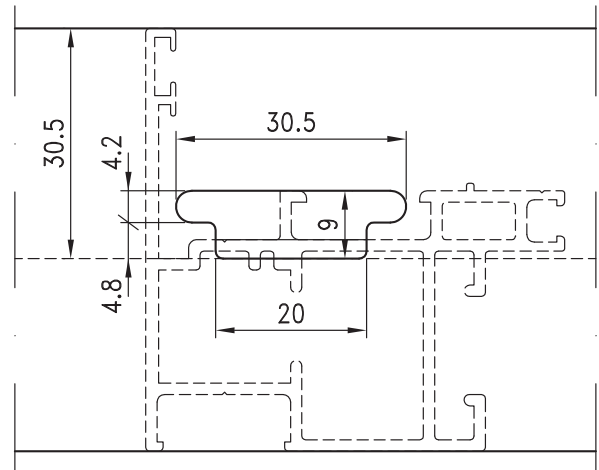
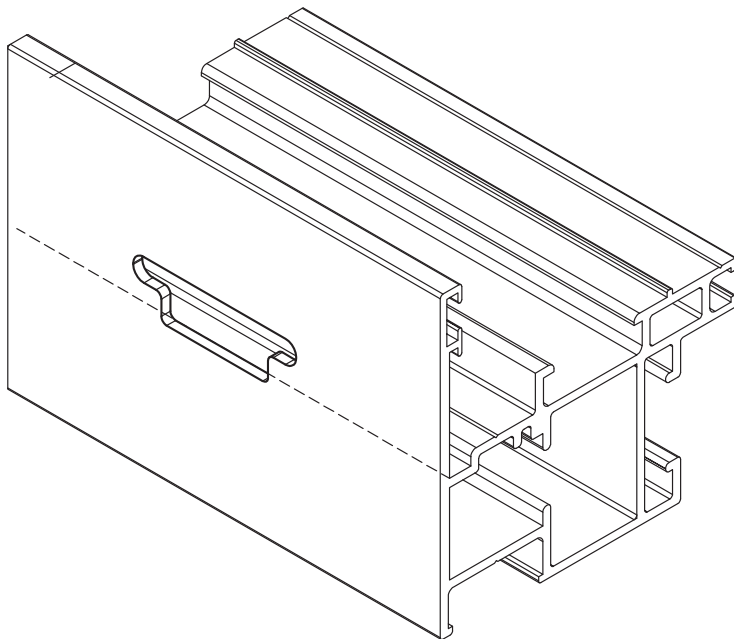

LAVORAZIONI

## LAVORAZIONE TELAI PER D0062509 - D1210027

Frames drilling for D0062509 - D1210027

D0062500 - D1210018 X = 74 mm.

D0062501 - D1210019 X = 99.5 mm.

LAVORAZIONE tooling	ACCESSORIO accessory Cod.	ATTREZZ. tools Cod.
FORATURA PER ZOCOLO RIPOR. D0062509 - D1210027		TRAPANO

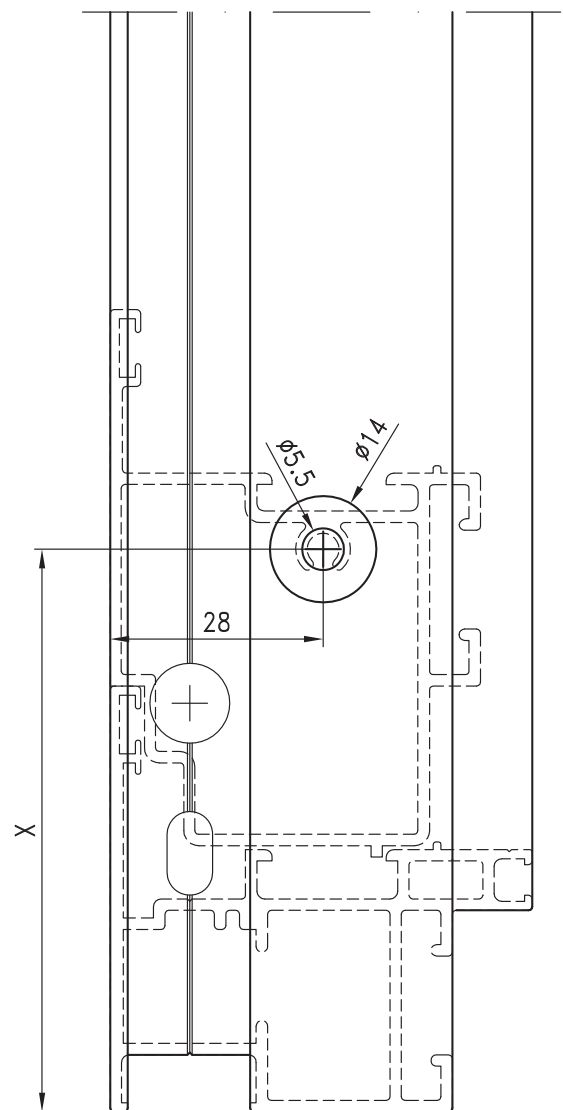
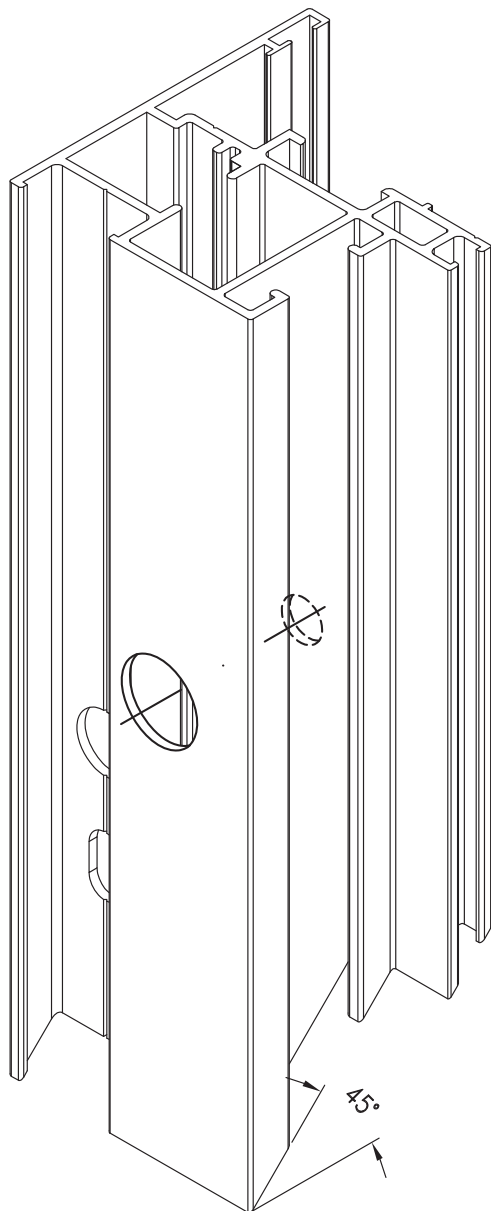

LAVORAZIONI

H6

# Domal Wood 85

INTESTATURA ZOCCOLO RIPORTATO PER TELAI  
 Plinth butting horizontal panels-skirting board  
 D0062509 - D1210027

LAVORAZIONE tooling	ACCESSORIO accessory Cod.	ATTREZZ. tools Cod.
INTESTATURA ZOCCOLO RIP. D0062509 - D1210027		D0085Z02

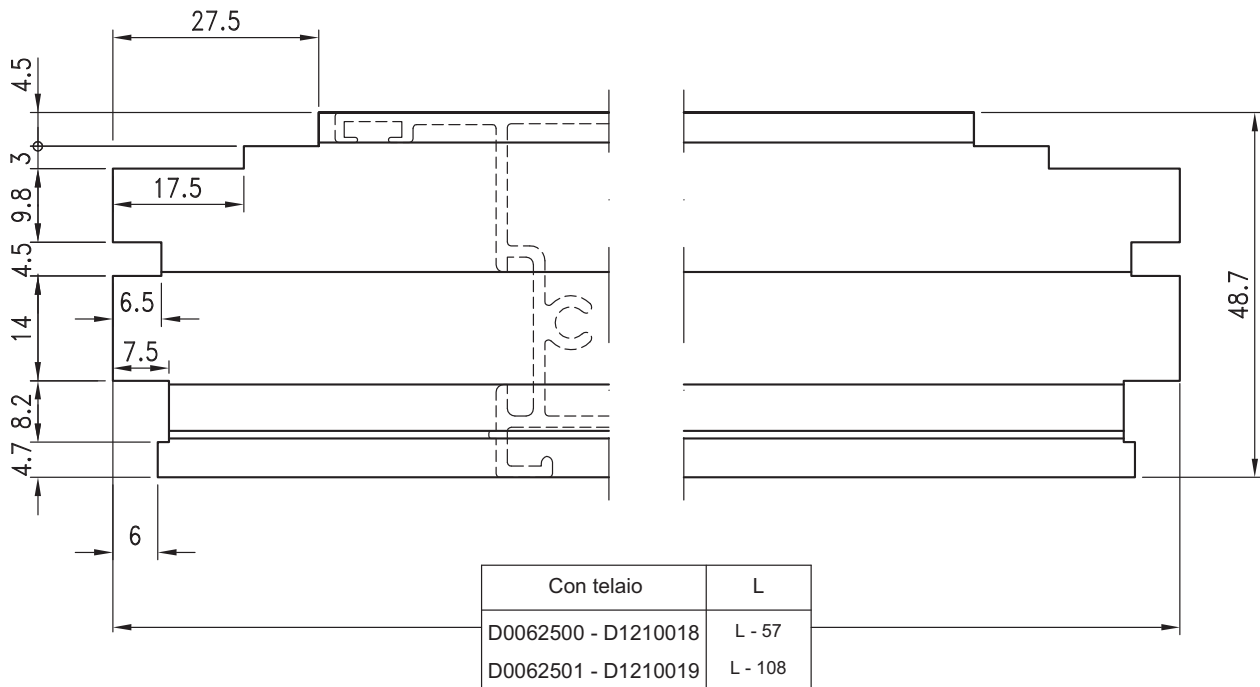
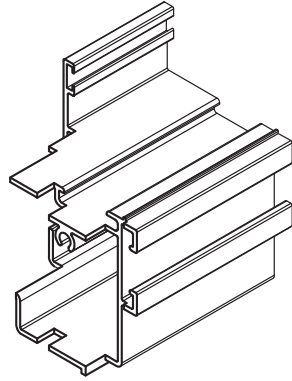

LAVORAZIONI

LAVORAZIONE TELAI PER D0062502 - D1210020  
 Frames drilling for D0062502 - D1210020  
 D0062500 - D0062501 - D1210018 - D1210019

LAVORAZIONE tooling	ACCESSORIO accessory Cod.	ATTREZZ. tools Cod.
FORATURA PER TRAVERSI D0062502 - D1210020		TRAPANO

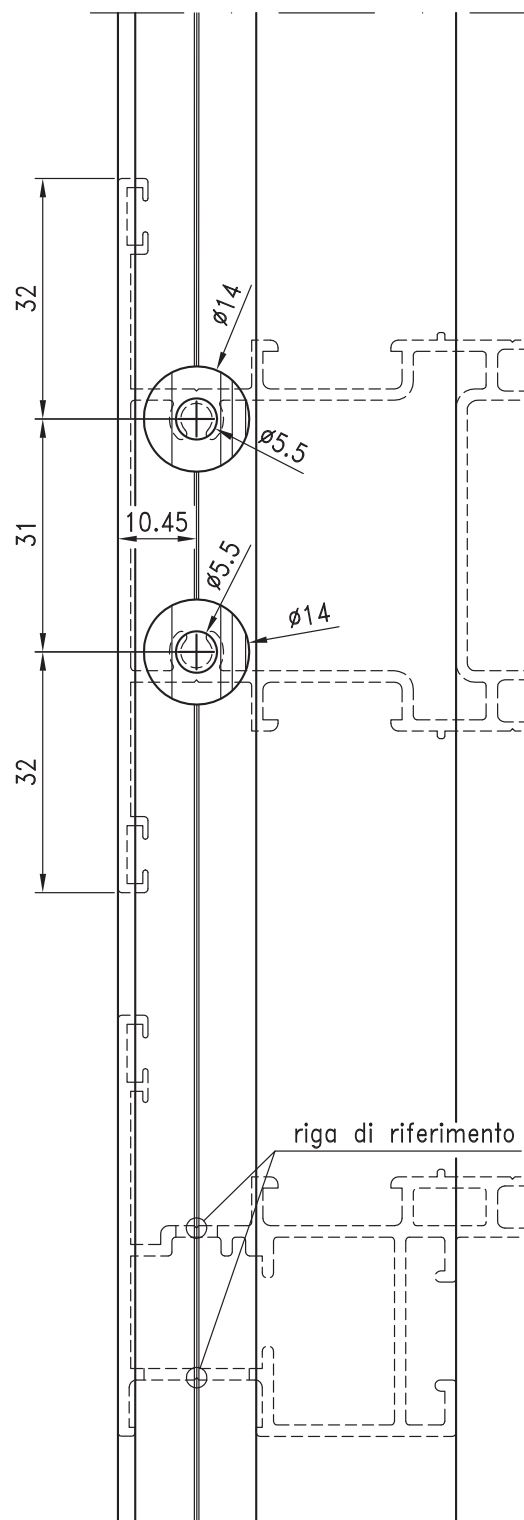
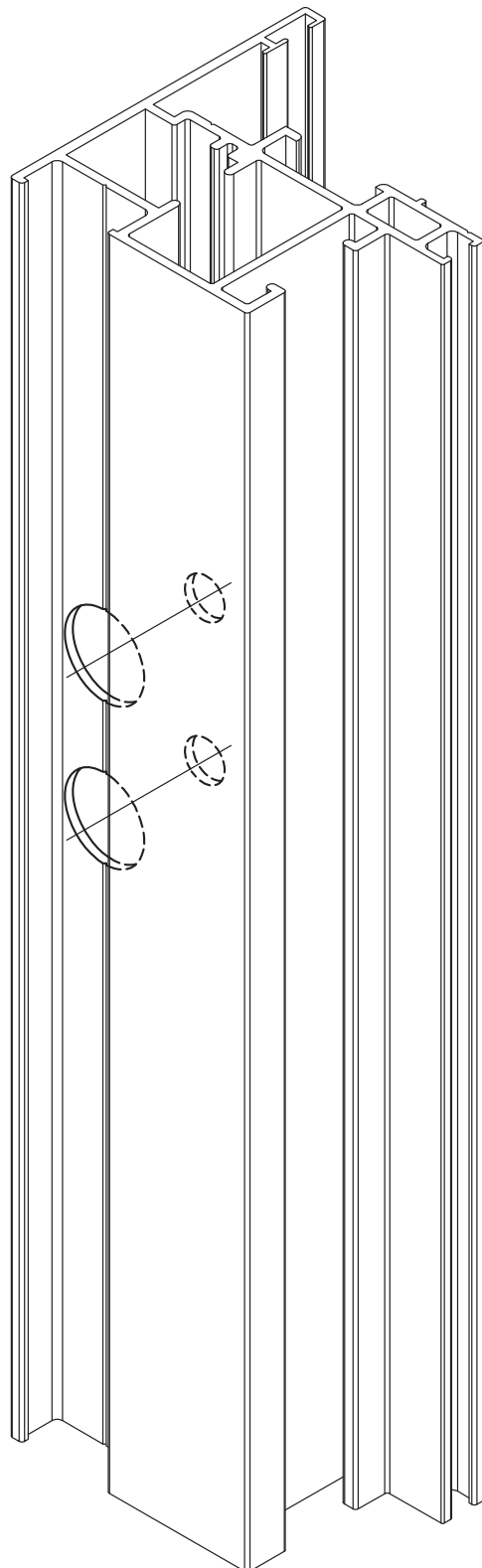

LAVORAZIONI

H8

## INTESTATURA TRAVERSO PER TELAI

Transom butting horizontal panels-skirting board  
D0062502 - D1210020

LAVORAZIONE tooling	ACCESSORIO accessory Cod.	ATTREZZ. tools Cod.
INTESTATURA TRAVERSO D0062502-D1210020		D5240009

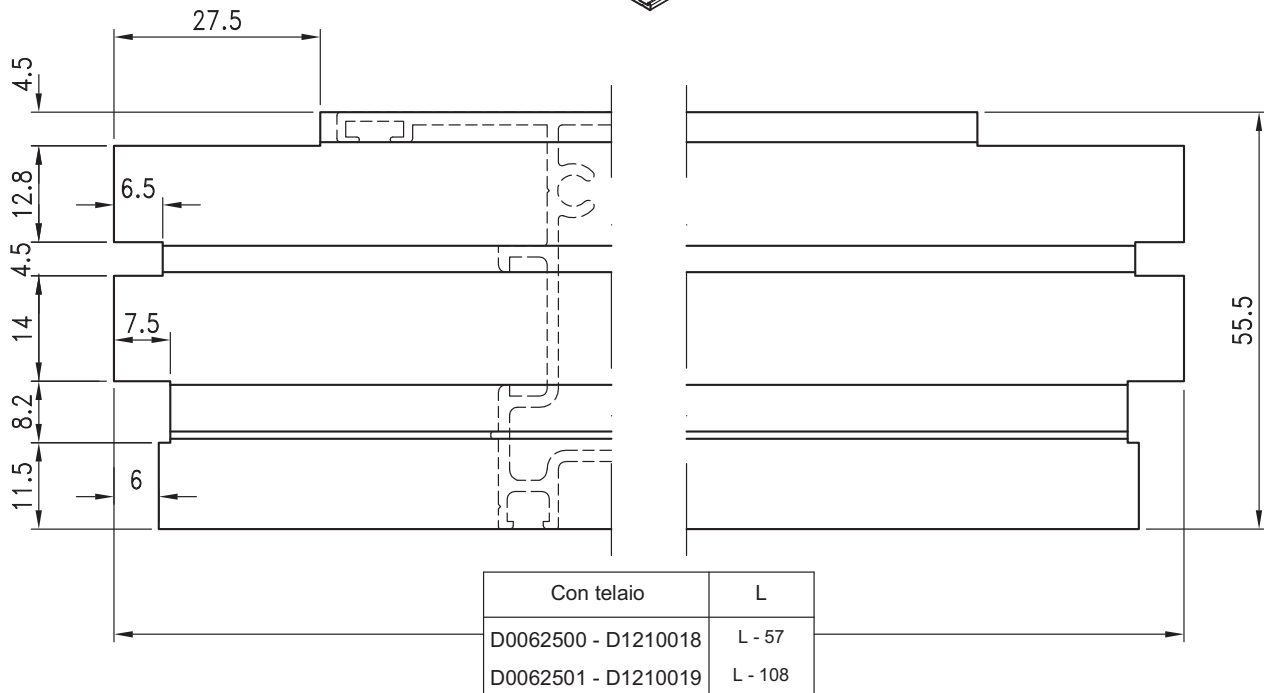
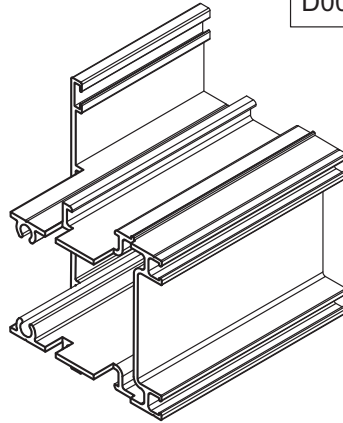

LAVORAZIONE TELAI PER D3210336  
Frames drilling for sill

LAVORAZIONE tooling	ACCESSORIO accessory Cod.	ATTREZZ. tools Cod.
FORATURA PER SOGLIA RIBASS.		TRAPANO

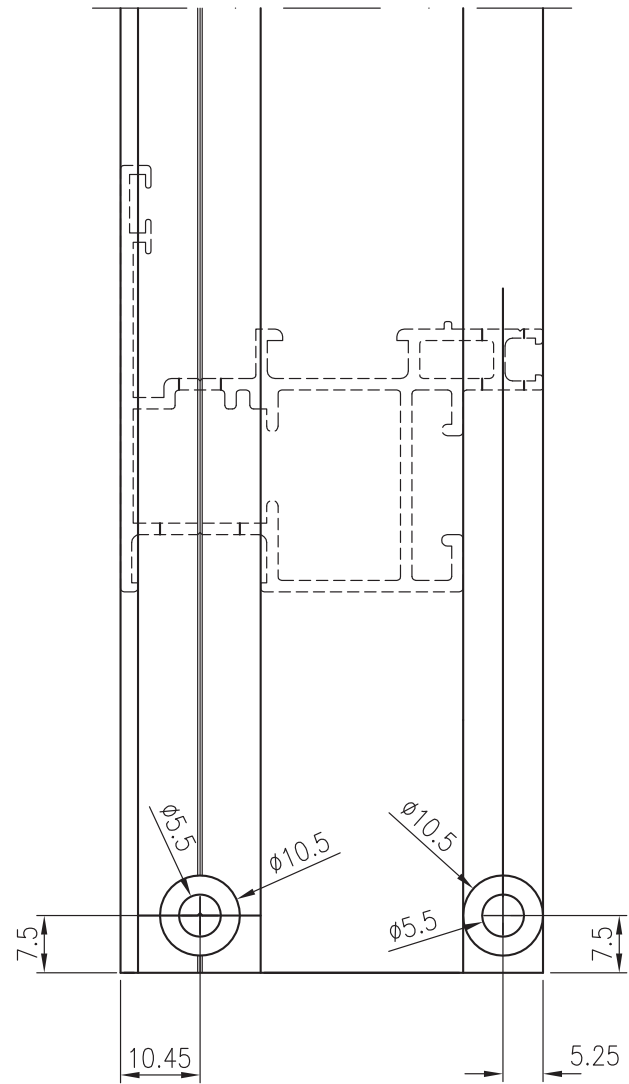
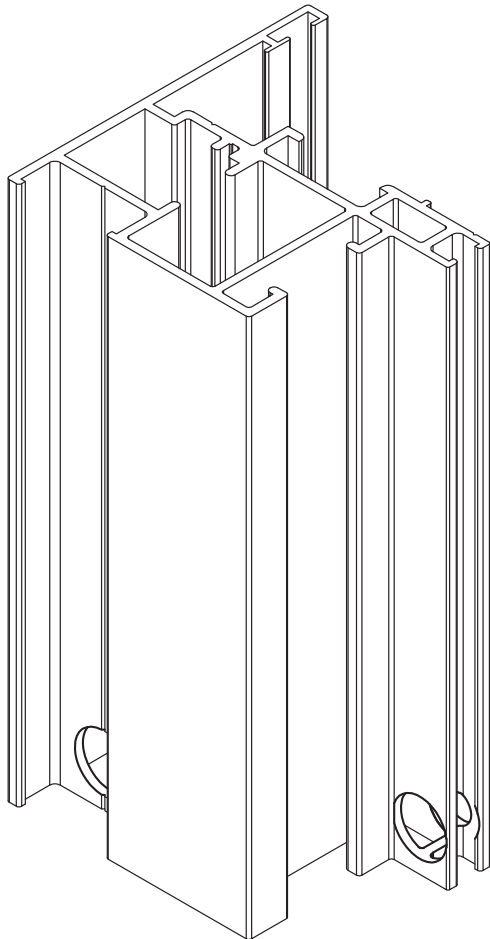

LAVORAZIONI

HIO



# Domal Wood 85

## INTESTATURA SOGLIA RIBASSATA D3210336

Sill butting horizontal panels-skirting board

LAVORAZIONE tooling	ACCESSORIO accessory Cod.	ATTREZZ. tools Cod.
INTESTATURA SOGLIA RIBASSATA		PANTOGRAFO

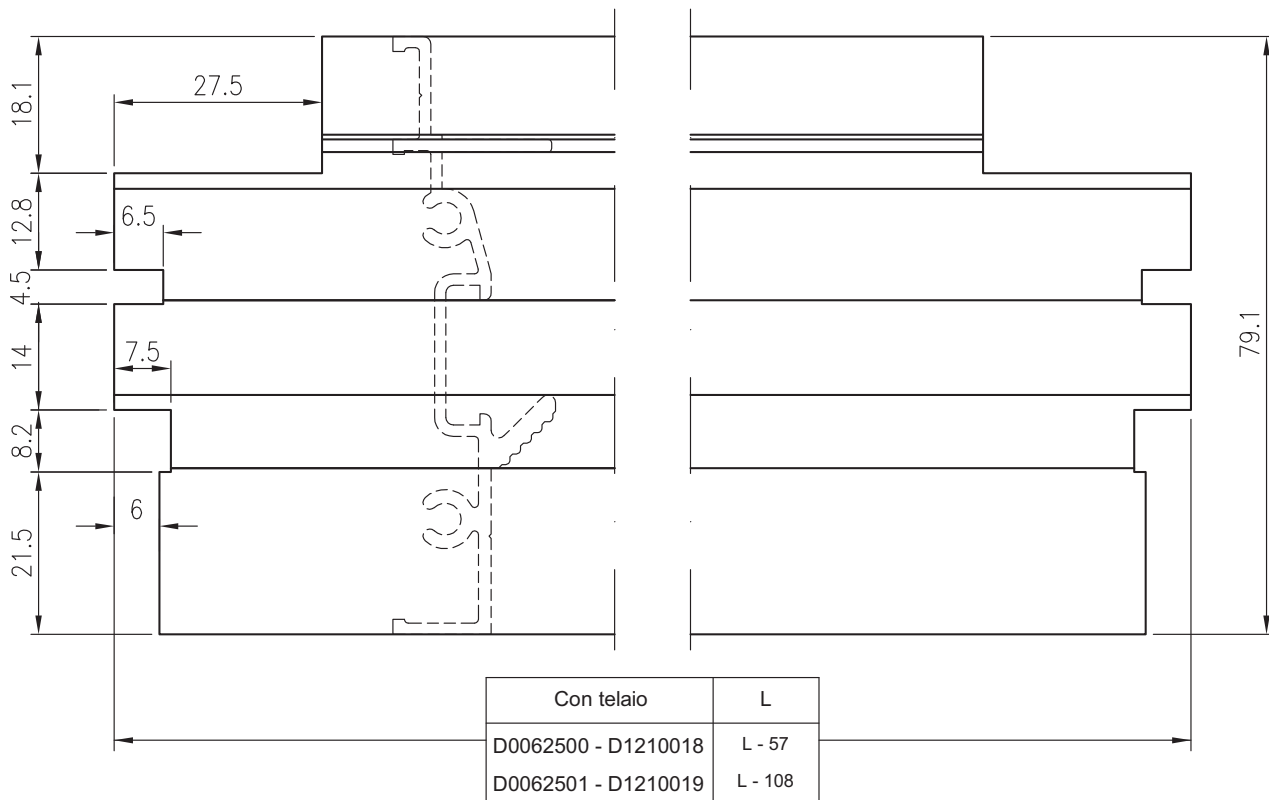
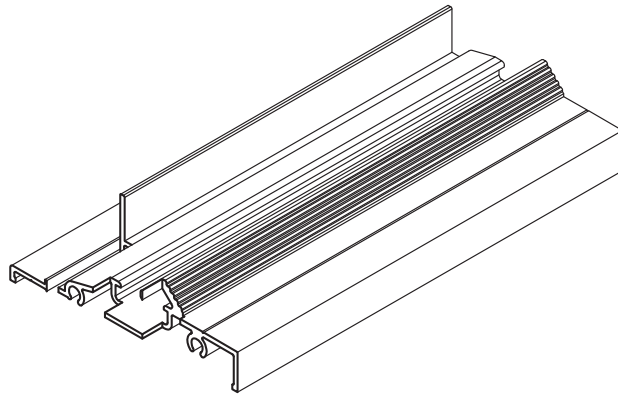

LAVORAZIONI

SCARICO ACQUA SOGLIA RIBASSATA D3210336  
Slot for drainage water

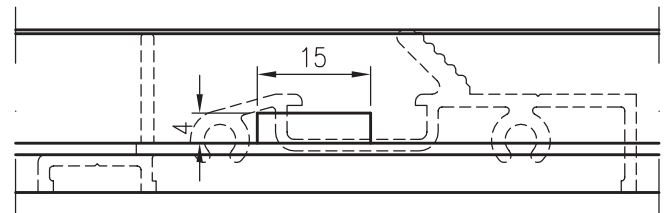
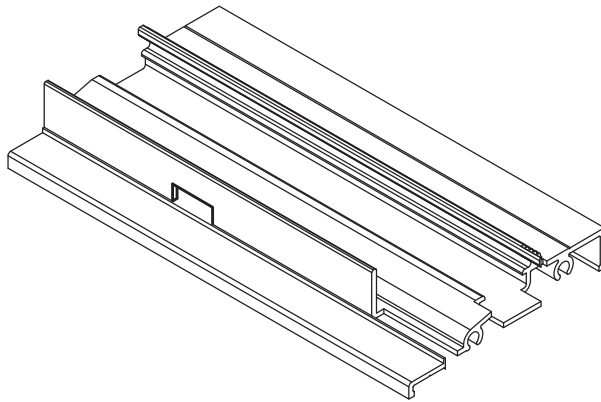

LAVORAZIONE tooling	ACCESSORIO accessory Cod.	ATTREZZ. tools Cod.
TRANCIATURA SCARICO ACQUA		

SCARICO ACQUA CARTELLINA ESTERNA D3210016  
PER SOGLIA RIBASSATA  
Slot for drainage water

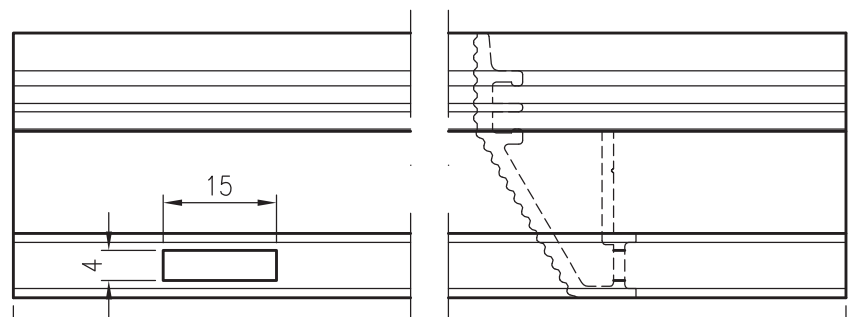
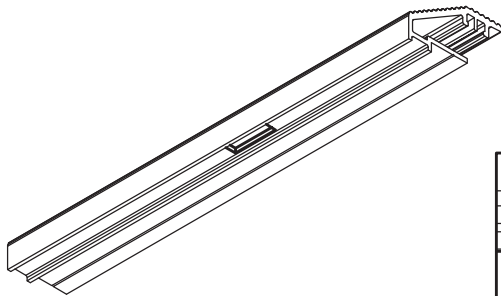

Con telaio	L
D0062500 - D1210018	L - 112
D0062501 - D1210019	L - 163

LAVORAZIONE tooling	ACCESSORIO accessory Cod.	ATTREZZ. tools Cod.
TRANCIATURA SCARICO ACQUA		D5240027

LAVORAZIONI

HI 2

# Domal Wood 85

## LAVORAZIONE ANTE PER D4250032

Sash tooling for D4250032

D0062513 - D0062515 - D0062517

D1210028 - D1210029 - D1210030

LAVORAZIONE tooling	ACCESSORIO accessory Cod.	ATTREZZ. tools Cod.
TRANCIATURA PER FORO E ASOLA FISSAGGIO SQUADRETTA	D4250032	D5240009

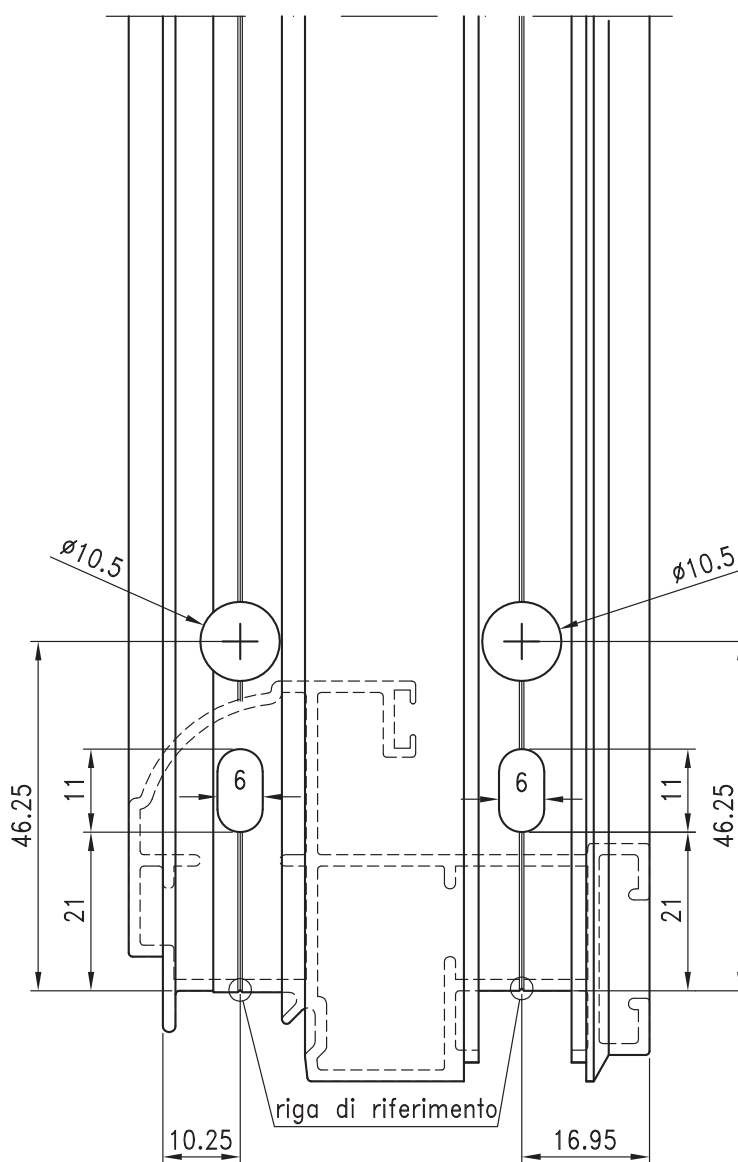
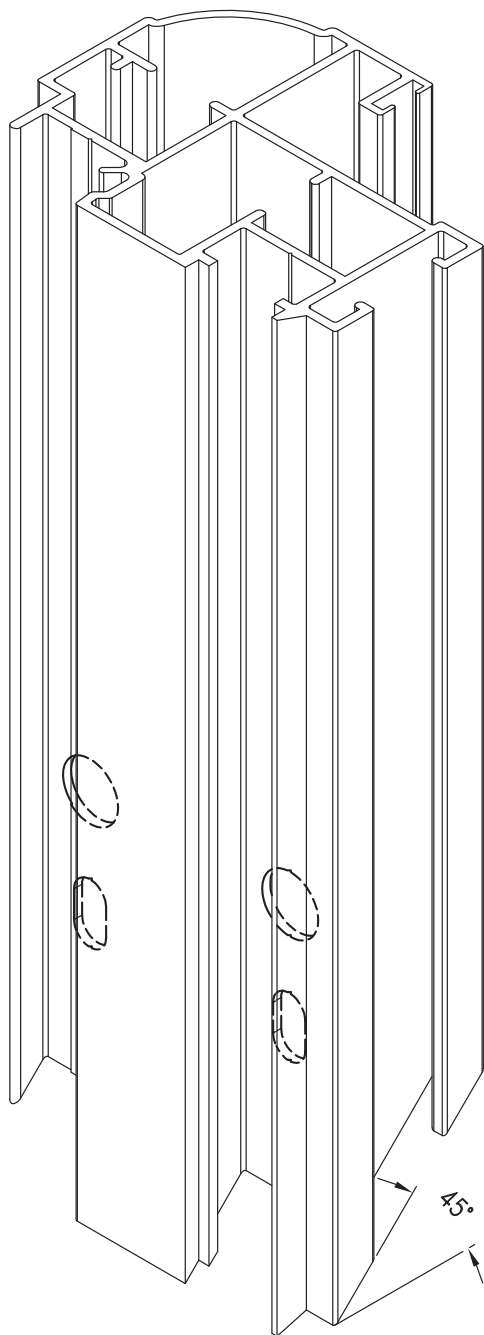

LAVORAZIONI

## LAVORAZIONE ANTE PER D013A314

Sash tooling for D013A314

D0062513 - D0062515 - D0062517

D1210028 - D1210029 - D1210030

LAVORAZIONE tooling	ACCESSORIO accessory Cod.	ATTREZZ. tools Cod.
TRANCIATURA PER FORO SQUADRETTA A SPINARE	D013A314	D5240009

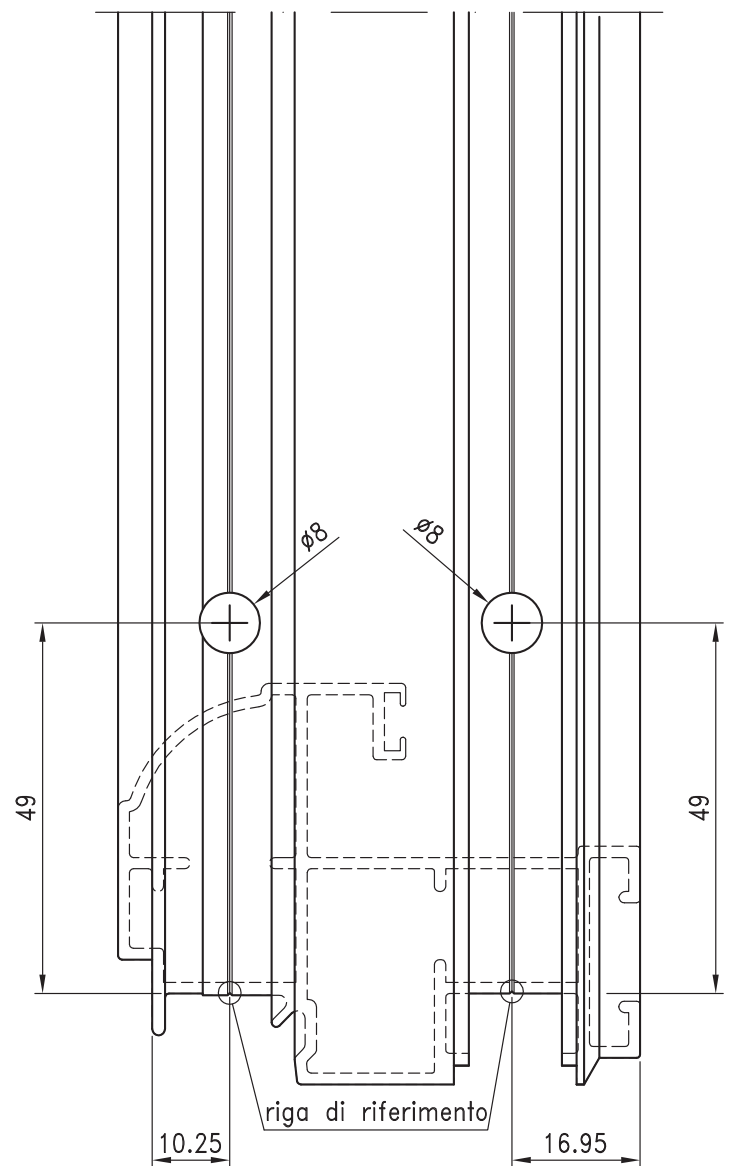
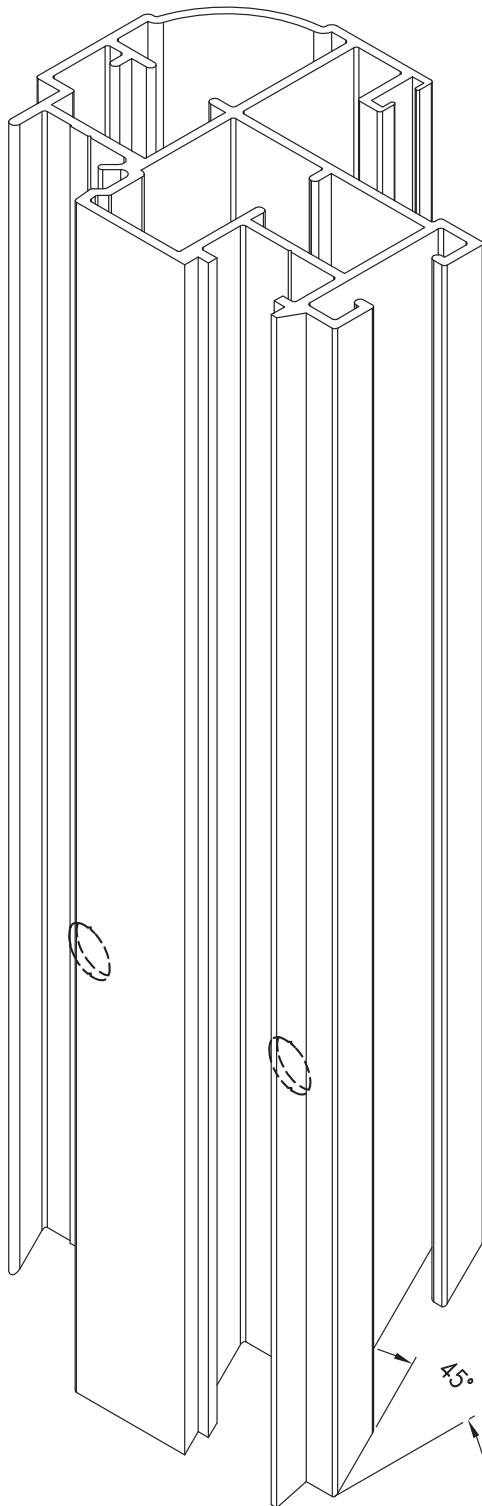

LAVORAZIONI

HI 4

# Domal Wood 85

## LAVORAZIONE ANTE PER D4250041

Sash tooling for D4250041

D0062514 - D0062516 - D0062518

D1210031 - D1210032 - D1210033

LAVORAZIONE tooling	ACCESSORIO accessory Cod.	ATTREZZ. tools Cod.
TRANCIATURA PER FORO E ASOLA FISSAGGIO SQUADRETTA	D4250041	D5240009

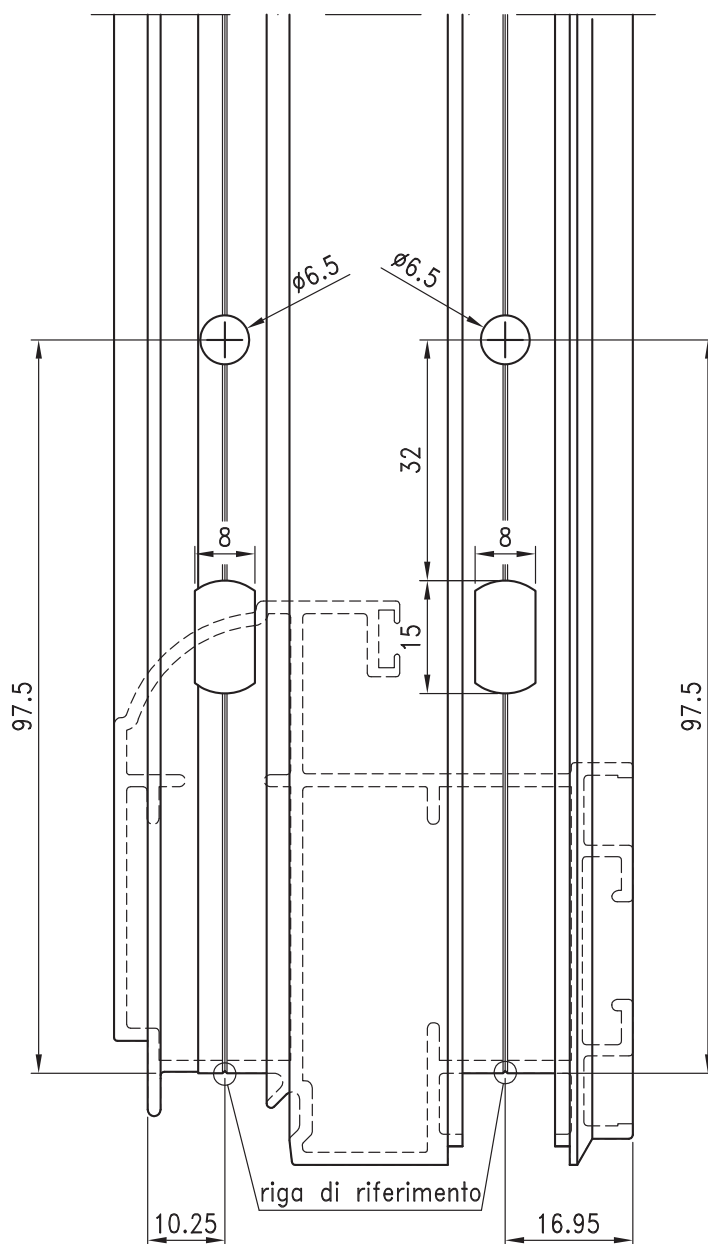
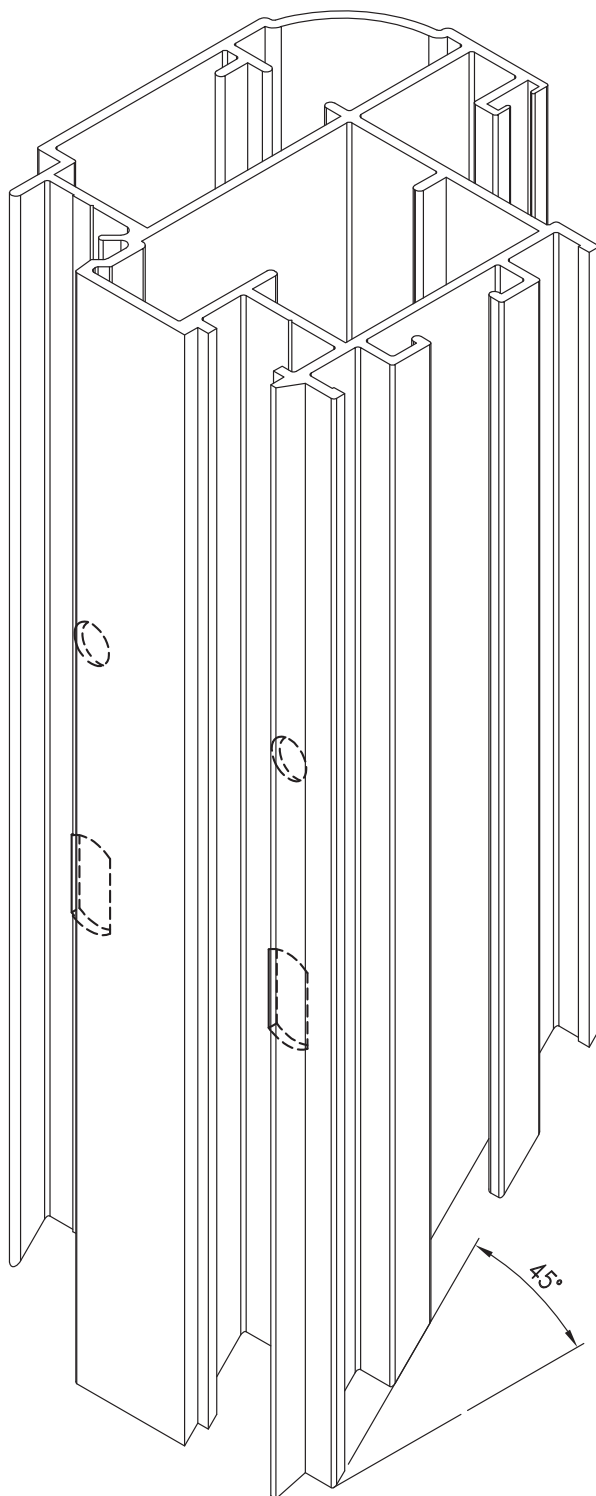

LAVORAZIONI

## LAVORAZIONE ANTE PER D4250086 Sash

tooling for D4250086

D0062514 - D0062516 - D0062518

D1210031 - D1210032 - D1210033

LAVORAZIONE tooling	ACCESSORIO accessory Cod.	ATTREZZ. tools Cod.
TRANCIATURA PER FORO SQUADRETTA A SPINARE	D4250086	D5240009

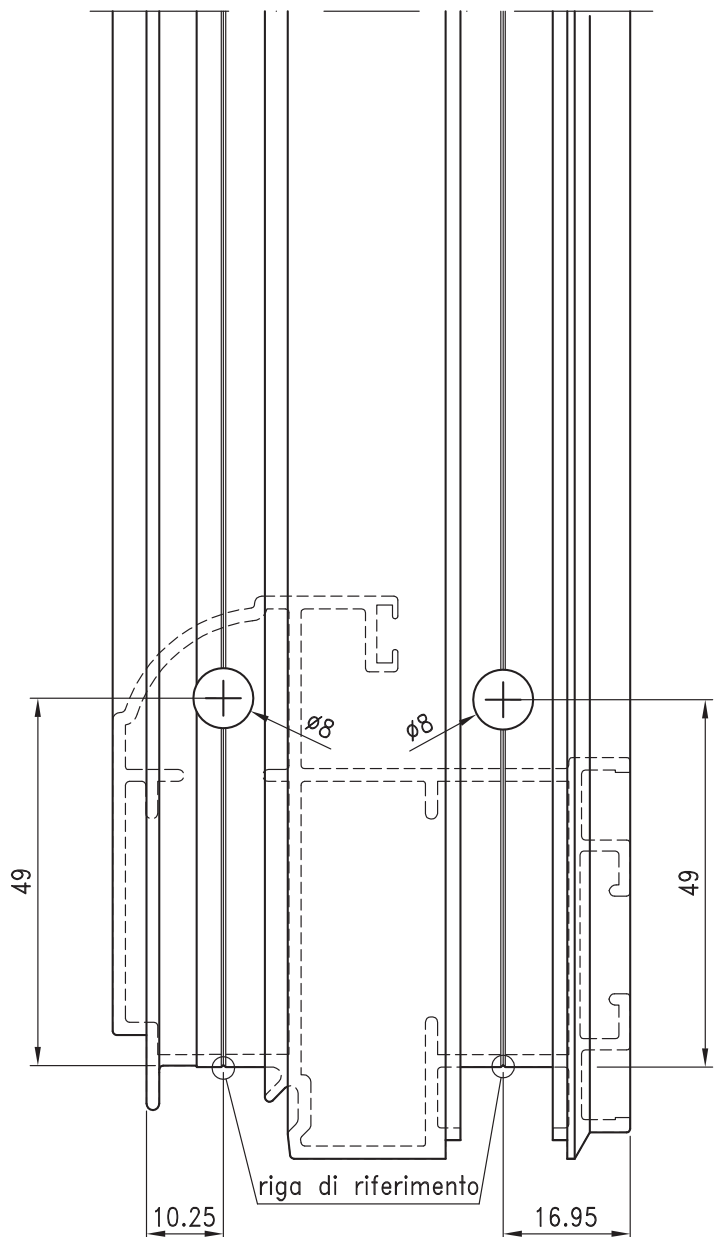
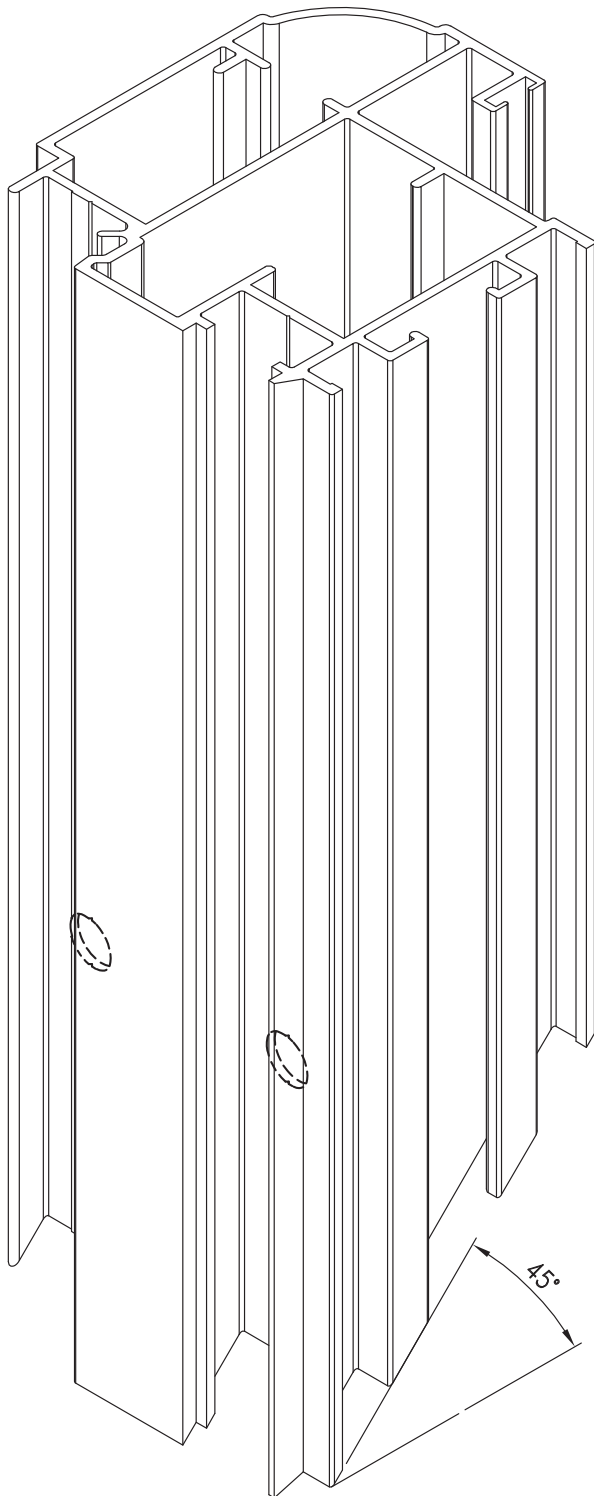

LAVORAZIONI

H16

# Domal Wood 85

## LAVORAZIONE ANTE PER DRENAGGIO/AERAZIONE Sash tooling for drainage/air ventilation

D0062513 - D0062514 - D0062515 - D0062516 - D0062517

D0062518

D1210028 - D1210029 - D1210030 - D1210031 - D1210032 - D1210033

LAVORAZIONE tooling	ACCESSORIO accessory Cod.	ATTREZZ. tools Cod.
TRANCIATURA PER ASOLE DRENAGGIO AERAZIONE VETRO	D4250086	D5240009

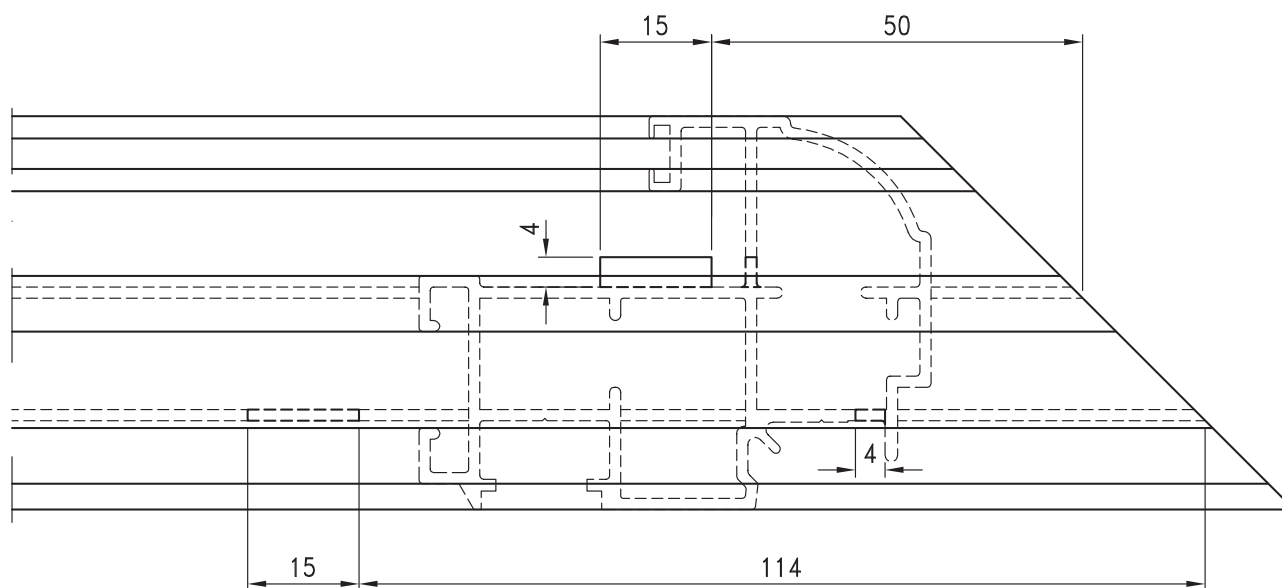
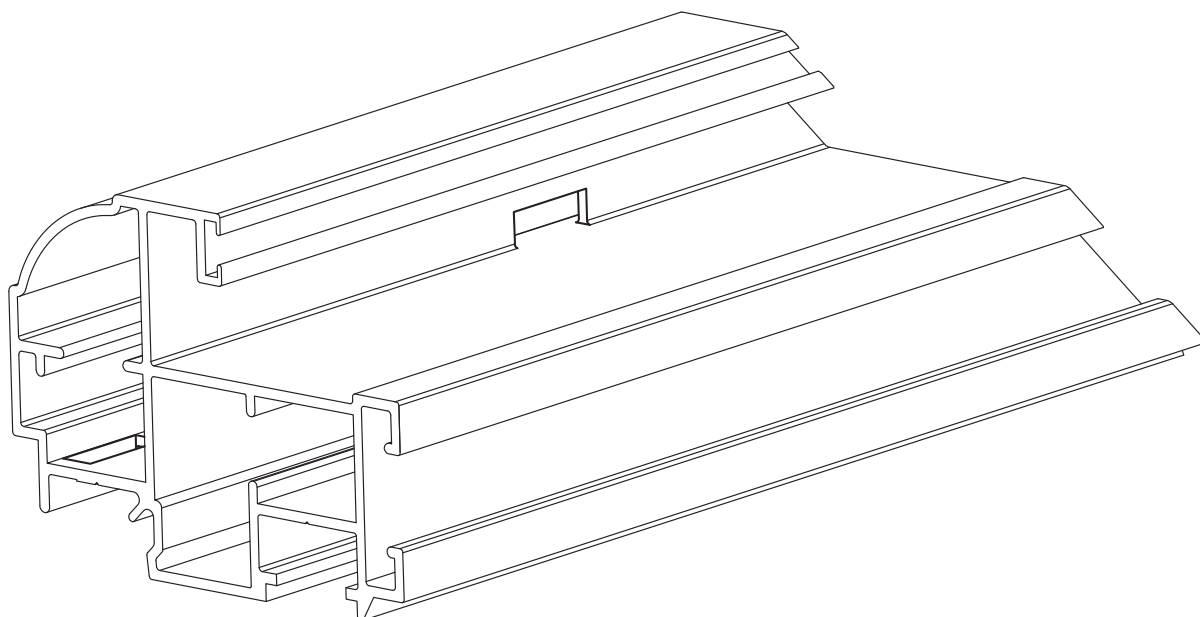

LAVORAZIONI

LAVORAZIONE ANTE PER D0062507  
 Sash drilling for D0062507  
 D0062513

LAVORAZIONE tooling	ACCESSORIO accessory Cod.	ATTREZZ. tools Cod.
FORATURA PER ZOCOLO RIPOR. D0062507		TRAPANO

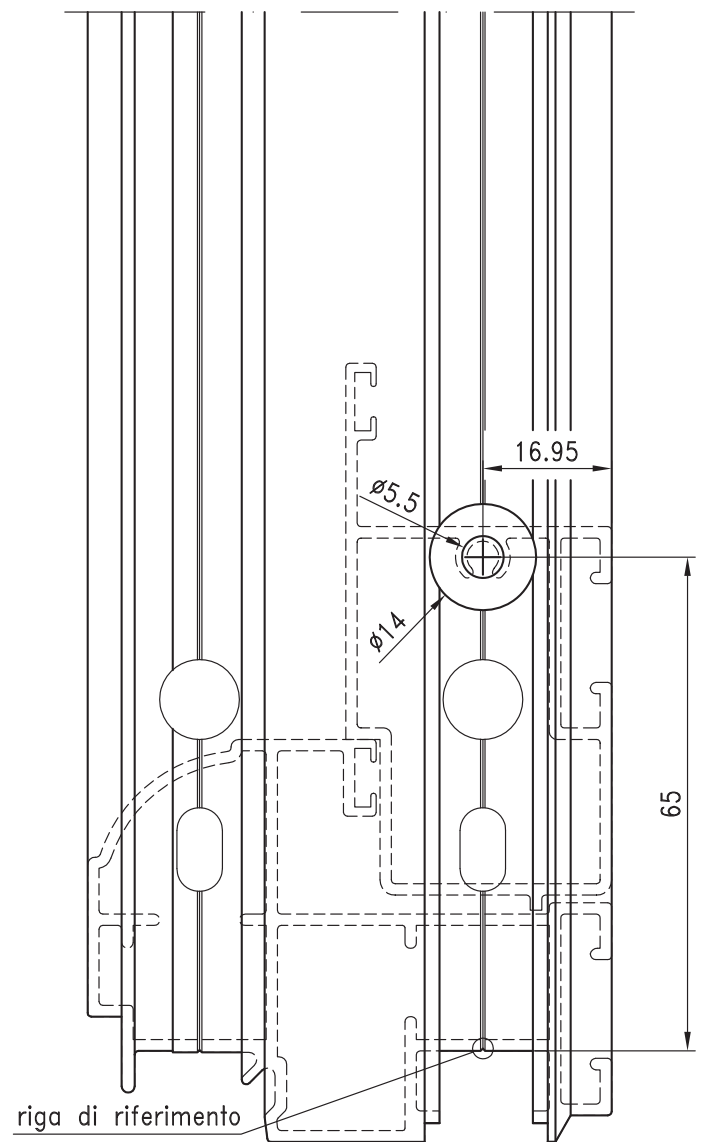
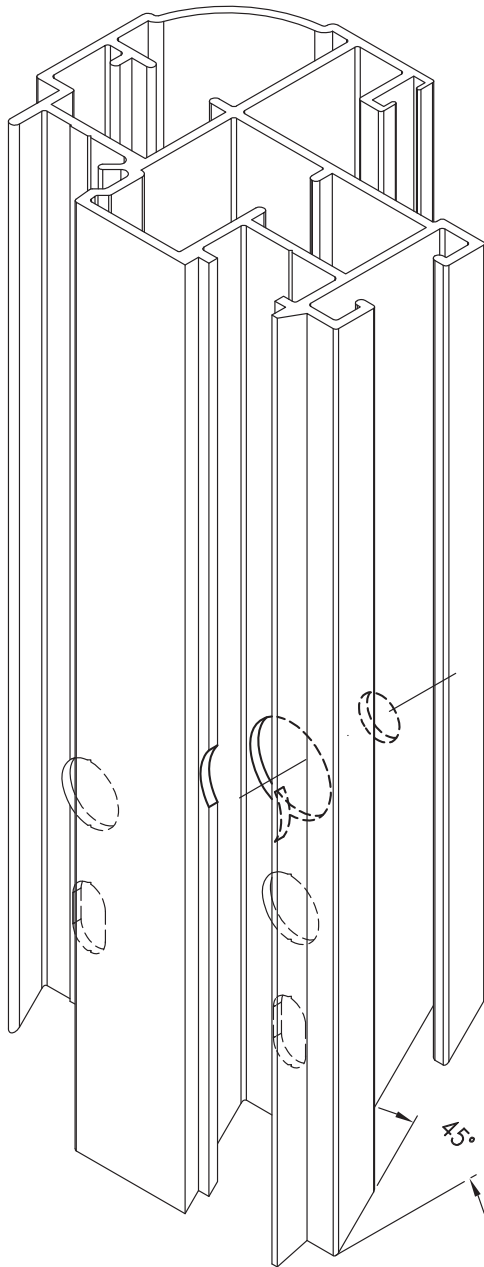

LAVORAZIONI

H18



# Domal Wood 85

LAVORAZIONE ANTE PER D0062508  
 Sash drilling for D0062508  
 D0062515

LAVORAZIONE tooling	ACCESSORIO accessory Cod.	ATTEZZ. tools Cod.
FORATURA ANTA PER ZOCCOLO RIP. D0062508		TRAPANO

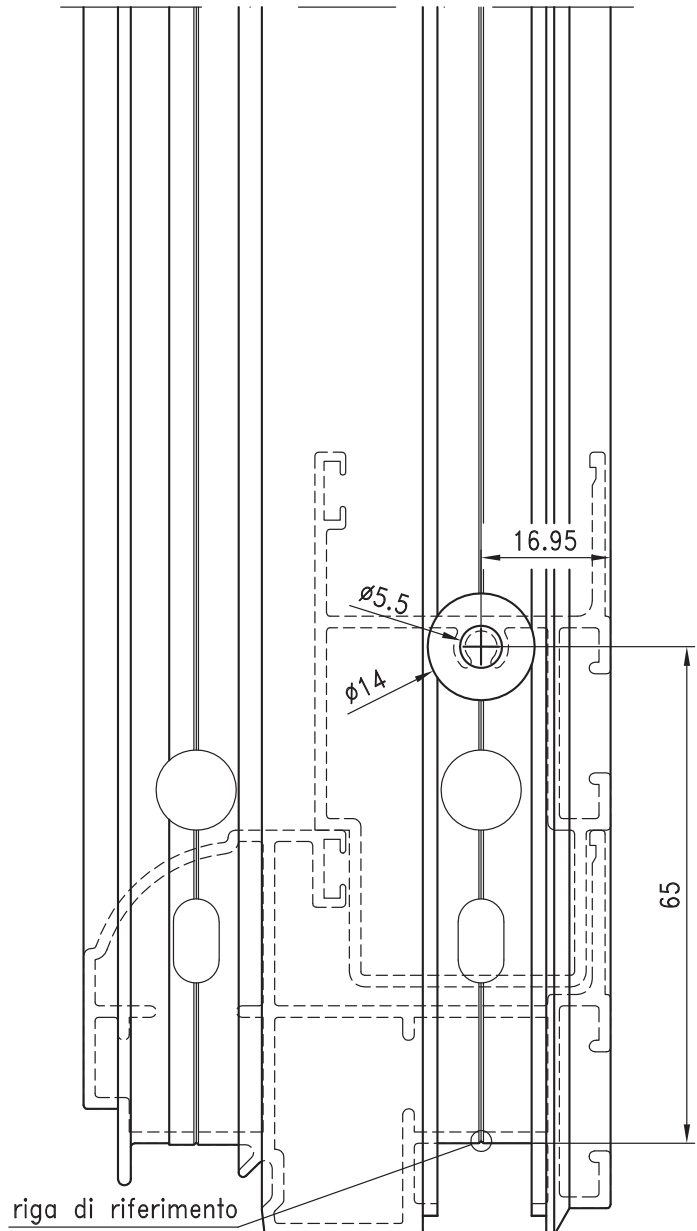
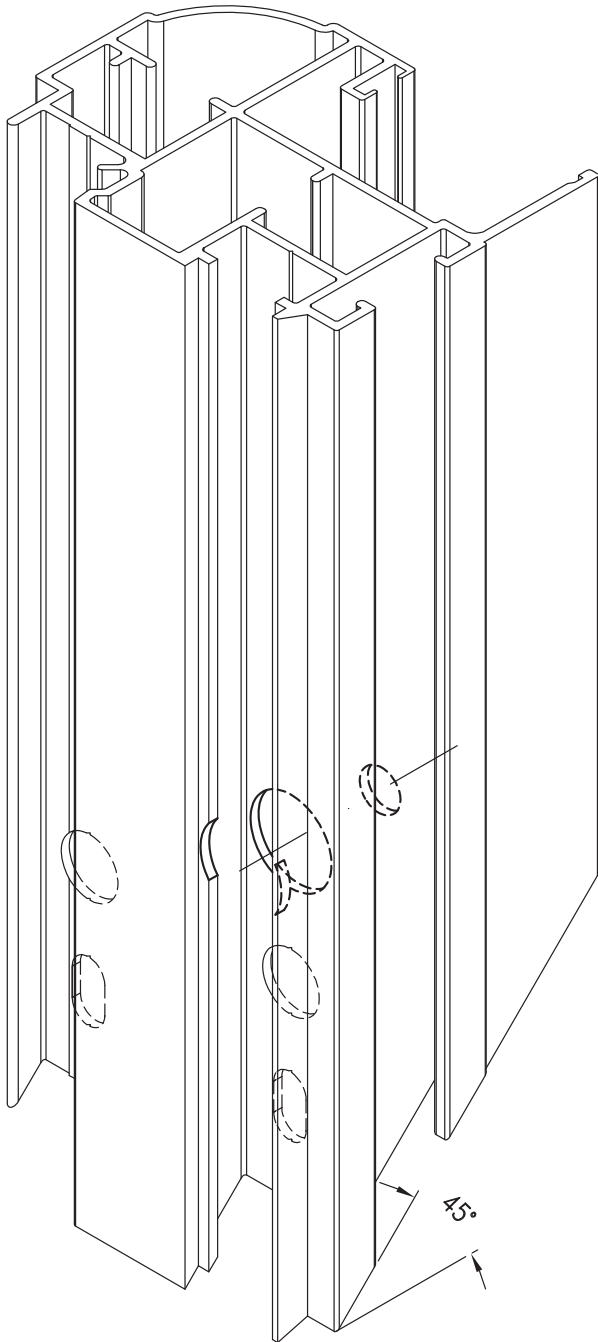

LAVORAZIONI

LAVORAZIONE ANTE PER D0062509 - D1210027  
 Sash drilling for D0062509 - D1210027  
 D0062517 - D1210030

LAVORAZIONE tooling	ACCESSORIO accessory Cod.	ATTREZZ. tools Cod.
FORATURA PER ZOCOLO RIPOR. D0062509 - D1210027		TRAPANO

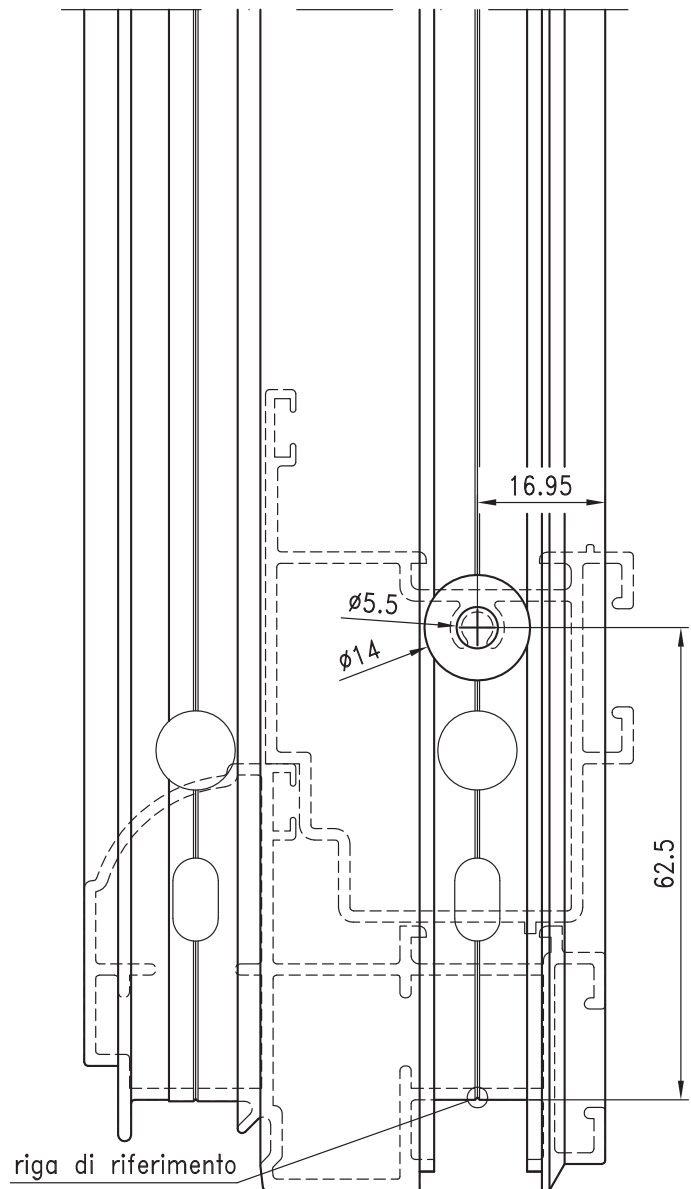
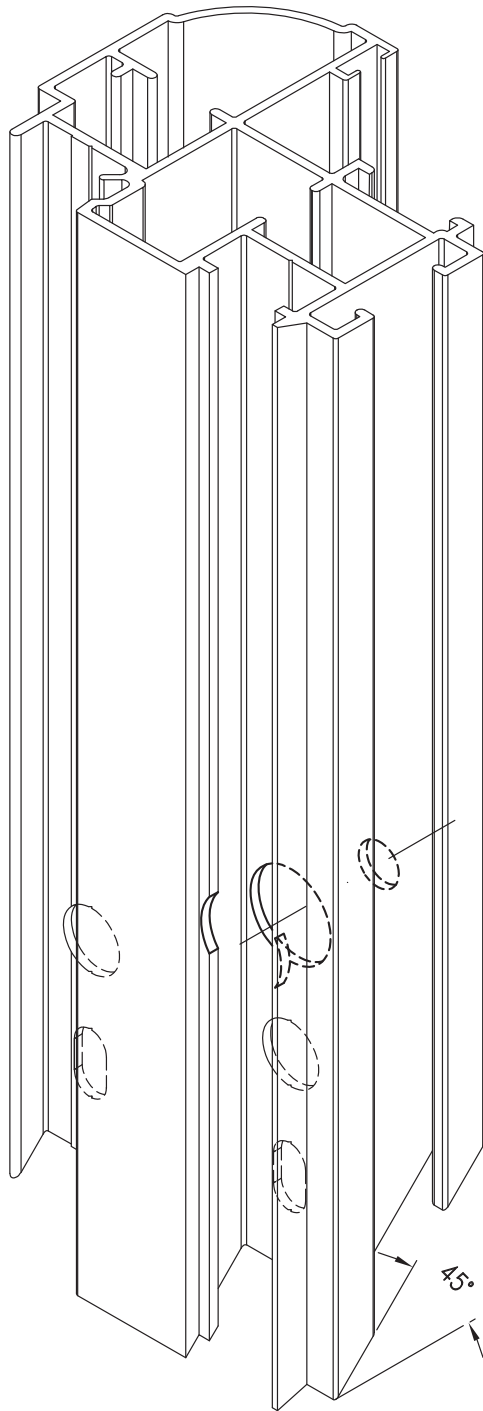

LAVORAZIONI

H20

# Domal Wood 85

LAVORAZIONE ANTE PER D0062503  
 Sash drilling for D0062503  
 D0062513 - D0062514

LAVORAZIONE tooling	ACCESSORIO accessory Cod.	ATTREZZ. tools Cod.
FORATURA PER TRAVERSO 99mm. D0062503		TRAPANO

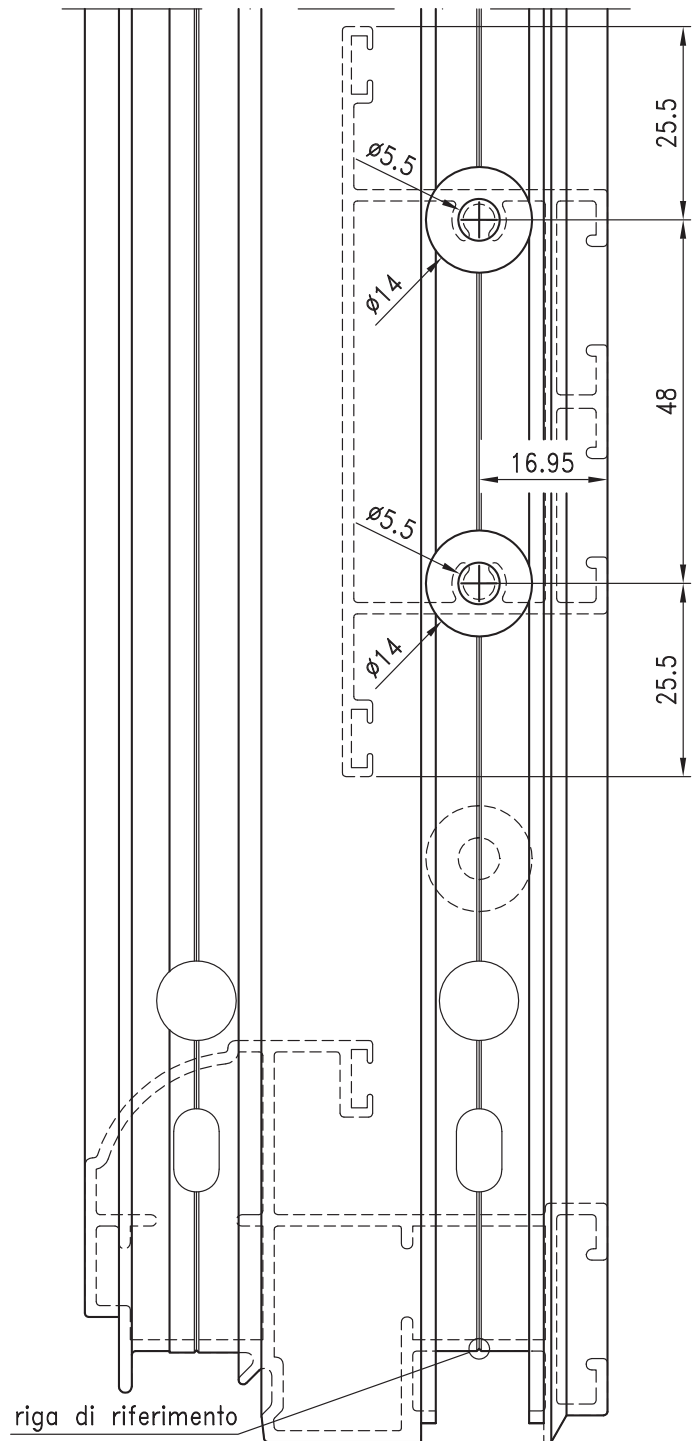
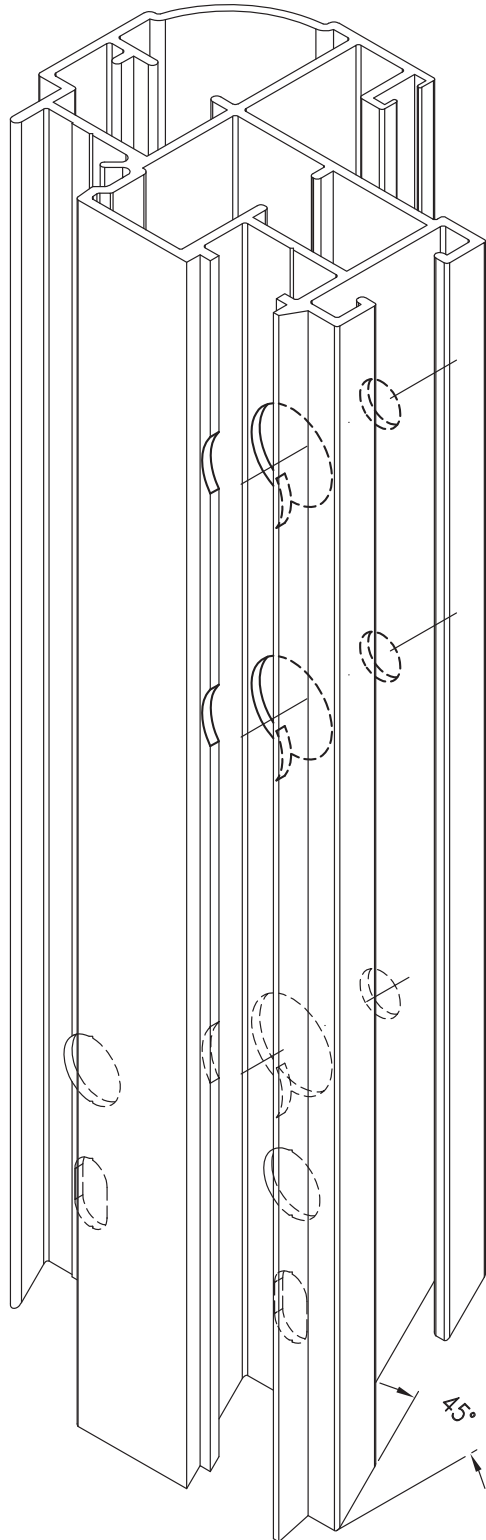

LAVORAZIONI

LAVORAZIONE ANTE PER D1210021  
 Sash drilling for D1210021  
 D1210028 - D1210031

LAVORAZIONE tooling	ACCESSORIO accessory Cod.	ATTREZZ. tools Cod.
FORATURA PER TRAVERSO D1210021		TRAPANO

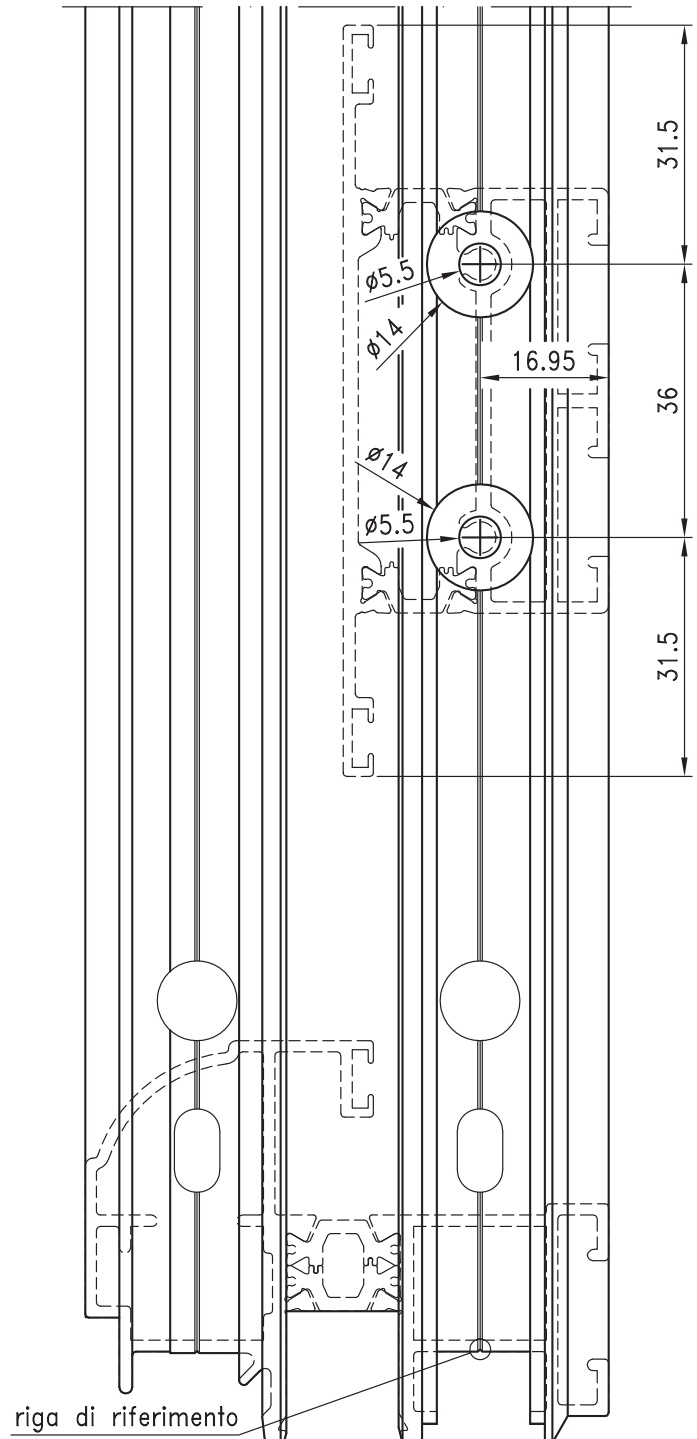
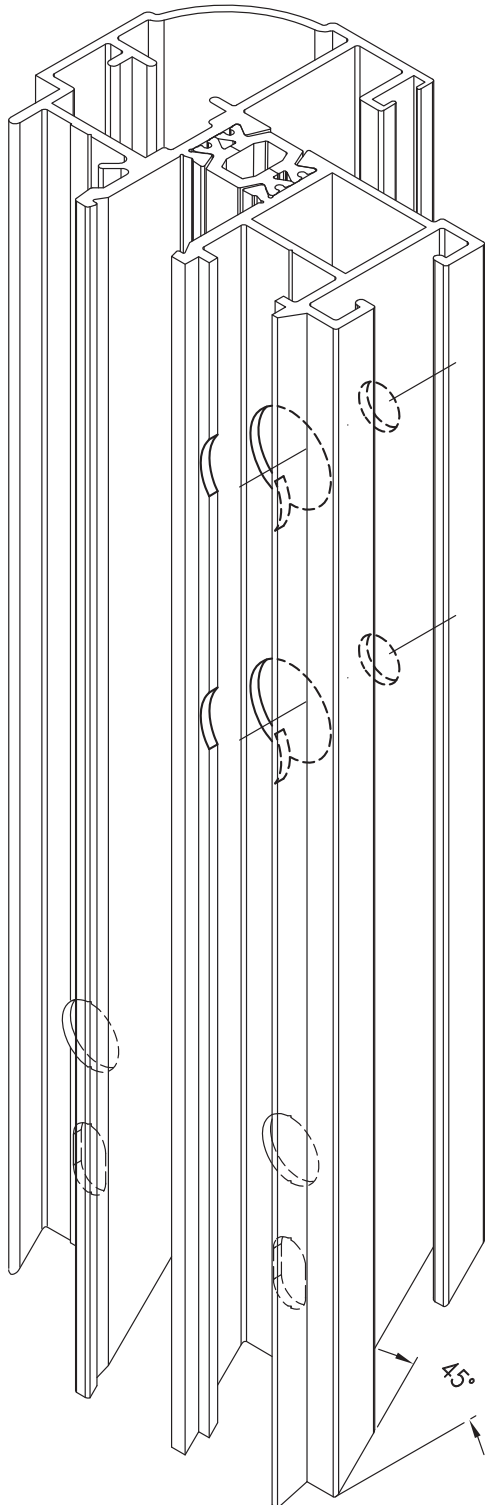

LAVORAZIONI

H22

# Domal Wood 85

LAVORAZIONE ANTE PER D3210030 - D1210022

Sash drilling for D3210030 - D1210022

D0062515 - D0062516

D1210029 - D1210032

LAVORAZIONE tooling	ACCESSORIO accessory Cod.	ATTREZZ. tools Cod.
FORATURA PER TRAVERSO D3210030 - D1210022		TRAPANO

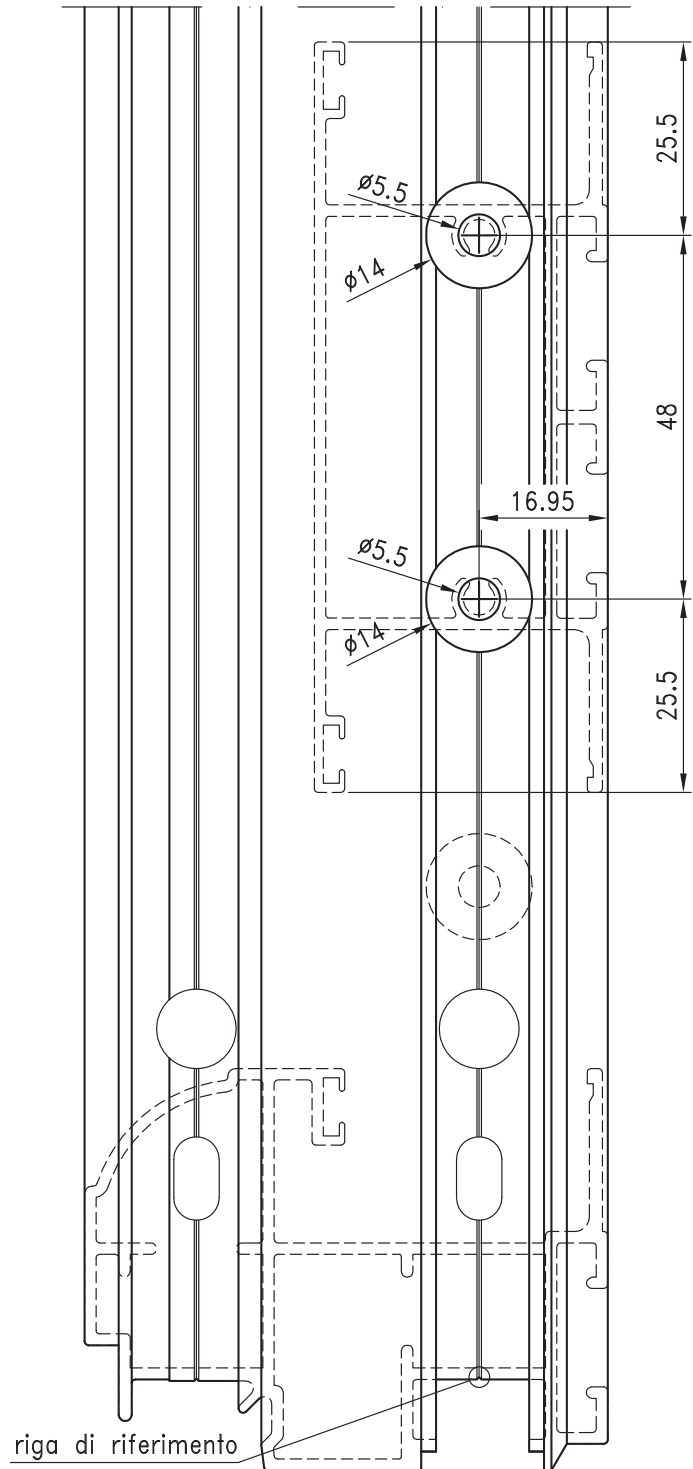
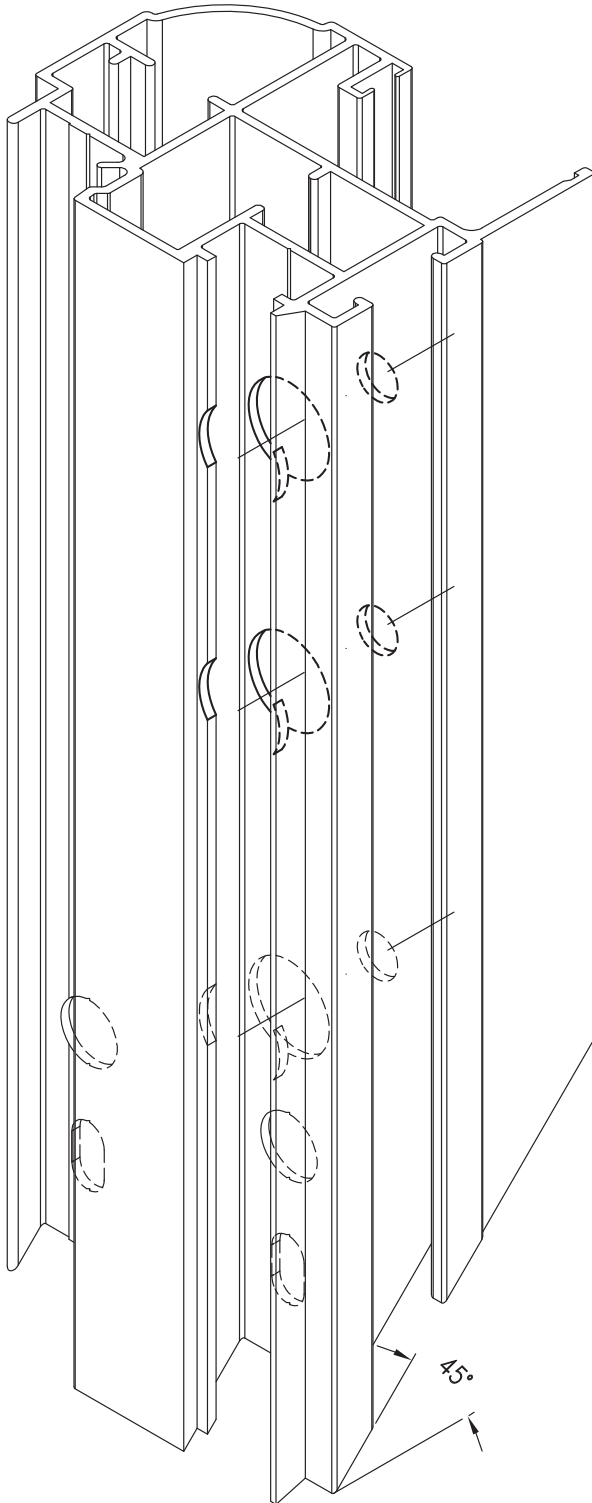

LAVORAZIONI

## LAVORAZIONE ANTE PER D0062525 - D1210023

Sash drilling for D0062525 - D1210023

D0062517 - D0062518

D1210030 - D1210033

LAVORAZIONE tooling	ACCESSORIO accessory Cod.	ATTREZZ. tools Cod.
FORATURA PER TRAVERSO		TRAPANO
D0062525 - D1210023		

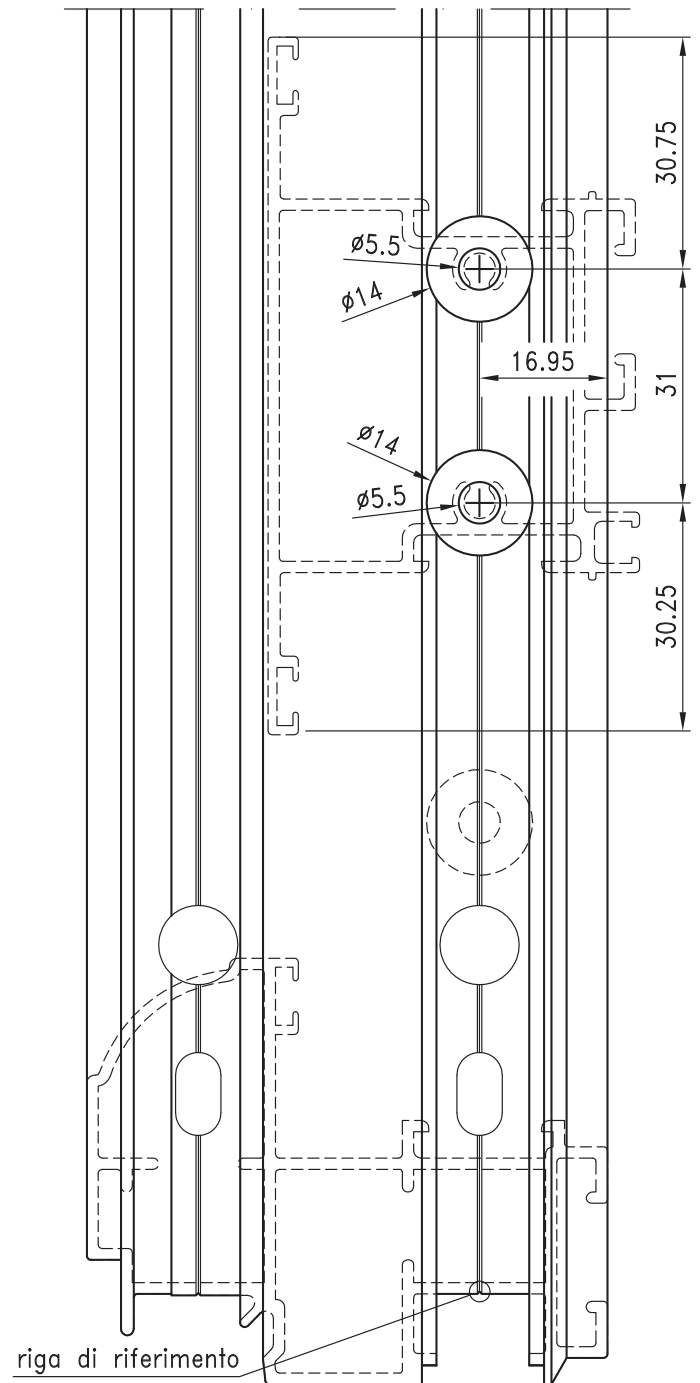
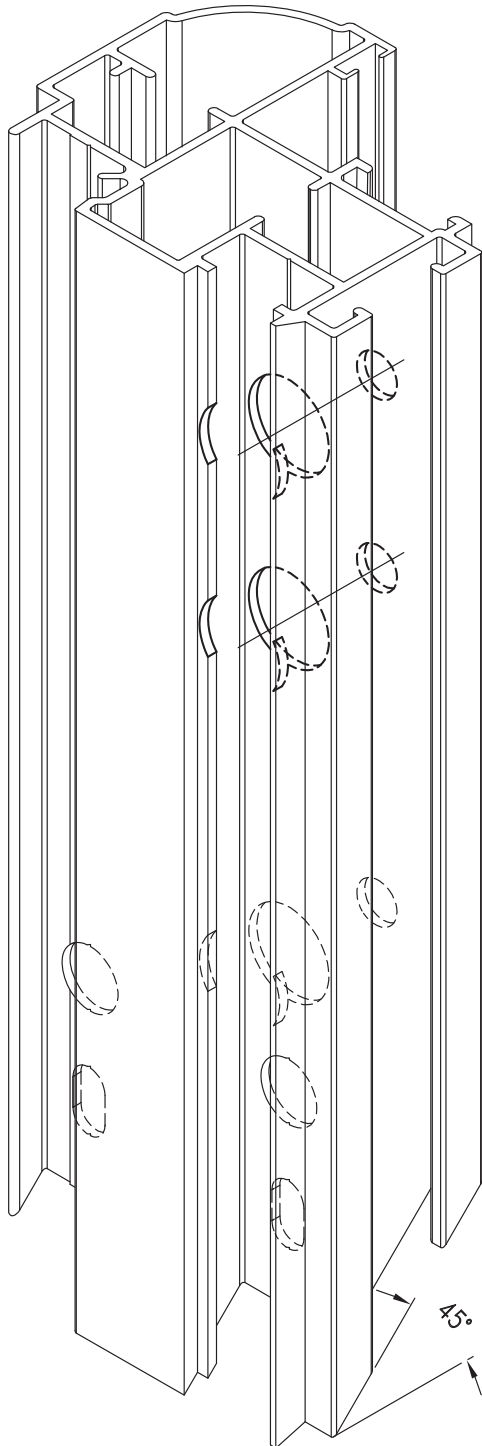

LAVORAZIONI

H24

# Domal Wood 85

## INTESTATURA ZOCCOLO E TRAVERSO PER ANTE

Plinth and transom butting horizontal panels-skirting board

D0062503 - D0062507 - 1210021 - D1210025

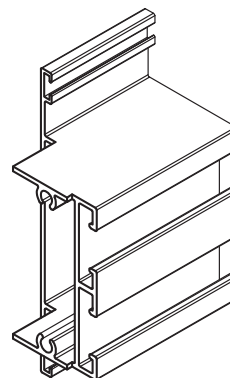
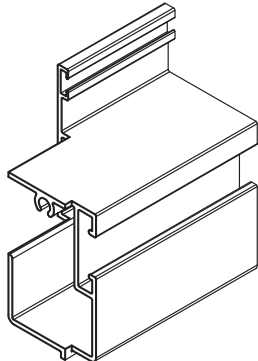

LAVORAZIONE tooling	ACCESSORIO accessory Cod.	ATTREZZ. tools Cod.
INTESTATURA ZOCCOLO RIP. TRAVERSO		D0085Z03

### PER ANTE D0062513 - D1210028

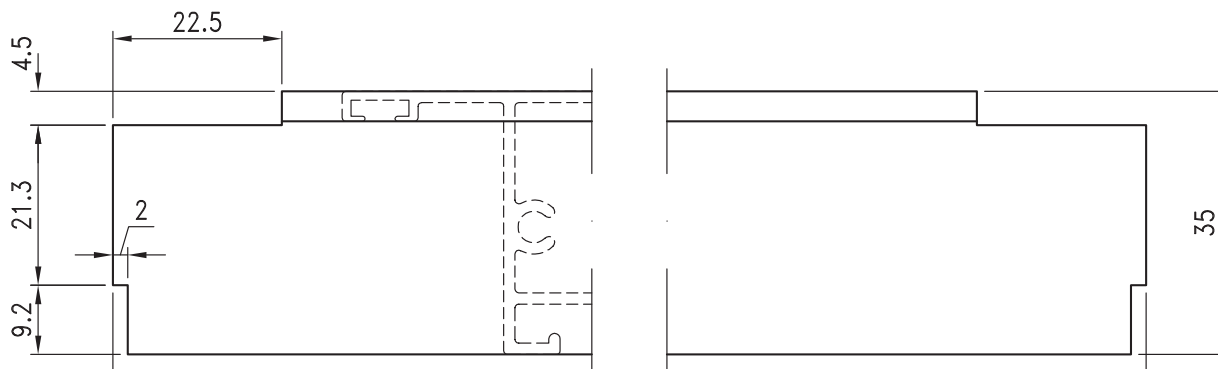

Con telaio	1 Anta	2 Ante
D0062500 - D1210018	L - 154	L/2 - 128.5
D0062501 - D1210019	L - 205	L/2 - 154

### PER ANTE D0062514 - D1210031

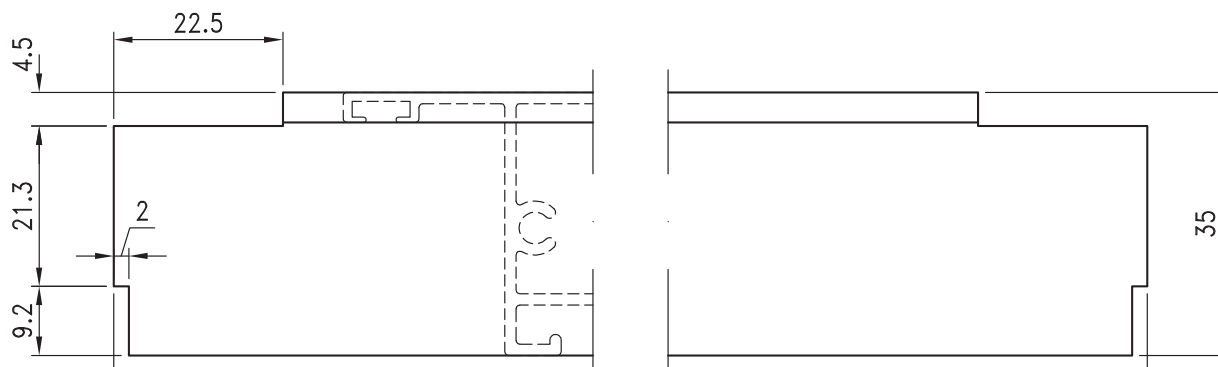

Con telaio	1 Anta	2 Ante
D0062500 - D1210018	L - 198	L/2 - 172.5
D0062501 - D1210019	L - 249	L/2 - 198

LAVORAZIONI

## INTESTATURA ZOCCOLO E TRAVERSO PER ANTE V. I.

Plinth and transom butting horizontal panels-skirting board

D3210030 - D0062508 - D1210022 - D1210026

LAVORAZIONE  
tooling

ACCESSORIO  
accessory  
Cod.

ATTREZZ.  
tools  
Cod.

INTESTATURA  
ZOCCOLO RIP.  
TRAVERSO

D0085Z04

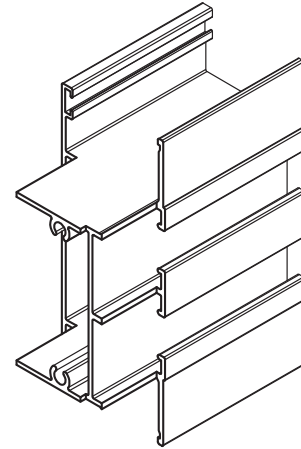
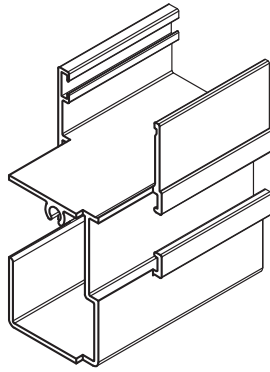

PER ANTE D0062515 - D1210029

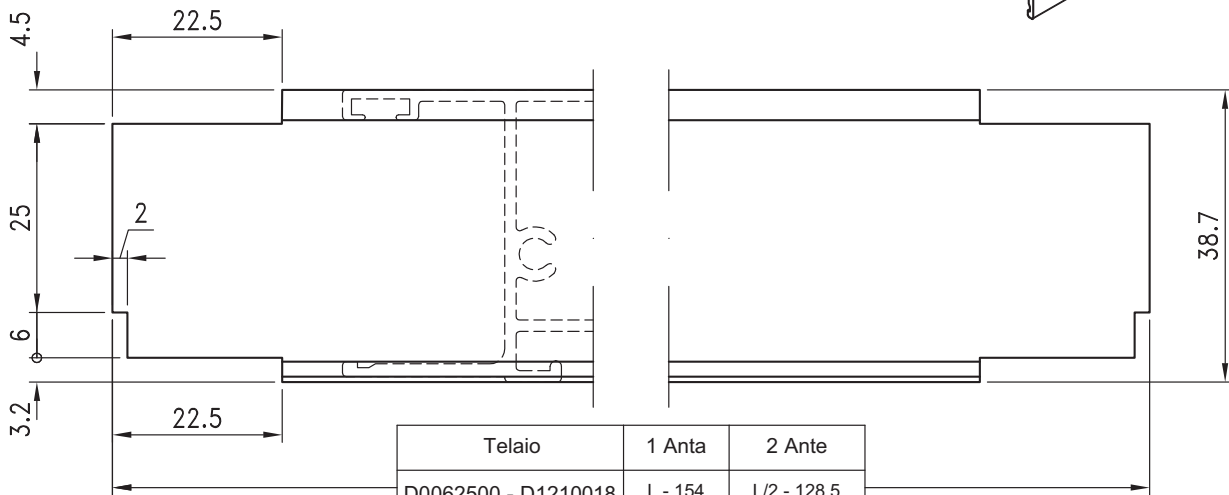

PER ANTE D0062516 - D1210032

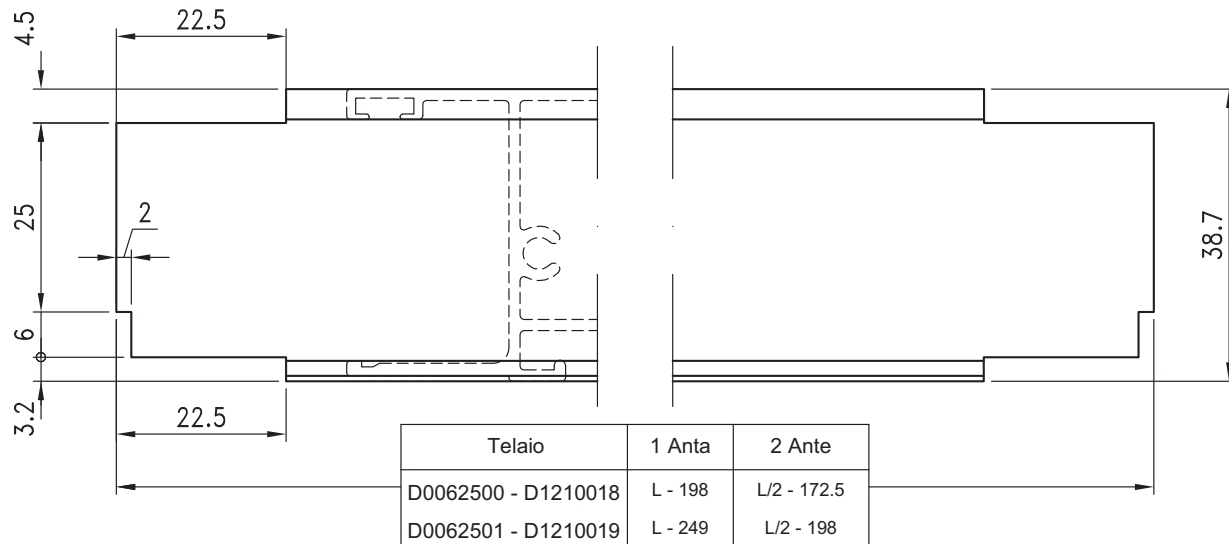

LAVORAZIONI

H26



# Domal Wood 85

## INTESTATURA ZOCCOLO E TRAVERSO PER ANTE

Plinth and transom butting horizontal panels-skirting board

D0062509 - D0062525 - D1210023 - D1210027

LAVORAZIONE tooling	ACCESSORIO accessory Cod.	ATTREZZ. tools Cod.
FRESATURA ZOCCOLO RIP. TRAVERSO		D0085Z05

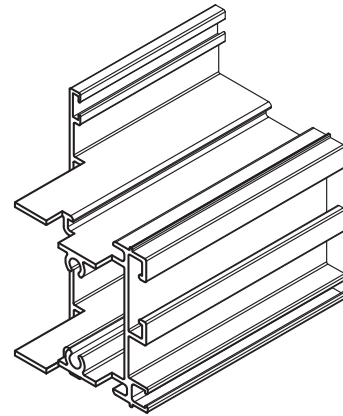
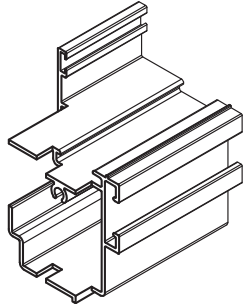

PER ANTE D0062517 - D1210030

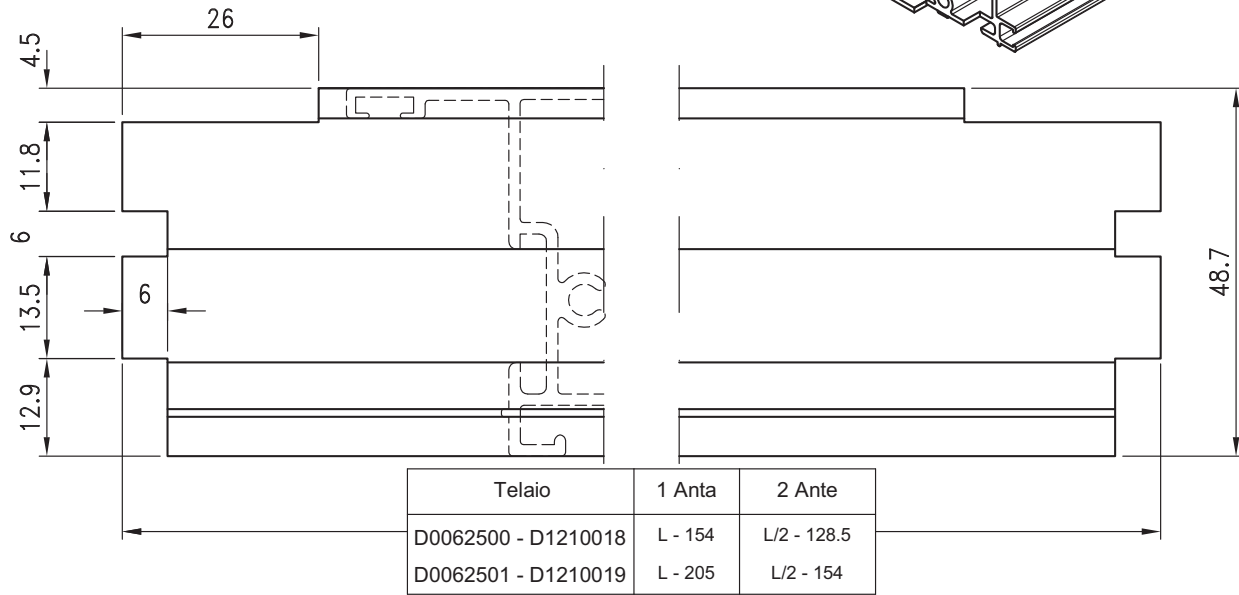

PER ANTE D0062518 - D1210033

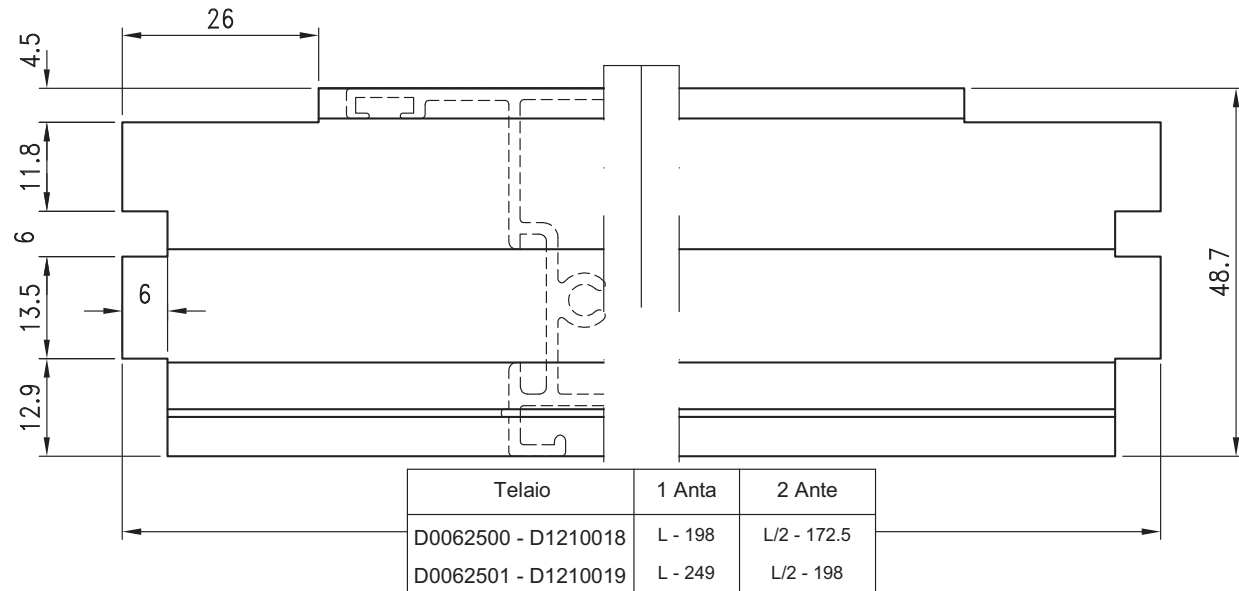

LAVORAZIONI

LAVORAZIONE D1220063 PER D1220083  
 - FRESATURA PER D42000..  
 Drilling D1220063 for D1220083

LAVORAZIONE tooling	ACCESSORIO accessory Cod.	ATTREZZ. tools Cod.
FORATURA PER D1220083		TRAPANO
FRESATURA	D42000..	PANTOGRAFO

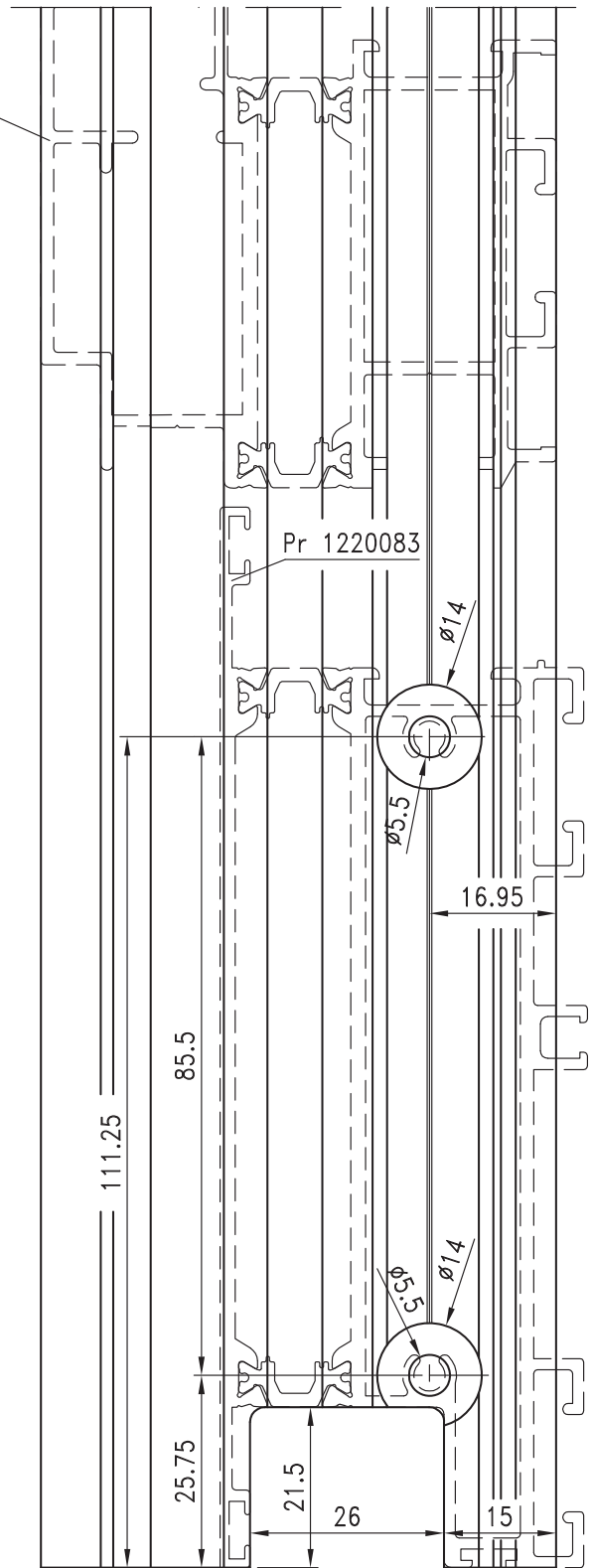
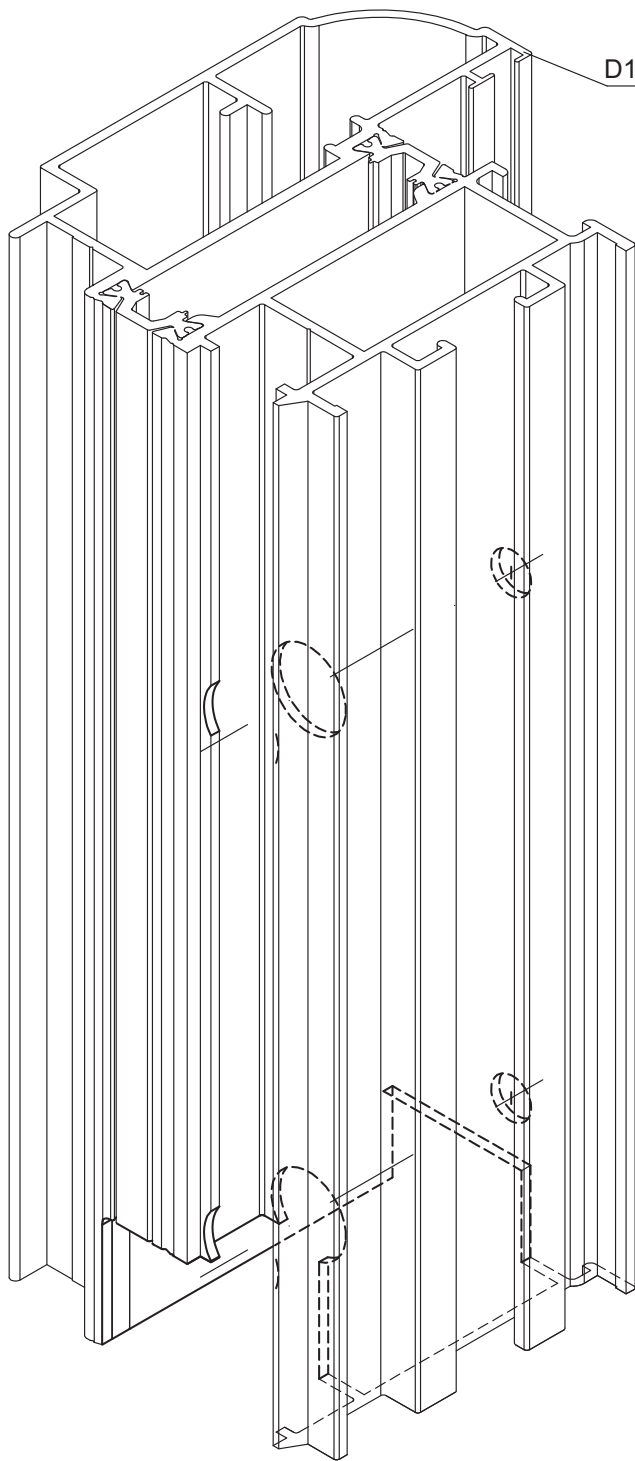

LAVORAZIONI

H28



LAVORAZIONE D1220063 PER D1220082  
 Drilling D1220063 for D1220082

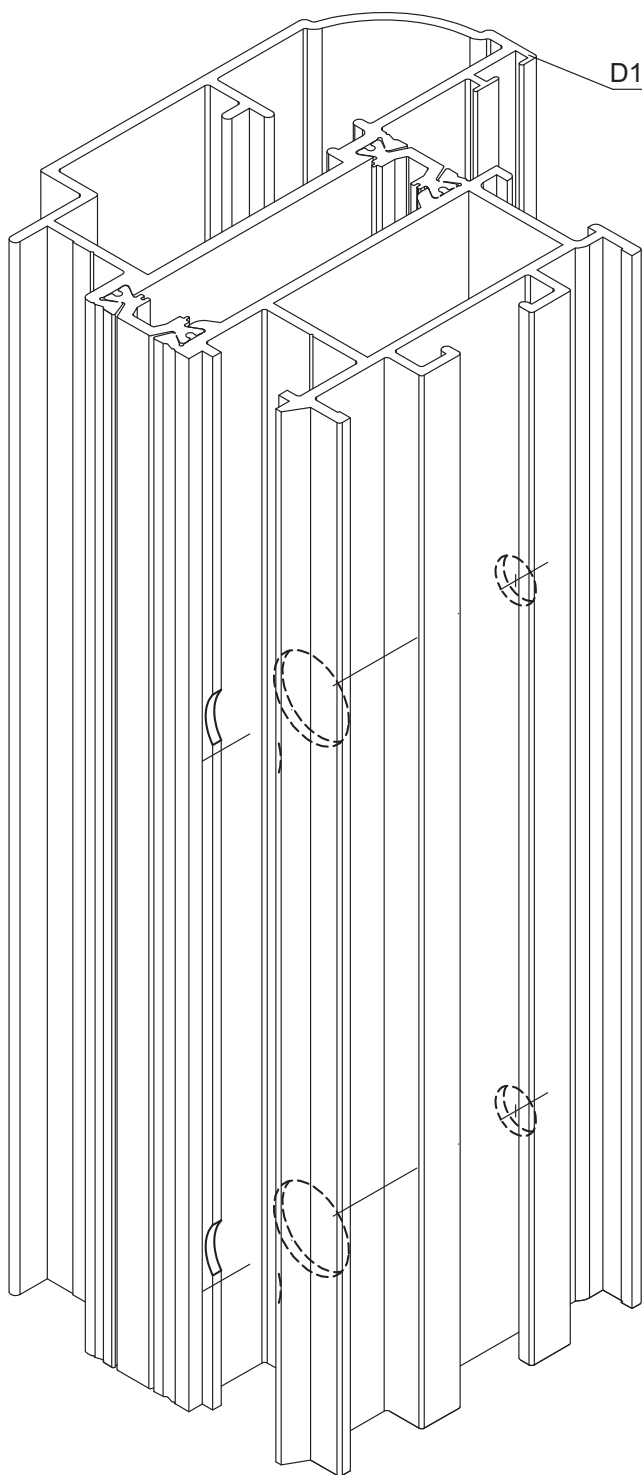

LAVORAZIONE tooling	ACCESSORIO accessory Cod.	ATTREZZ. tools Cod.
FORATURA		TRAPANO

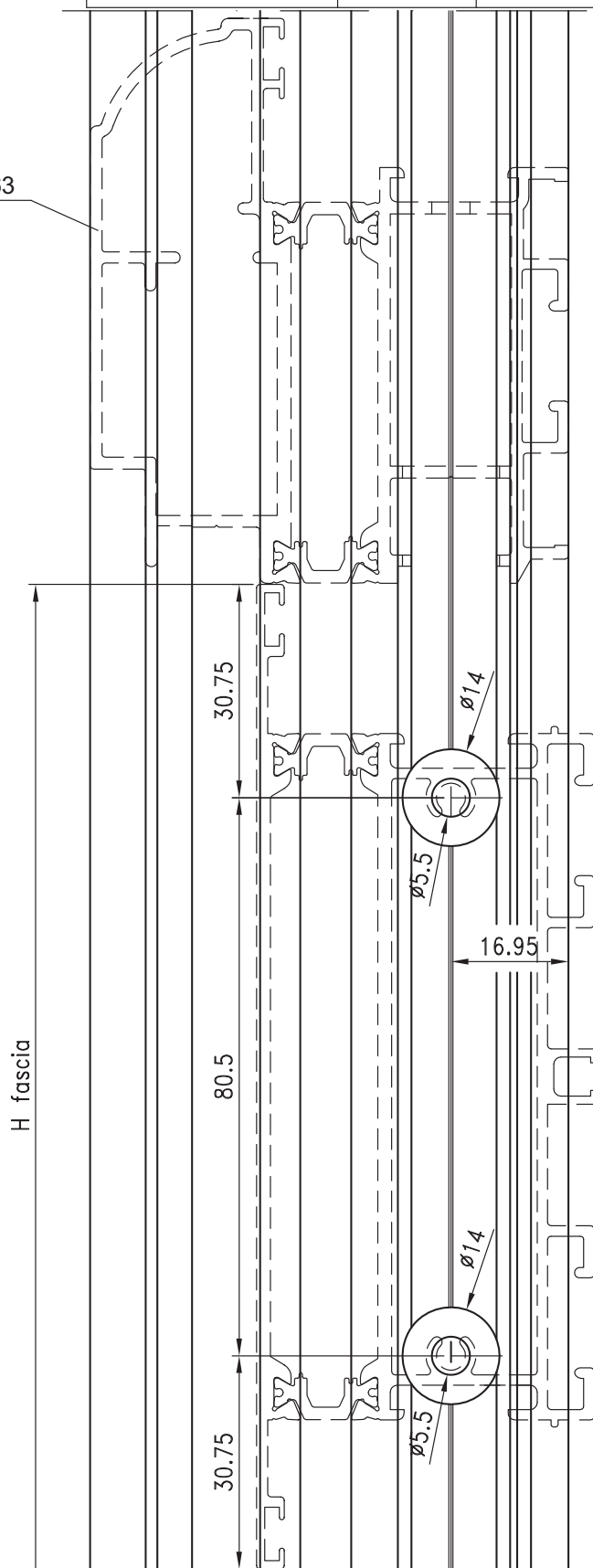

LAVORAZIONI

**INTESTATURA ZOCCOLO E FASCIA**  
 Plinth and transom butting horizontal  
 panels-skirting board  
 D1220082 - D1220083

LAVORAZIONE tooling	ACCESSORIO accessory Cod.	ATTREZZ. tools Cod.
FRESATURA ZOCCOLO-FASCIA		D0085Z05

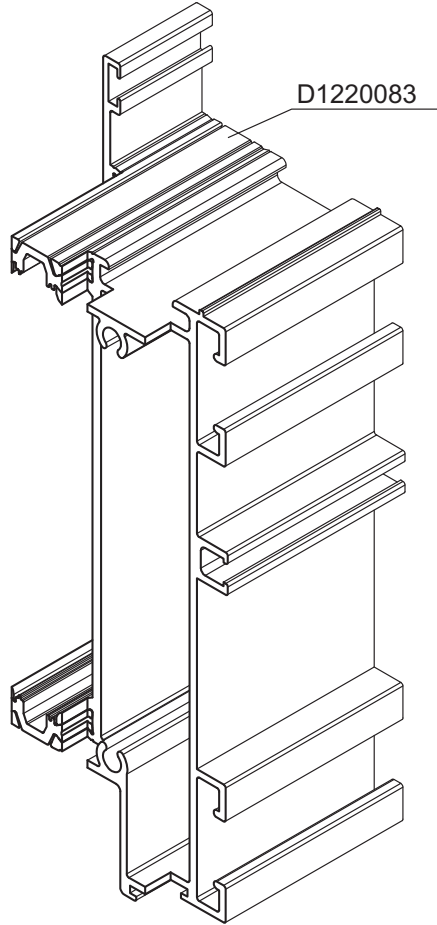

D1220083

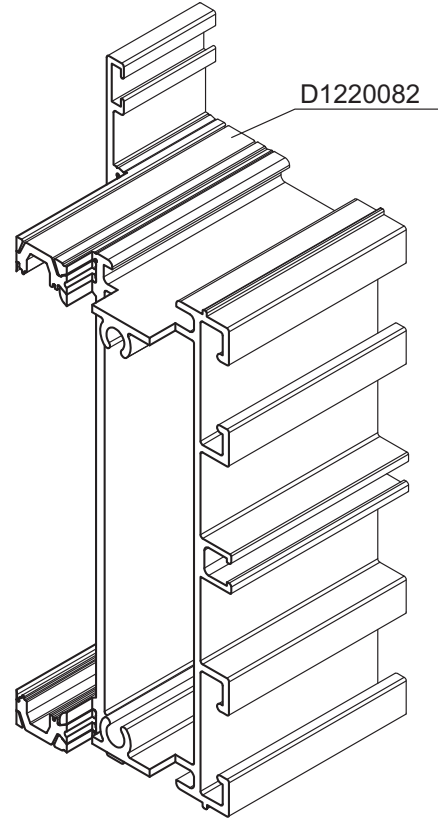

D1220082

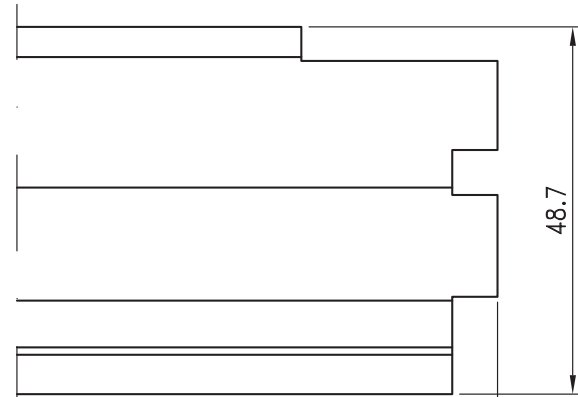
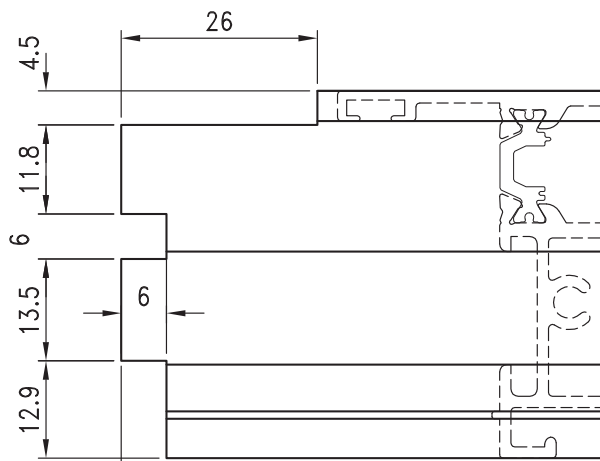

← PER D1220063 - D1220081

← PER D1220015 - D1220016

Telaio	1 Anta	2 Ante
D1210018	L - 204	L/2 - 163.5

Telaio	1 Anta	2 Ante
D1210018 + D1220017	L - 280	L/2 - 201.5

LAVORAZIONI

H30

# Domal Wood 85

LAVORAZIONE D1220017 PER D4250032  
Tooling D1220017 for D4250032

LAVORAZIONE tooling	ACCESSORIO accessory Cod.	ATTREZZ. tools Cod.
TRANCIATURA FORO E ASOLA PER FISSAGGIO SQUADRETTA	D4250032	D5240014

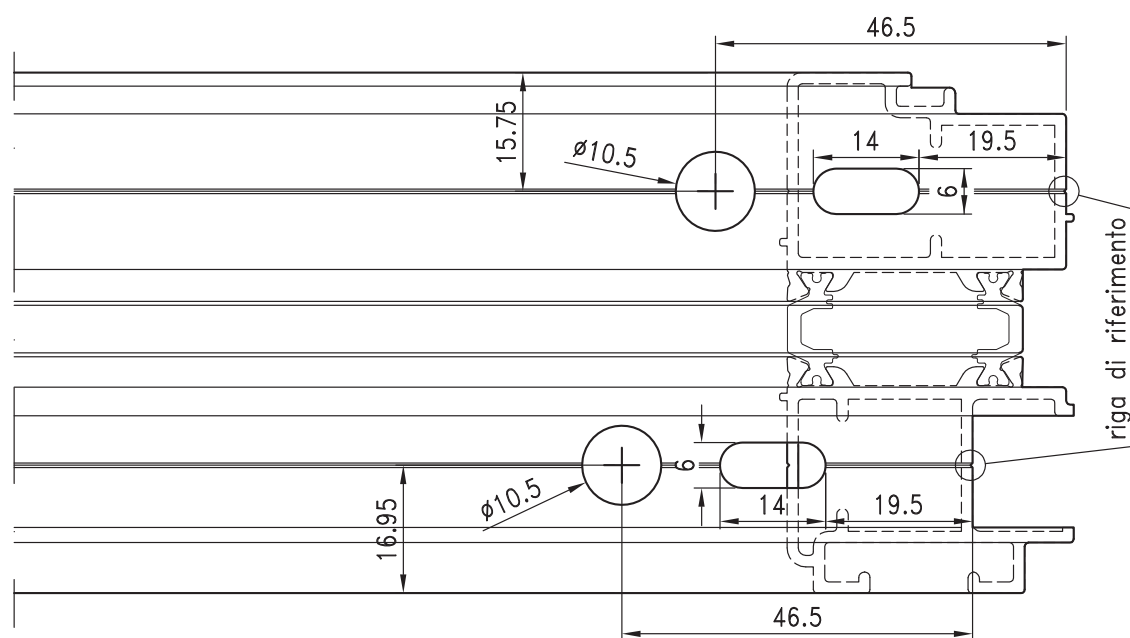
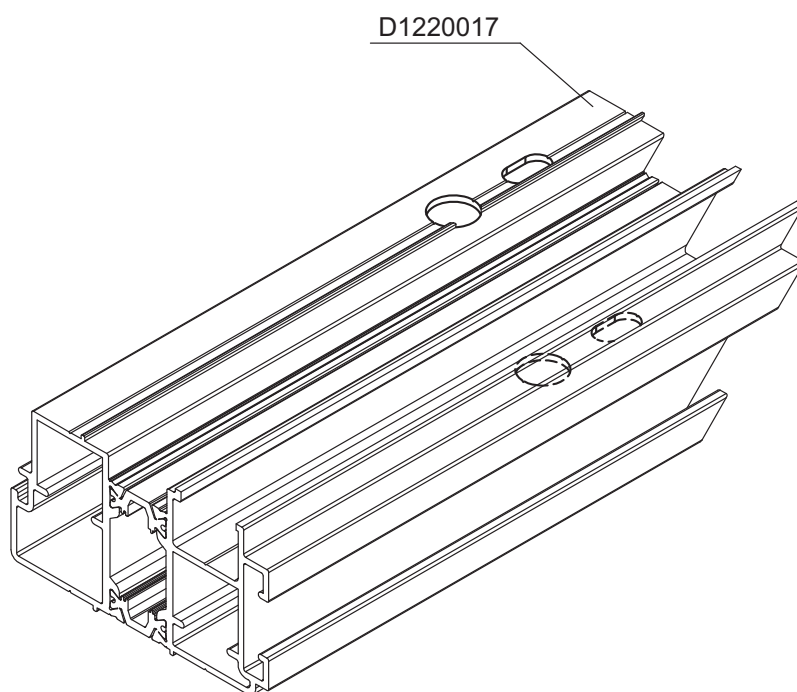

LAVORAZIONI

## LAVORAZIONE FERMAVETRO D0062510 MISURA DI TAGLIO

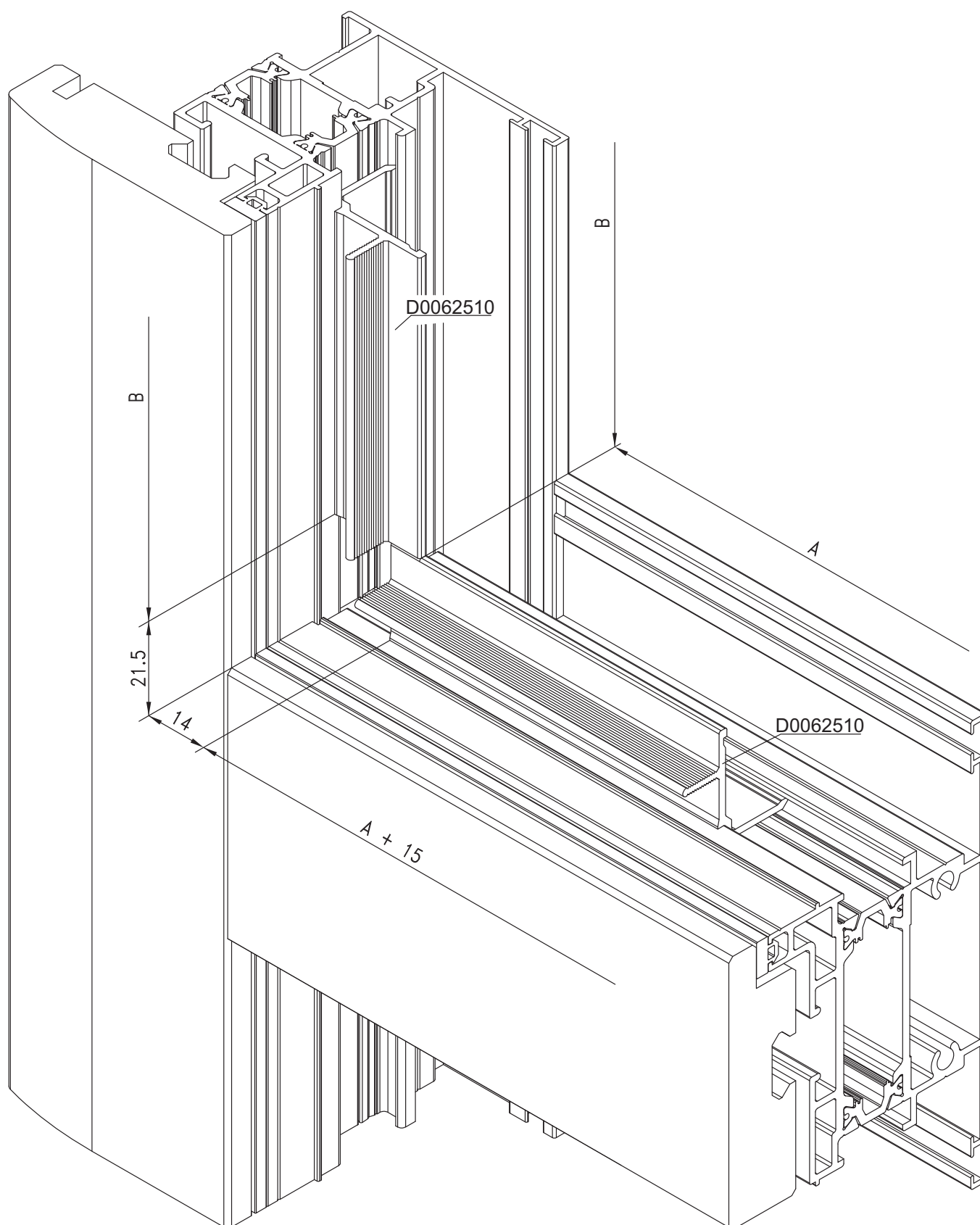

LAVORAZIONI

H32

# Domal Wood 85

LAVORAZIONE D1220063 PER D4250041  
 - FRESATURA PER D4240013 - D4240014  
 Tooling D1220063 for D4250041

LAVORAZIONE tooling	ACCESSORIO accessory Cod.	ATTREZZ. tools Cod.
TRANCIATURA FORO E ASOLA PER FISSAGGIO SQUADRETTA	D4250041	D5240014
FRESATURA	D4240013 D4240014	

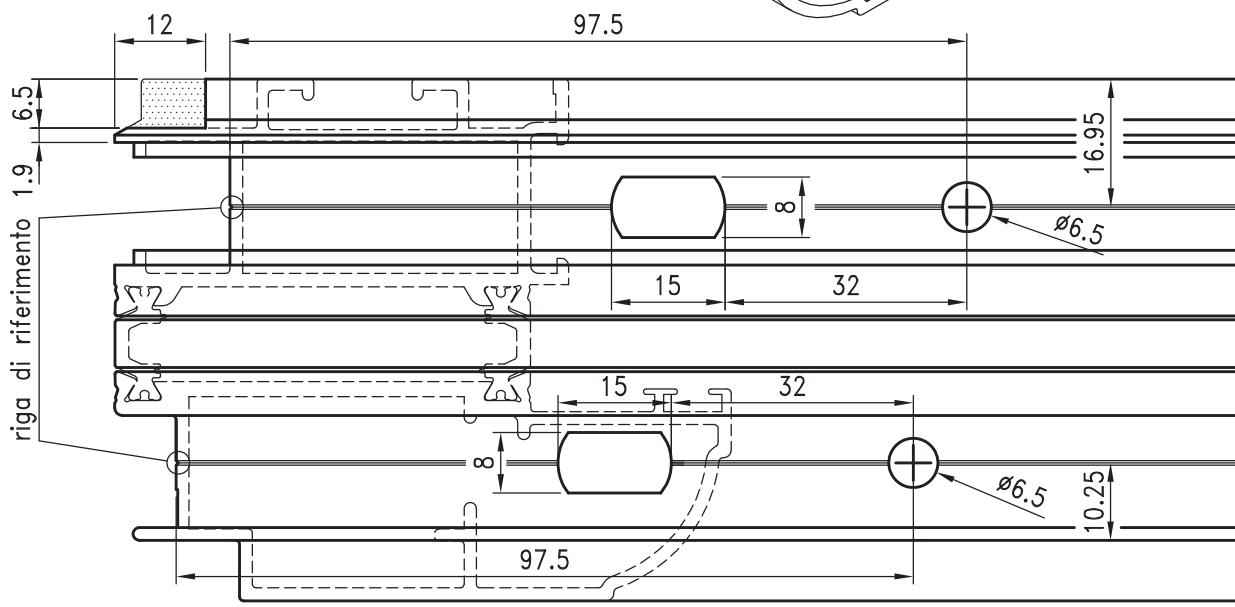
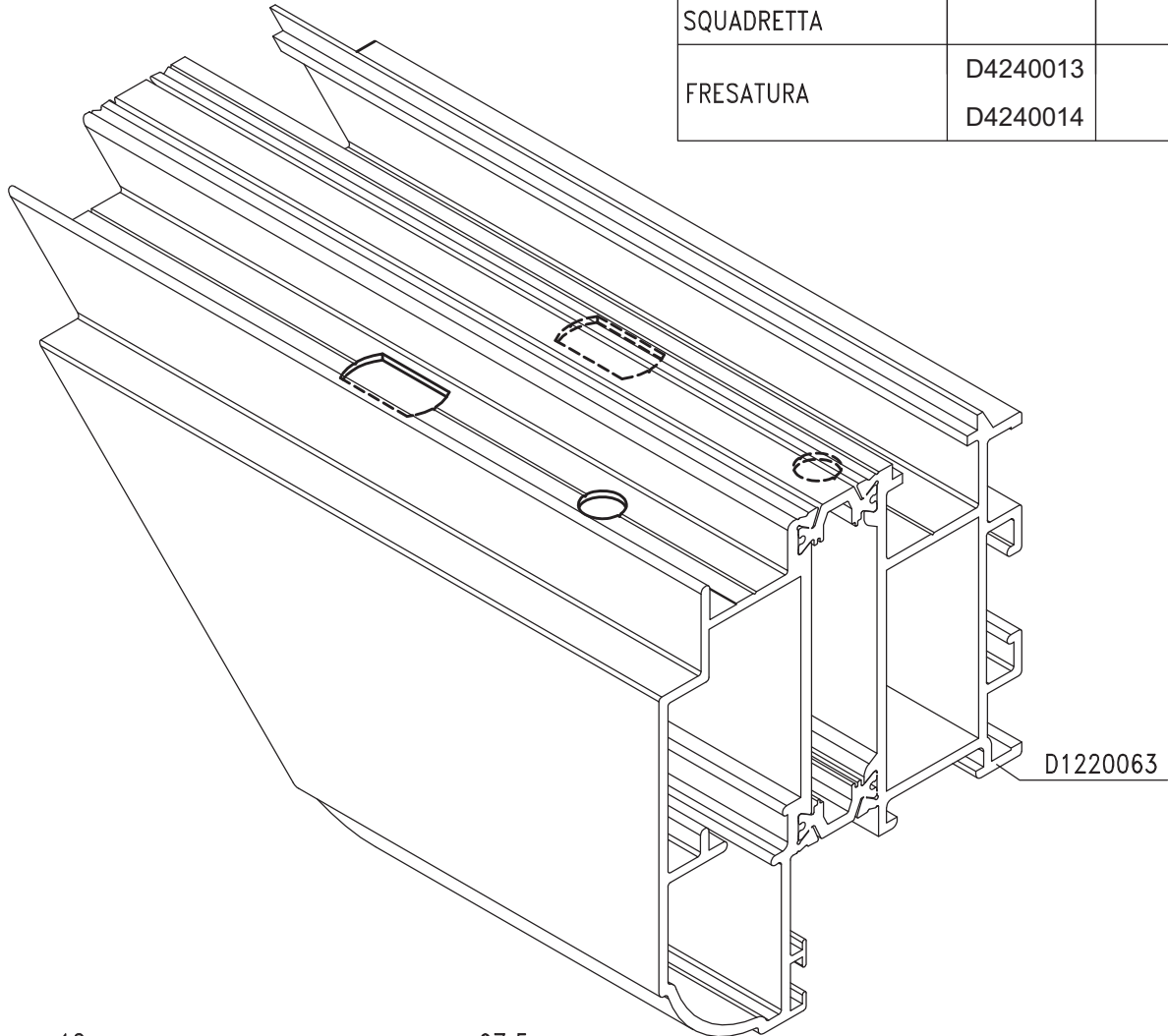

LAVORAZIONI

LAVORAZIONE D1220081 PER D4250041  
 - FRESATURA PER D4240013 - D4240014  
 Tooling Pr D1220081 for D4250041

LAVORAZIONE tooling	ACCESSORIO accessory Cod.	ATTREZZ. tools Cod.
TRANCIATURA FORO E ASOLA PER FISSAGGIO SQUADRETTA	D4250041	D5240014
FRESATURA	D4240013 D4240014	

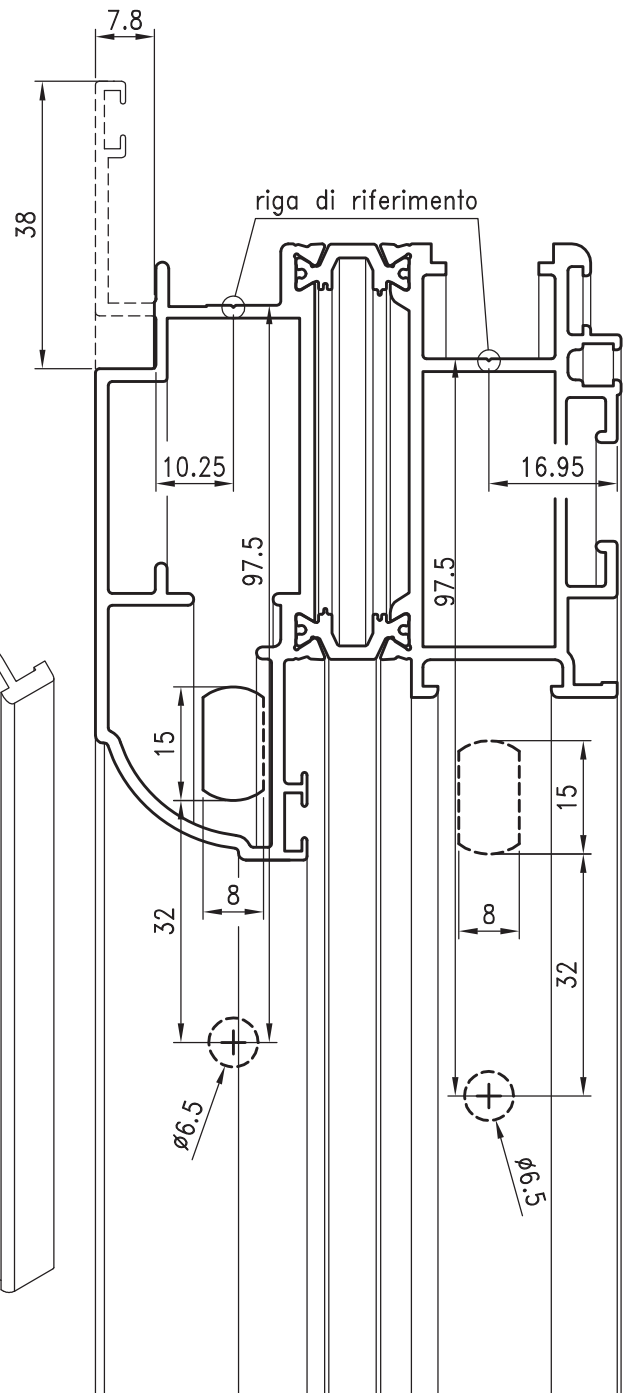
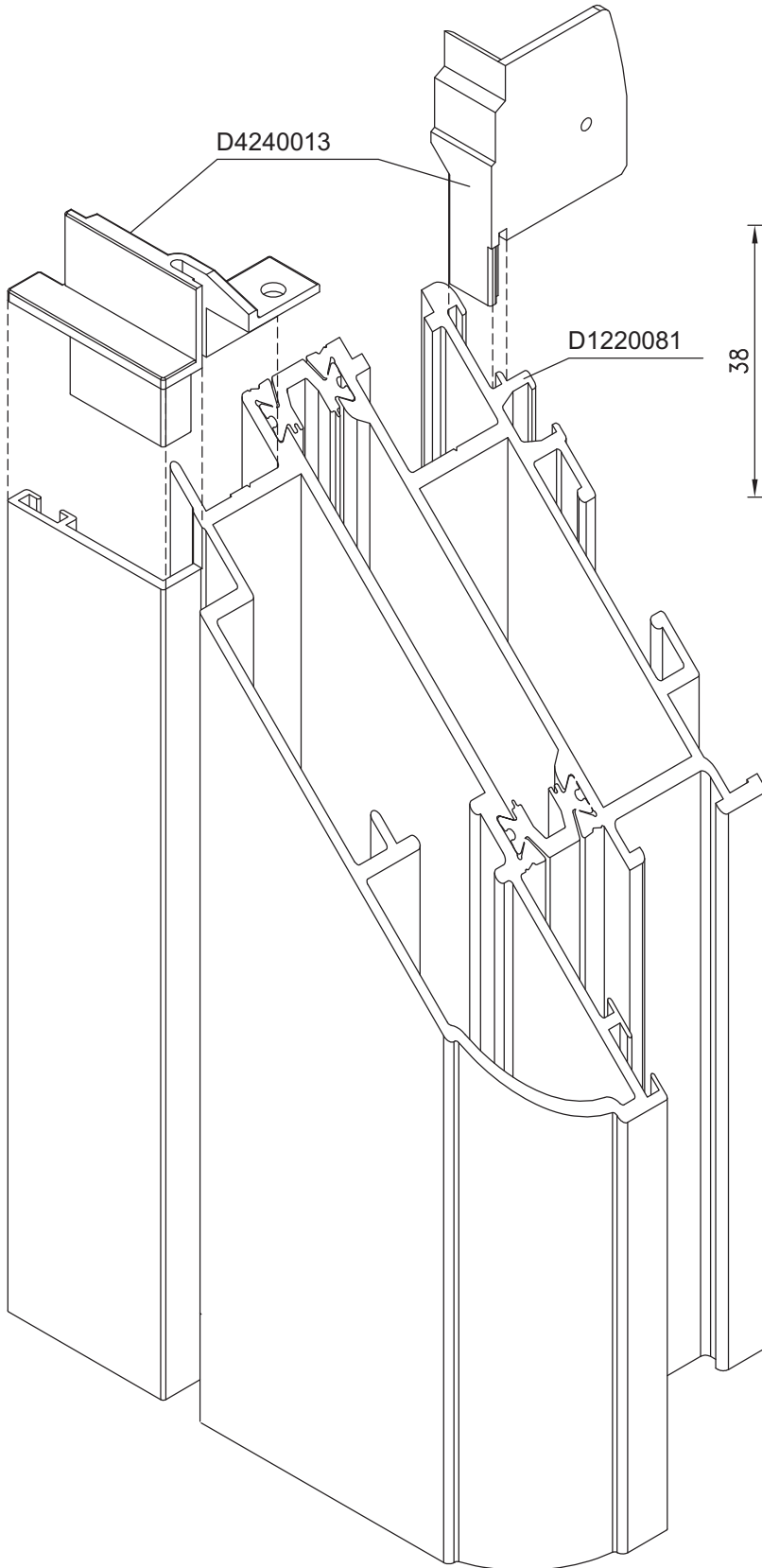

LAVORAZIONI

H34



# Domal Wood 85

LAVORAZIONE D1220063 PER D1220083  
 - FRESATURA PER D42000..  
 Drilling D1220063 for D1220083

LAVORAZIONE tooling	ACCESSORIO accessory Cod.	ATTREZZ. tools Cod.
FORATURA PER D1220083		TRAPANO
FRESATURA	D42000..	PANTOGRAFO

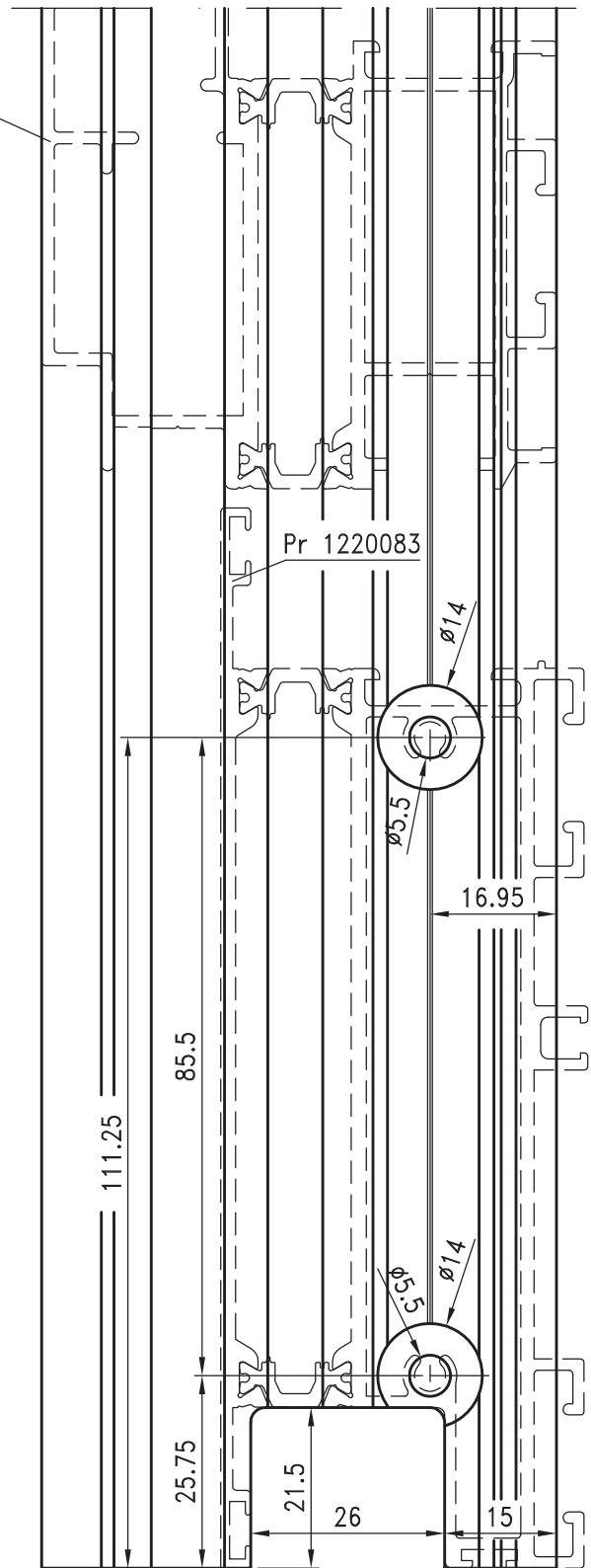
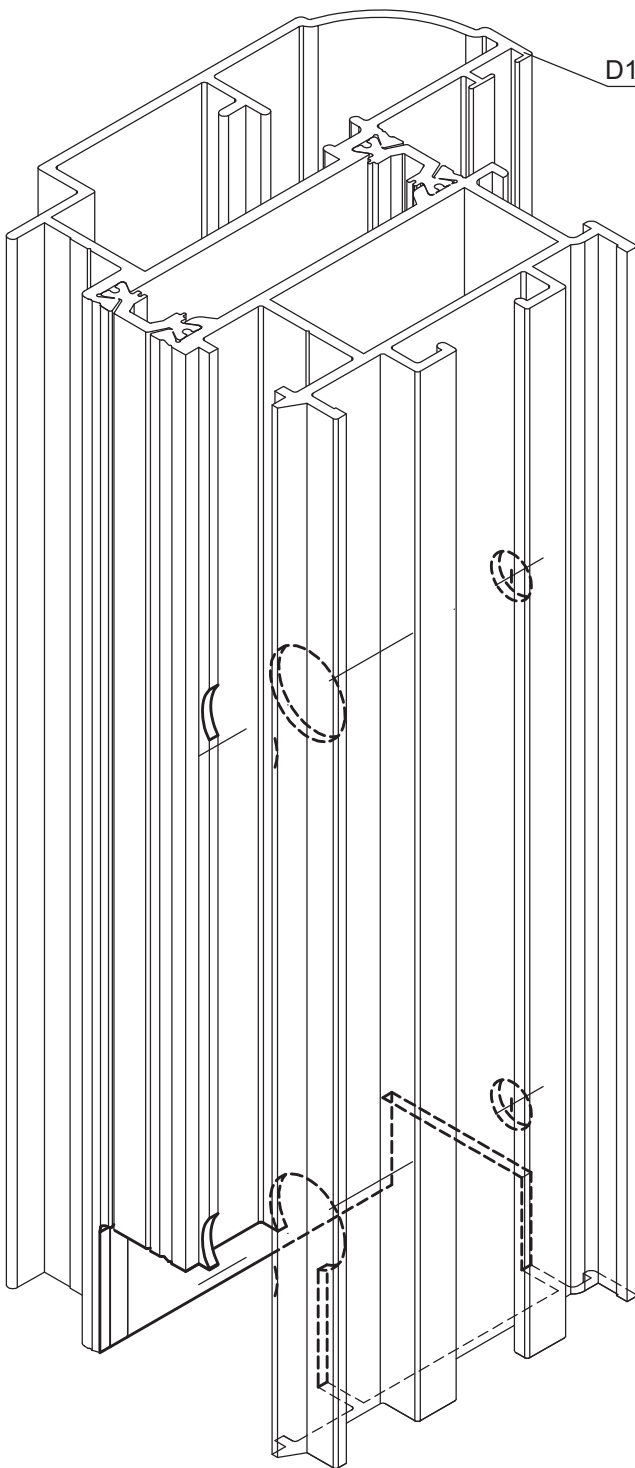

LAVORAZIONI

INTESTATURA TRAVERSO PER TELAI  
 Transom butting horizontal panels-skirting board  
 D1210020

LAVORAZIONE tooling	ACCESSORIO accessory Cod.	ATTREZZ. tools Cod.
INTESTATURA TRAVERSO D1210020		D0085Z01

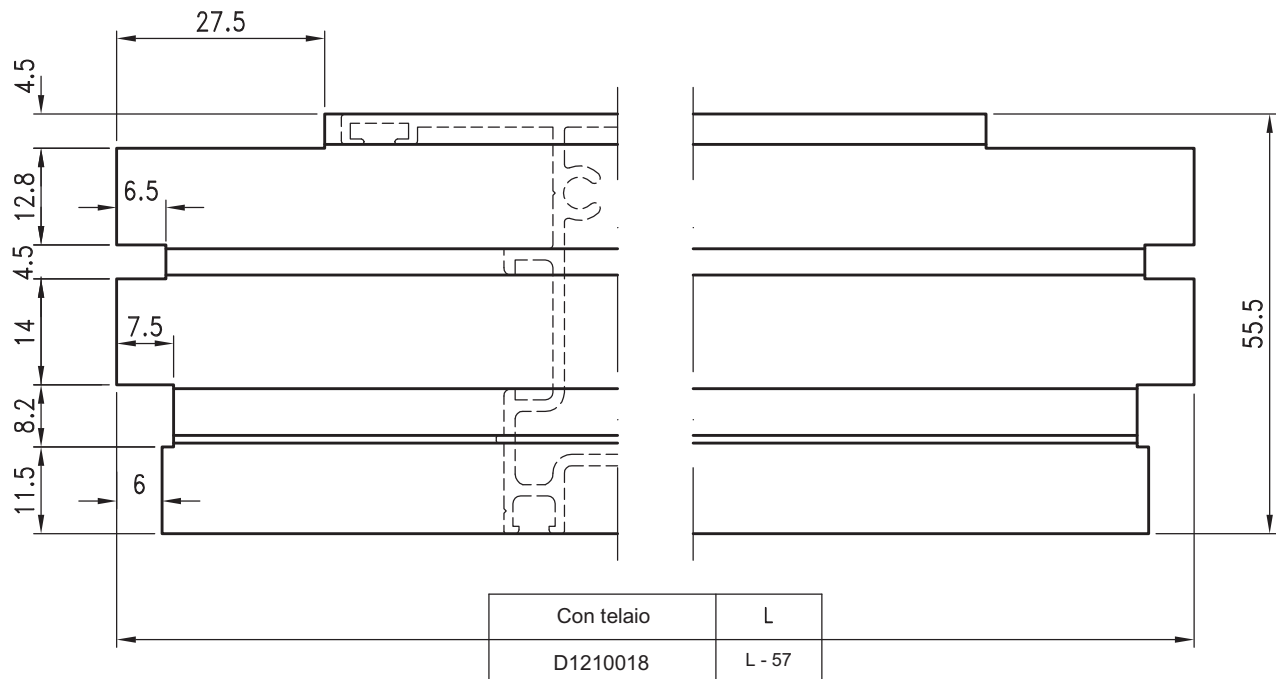
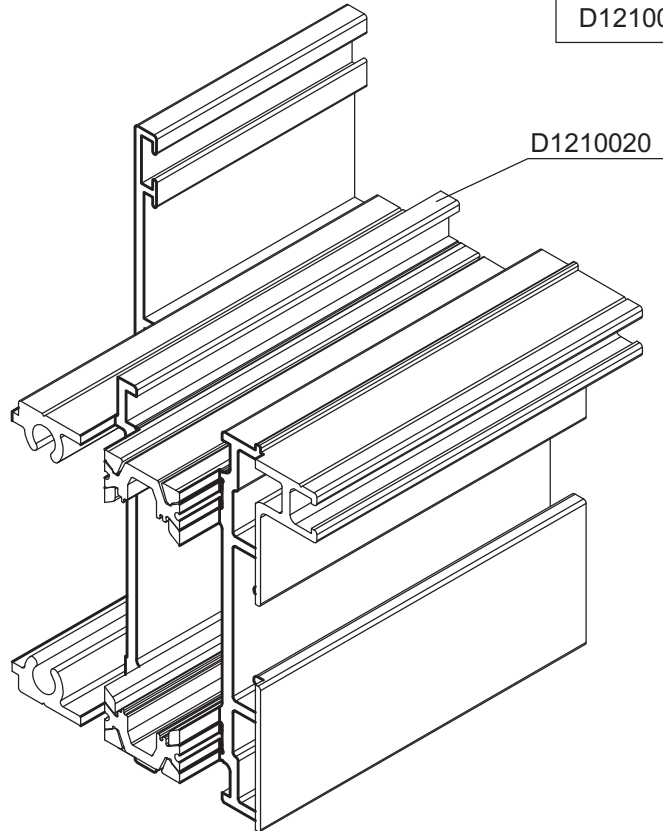

LAVORAZIONI

H36

# Domal Wood 85

LAVORAZIONE D1220016 PER D4250041  
 - FRESATURA PER D4240097 - D4240098  
 Tooling D1220016 for D4250041

LAVORAZIONE tooling	ACCESSORIO accessory Cod.	ATTREZZ. tools Cod.
TRANCIATURA FORO E ASOLA PER FISSAGGIO SQUADRETTA	D4250041	D5240014
FRESATURA	D4240097 D4240098	

D1220016

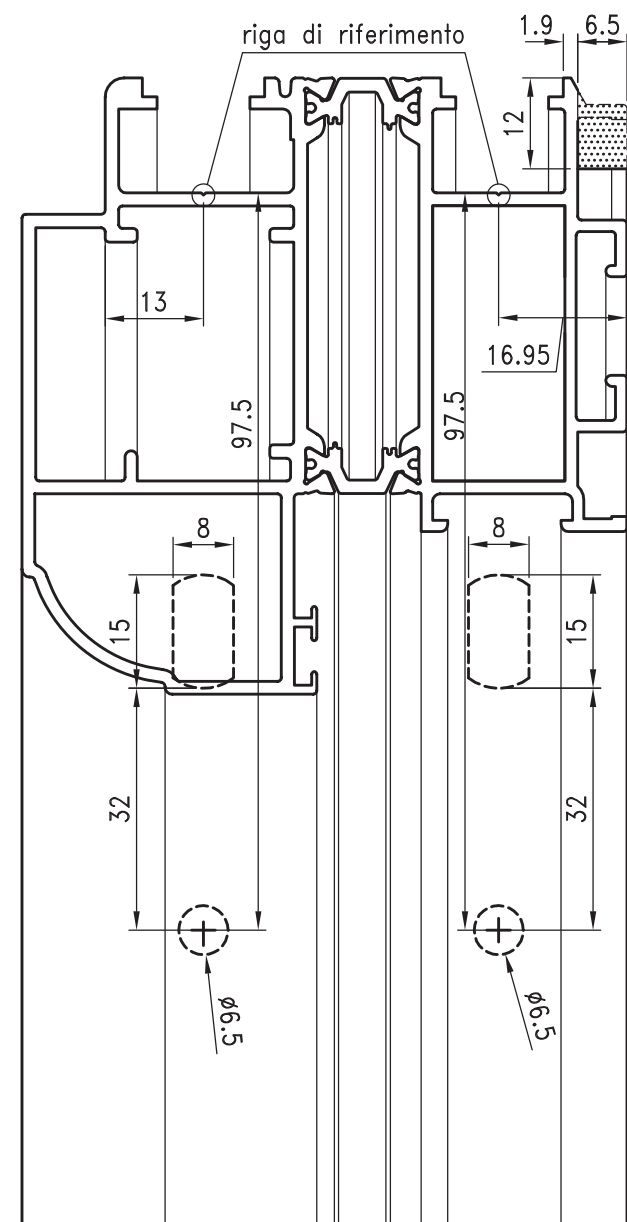
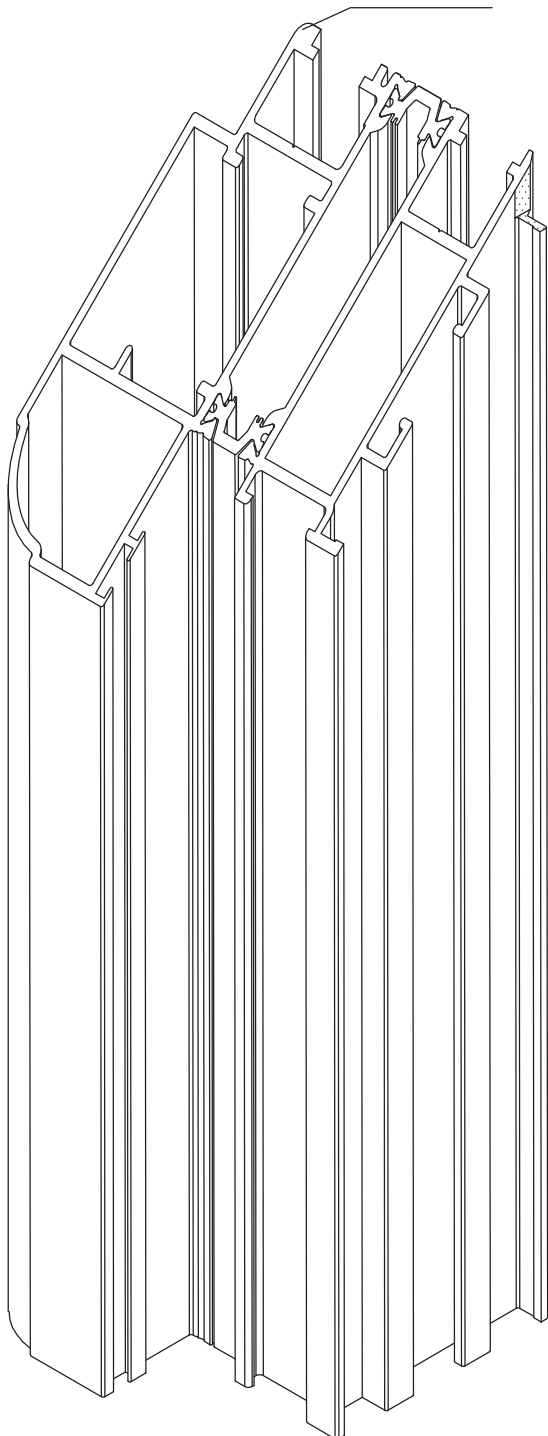

LAVORAZIONI

LAVORAZIONE D1220015 PER D4250041  
 - FRESATURA PER D4240097 - D4240098  
 Tooling D1220015 for D4250041

LAVORAZIONE tooling	ACCESSORIO accessory Cod.	ATTREZZ. tools Cod.
TRANCIATURA FORO E ASOLA PER FISSAGGIO SQUADRETTA	D4250041	D5240014
FRESATURA	D4240097 D4240098	

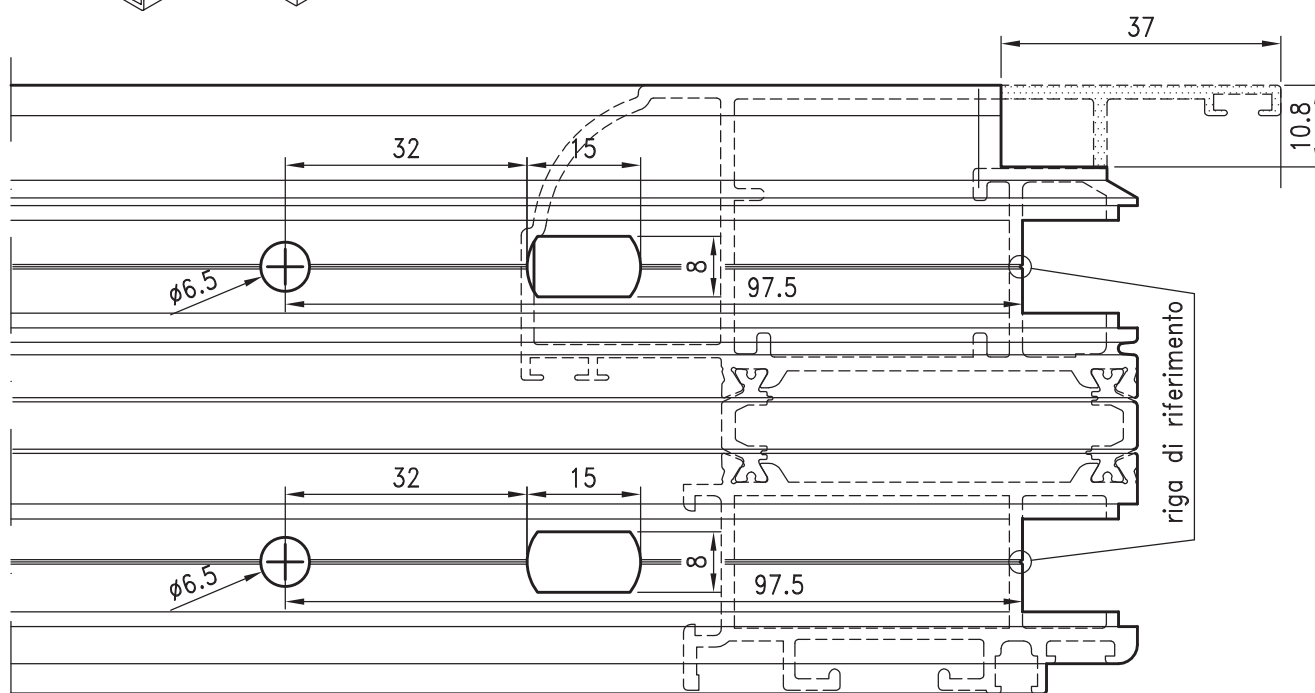
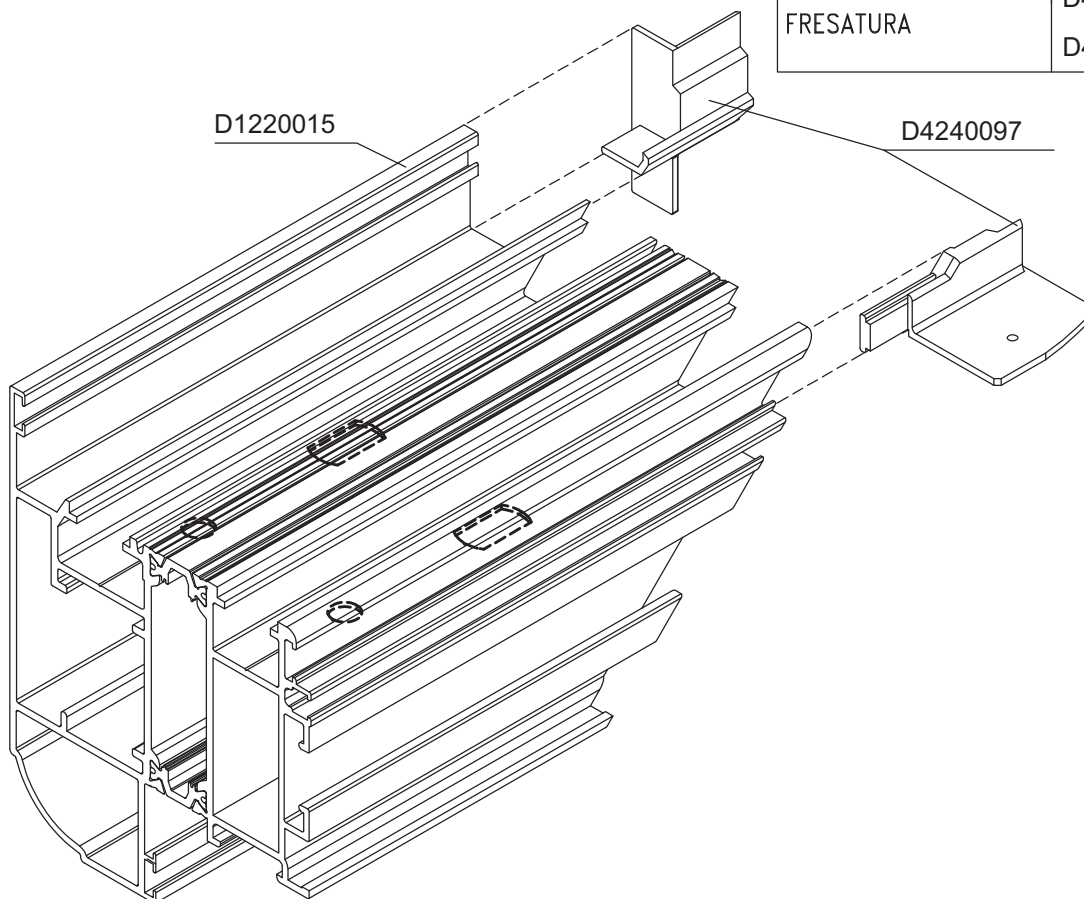

LAVORAZIONI

H38

## APPLICAZIONE COPRIFILO-CONTROTELAIO

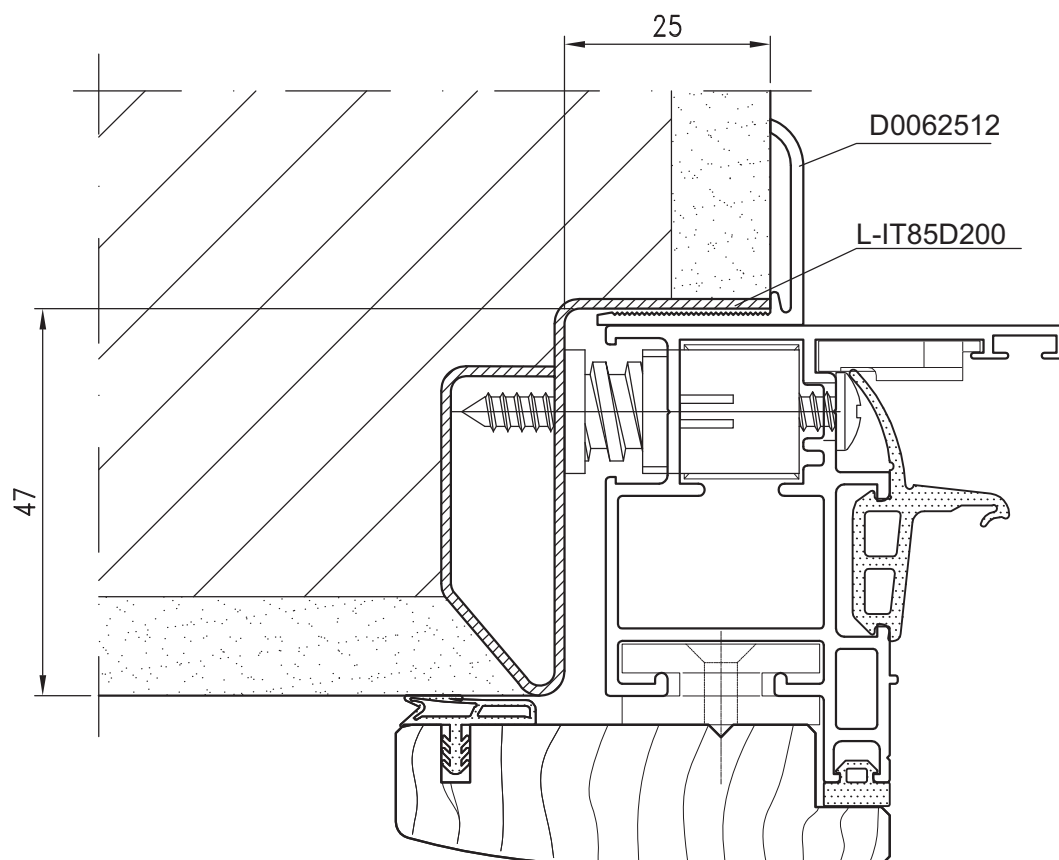

## APPLICAZIONE GUARNIZIONE ISOLAMENTO SOGLIA

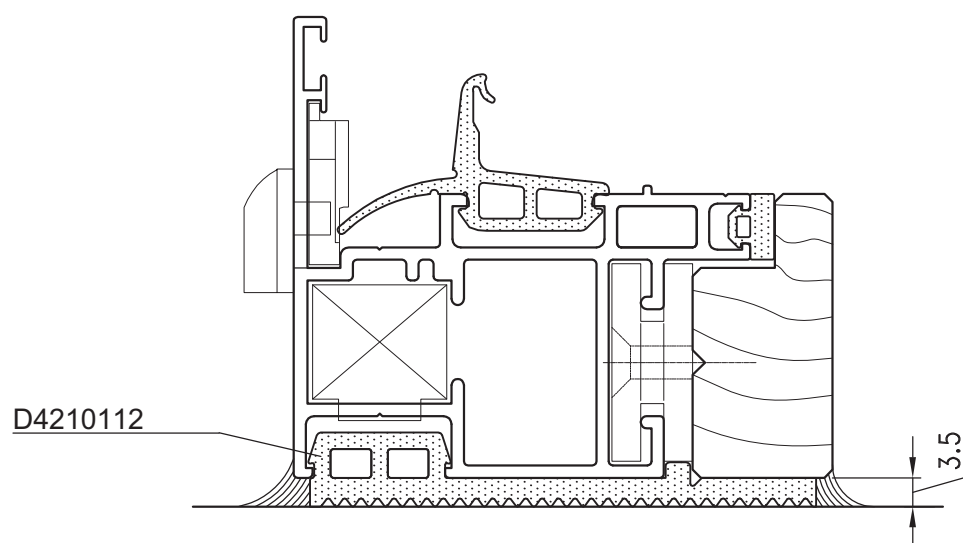

## SPESSORAMENTO VETRI

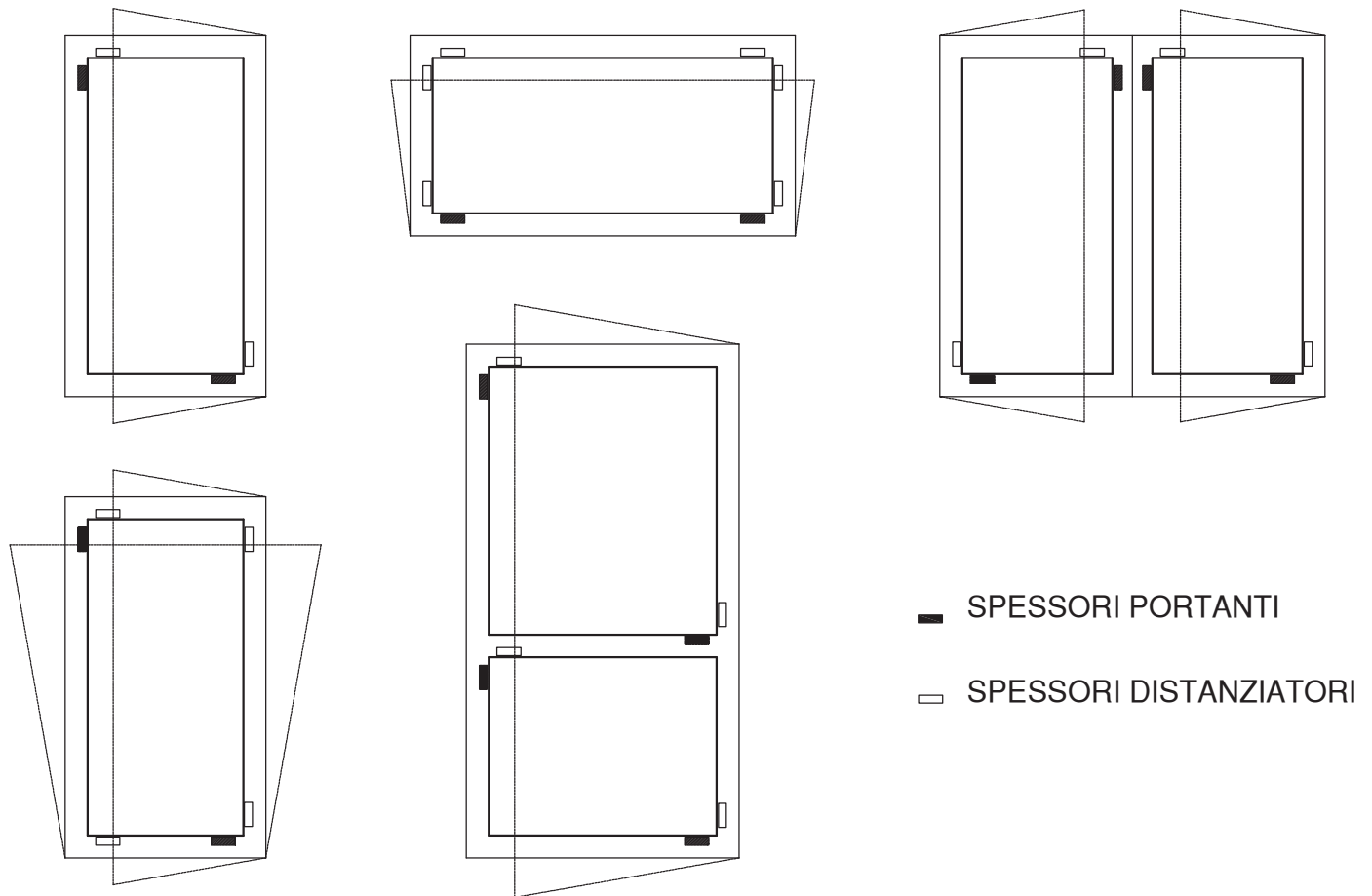

## FISSAGGIO A MURO

SCHEMI DI MONTAGGIO

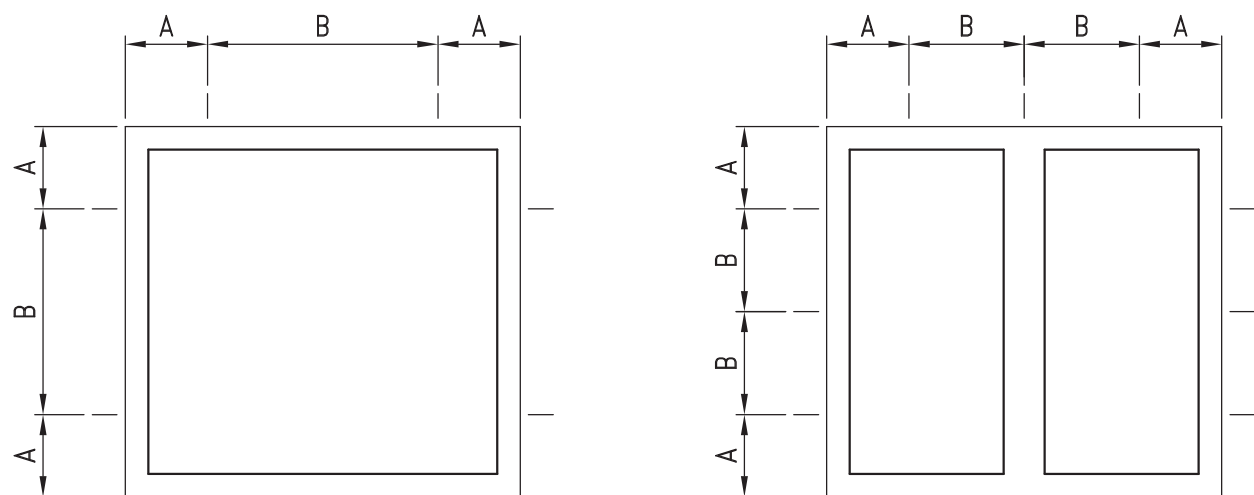

A = 100/150 mm.

B = 500 mm. massimo

## IMMAGAZZINAMENTO, MONTAGGIO E UTILIZZO PROFILI IN LEGNO PER SISTEMI ALLUMINIO LEGNO IN MASSELLO VERNICIATO

### Scopo

A definizione di un corretto immagazzinamento, lavorazione e montaggio di profilati in massello in legno verniciato a innesto su serramenti in alluminio ed allo scopo di mantenerne inalterate le caratteristiche tecniche ed estetiche originarie, si devono rispettare specifiche condizioni di immagazzinamento, lavorazione, montaggio e utilizzo.

Le presenti istruzioni forniscono indicazioni e descrivono le condizioni che rendono possibile un uso perfetto, di telai utilizzati per l'applicazione su superfici interne in alluminio, premontate in legno massello.

### Ambito di validità

Vale per i seguenti settori:

- produzione di telai
- montaggio dei telai sul cantiere
- utilizzo degli elementi della finestra presso l'utente finale

### 1. Produzione del materiale / produzione dei telai

#### 1.1 Produzione e stoccaggio dei profilati in legno massello

I profili per i telai sono prodotti come aste in base al disegno di lavorazione forniti dalle divisioni tecniche di Sapa Building Systems Spa, e sono identificabili da appositi disegni tecnici associati ad applicazione di sistemi per edilizia specifici, mediante fresatura con l'impiego di strumenti di produzione e utensili idonei.

La produzione dei listelli impiega elementi semilavorati in massello, realizzati nelle essenze tecnicamente definite idonee per l'applicazione a cui sono preposte.

Questi suddetti masselli, devono rispondere ai requisiti di qualità, definiti con società fornitrici qualificate internamente dalla divisione tecnica-acquisti di Sapa Building Systems. Spa.

Il legname impiegato per la produzione dei masselli ha provenienza certificata e dispone della documentazione che ne traccia la filiera.

Tutto il materiale prodotto è corredato da dichiarazione di conformità per le principali prove di resistenza: Luce (UNI 9427/89); Sbalzi di temperatura (UNI 9424/89); Cicli umido-secco (PTP 25/95); Liquidi freddi (EN 12720/1997); Invecchiamento accelerato alla luce (UNI 15187).

Lo stoccaggio intermedio dei listelli profilati finiti deve essere eseguito in modo da escludere qualsiasi contatto dello stesso con agenti atmosferici. A questo scopo, oltre ad uno stoccaggio in luogo asciutto, si deve in particolare fare attenzione all'imballaggio specifico per il prodotto, che dovrà essere eseguito in modo che si impedisca all'umidità del legno di superare l'11%.

## 1.2 Fabbricazione, stoccaggio e spedizione dei telai in legno massello

I telai devono essere prodotti dai profili prefabbricati in funzione delle misure richieste per la finestra. Gli angoli devono essere realizzati a bisellatura secondo il disegno di lavorazione riportato in calce, con impiego di tasselli a coda di rondine, codice Domal **D0085W09** mediante la lavorazione meccanica con utilizzo dell'apposita macchina utensile a codice Domal **D0085W08**. Il taglio a misura dei listelli profilati verniciati è eseguito su un'apposita sega circolare. Per un taglio a bisellatura si deve usare una lama idonea ben affilata per evitare lo sfilacciamento della fibra sul retro del taglio. Il punto di ingresso della lama in fase di taglio dovrà essere il fronte del profilo (lato faccia a vista).

Le superfici della bisellatura prima del montaggio dei tasselli a coda di rondine devono essere ricoperte interamente con una colla idonea, codice Domal **D5270015**.

L'eccesso di colla che eventualmente fuoriesce deve essere eliminato immediatamente con un panno umido. Per quanto riguarda le condizioni di lavorazione si devono rispettare anche le indicazioni del produttore della colla, questo vale in particolare per il rispetto dei tempi di essiccazione della stessa.

Terminato il montaggio dell'angolo, sigillare tutte le parti sottoposte a lavorazione meccanica con cera d'api a codice Domal **D5270016**, togliendo il materiale in eccesso con un panno umido sulle parti a vista.

Lo stoccaggio intermedio dei telai finiti deve essere effettuato in modo da impedire la deformazione dei telai o danni alle giunzioni angolari. A questo scopo i telai finiti devono essere conservati in luogo asciutto a 16–25°C e al 40–60% di umidità atmosferica relativa.

Al tempo stesso si devono introdurre misure idonee a proteggere da danni meccanici i telai pronti. A questo scopo è opportuno per esempio avvolgere con un foglio di protezione i telai, impacchettati in piccole confezioni in funzione della commessa. Questo serve anche a proteggere i telai dall'umidità nel corso del trasporto fino al luogo di montaggio.

## 2. Montaggio telai

I telai in legno massello possono essere applicati in corso d'opera nella fase di montaggio della finestra, oppure presso il produttore della finestra nel quadro del montaggio finale degli elementi. Si effettua il fissaggio con componenti a clip codice Domal **D4280074** sull'elemento base in alluminio.

### 2.1 Montaggio del telaio sull'infisso della finestra

Si deve curare che i telai in legno massello siano applicati sull'elemento base in alluminio con clip di fissaggio, con il legno privo di tensioni e ad un'umidità inferiore all'11%, in un ambiente di montaggio chiuso e coperto. Il montaggio va eseguito secondo le indicazioni del produttore della finestra in alluminio e del produttore della ferramenta. Nel corso di questo montaggio si devono assicurare in particolare la perfetta funzionalità dell'anta della finestra rispetto al telaio e la tenuta tra il telaio in legno massello e il vetro. Per la spedizione, gli elementi finiti per finestra devono essere protetti contro i danni meccanici e gli effetti dell'umidità con materiali da imballaggio idonei.

### 2.2 Montaggio delle finestre sul cantiere

Il montaggio delle finestre sul cantiere deve essere eseguito da personale specializzato appositamente formato secondo le regole tecniche riconosciute. Nel corso del montaggio la ditta che lo esegue ha una responsabilità particolare. Deve fare attenzione che le condizioni del cantiere, nella fase tra il montaggio degli elementi della finestra e l'ultimazione della costruzione, non compromettano i requisiti qualitativi imposti al prodotto.



Si devono rispettare in particolare le seguenti regole:

- il montaggio degli elementi della finestra deve essere eseguito esclusivamente in edifici asciutti (umidità atmosferica relativa dell'interno chiuso inferiore al 70%);
- non eseguire il montaggio in edifici grezzi bagnati dalla pioggia o che possono esserne bagnati;
- non eseguire il montaggio in ambienti in cui siano stati o saranno applicati, dopo il montaggio delle finestre, massetto fresco a legame minerale o pavimenti in pietra naturale;
- gli artigiani che opereranno successivamente (posatori di piastrelle e mosaico, muratori e intonacatori, pittori e verniciatori, pavimentisti e simili) durante la prestazione del loro servizio devono provvedere ad una buona aerazione degli ambienti, in modo che l'umidità atmosferica relativa degli ambienti interni si mantenga sempre inferiore al 70%;
- mediante fughe a tenuta si deve escludere ogni contatto diretto tra i telai in legno massello e l'intradosso o il davanzale della finestra;
- in caso di dubbio i telai in legno massello devono essere smontati durante la fase di costruzione e sostituiti da una struttura provvisoria d'emergenza. Il montaggio finale viene effettuato quando il corpo dell'edificio è completamente asciutto.

**Attenzione:**

**Il mancato rispetto delle condizioni qui indicate comporta la mancata idoneità per questo impiego della struttura in alluminio della finestra provvista di telaio a innesto in legno massello.**

### **3. Utilizzo del prodotto**

Dal punto di vista fisico-tecnico i clienti finali devono provvedere ad un'aerazione regolare man mano che aumenta la tenuta delle strutture edilizie. Un'aerazione errata o insufficiente causa un aumento di concentrazione di vapore acqueo all'interno degli edifici. Questo ha come conseguenza che, in particolare durante il periodo di condensazione invernale, è prevedibile una condensa del vapore sulle superfici fredde (pareti esterne, intradossi delle finestre, fughe tra telaio in alluminio e telaio in legno massello ecc.). Inoltre soprattutto nelle cucine e nei bagni è presente vapore acqueo durante il loro utilizzo.

Per evitare il più possibile gli effetti dannosi della condensa sui telai in faggio, il cliente finale deve provvedere ad una buona aerazione quando si usano bagni e cucine.

Si assolve a questa esigenza impiegando cappe aspiranti in cucina e aprendo la finestra durante la preparazione dei pasti. Anche nel bagno si deve aprire uno spiraglio nella finestra durante l'utilizzo della doccia e della vasca.

Poiché le condizioni climatiche durante la produzione dei telai, il loro montaggio e l'utilizzo delle finestre devono variare entro un quadro ben definito, e il legno dei telai in queste condizioni si muove in un ambito di umidità del legno tra l'8% e l'11% circa, il parametro del rigonfiamento e del ritiro non influisce sulla qualità della superficie. Pertanto può essere trascurato.

Il problema dei possibili danni spesso non consiste nel trattamento delle superfici, ma nella condizione marginale prima e durante il montaggio della finestra e nella fase transitoria fino all'utilizzo degli elementi finestra, nonché nelle condizioni di utilizzo successive.

Per la pulizia delle superfici in legno evitare l'eccessiva umidificazione delle stesse, usare un panno morbido e pulito ben strizzato a seguito di immersione in una soluzione detergente composta da acqua a media temperatura e detergente neutro.

Non utilizzare mai detergenti aggressivi, abrasivi o in polvere; evitare altresì l'uso di cere o silicone, anche nel formato spray, gli stessi potrebbero formare una pellicola sulla superficie del legno rendendola nel tempo opaca.

Si consiglia inoltre di pulire regolarmente al fine di evitare la formazione di incrostazioni difficili da rimuovere.

Resta inteso che, la Sapa Building Systems Spa, non potrà considerarsi responsabile circa l'applicazione di prodotti o l'utilizzo strumenti per la pulizia non compatibili con le superfici in legno.

### Ecco un esempio:

In una casa sono state montate varie finestre della struttura menzionata secondo le istruzioni di processo fornite. I telai a innesto delle finestre per i bagni sono stati trattati con vernice UV Poliaccrilica, che si suppone più resistente, mentre i telai delle finestre dei soggiorni sono stati trattati con vernice ad acqua.

Le pareti del soggiorno sono dotate di intonaco in calce-gesso con alta percentuale di gesso, i pavimenti sono in tavole di legno oliate a poro aperto. Gli ambienti sono utilizzati in modo normale.

Nei bagni sono state applicate piastrelle per l'intera altezza della parete, anche il pavimento è piastrellato e durante o dopo la doccia quotidiana spesso le finestre non vengono aperte.

In questa situazione per i telai dei soggiorni, nonostante sia stata impiegata una vernice ad acqua, non sono prevedibili danni né sulle superfici, né sulle bisellature. Per i telai dei bagni invece sono prevedibili danni a lunga scadenza. Questo deriva dall'elevata pressione di vapore dell'ambiente circostante con formazione di condensa sulle superfici e bisellature dei telai. A lungo andare il danno si verificherà anche su altri tipi di legno, nonostante che questi telai siano stati trattati con vernice UV Poliaccrilica.

Per minimizzare i rischi, per questo esempio gli angoli dei telai dovrebbero essere incollati con colla particolare come descritto nelle istruzioni di lavorazione. In questo modo da un lato si diminuisce la penetrazione del vapore nella fuga dell'angolo del telaio, dall'altro si riduce l'effetto dannoso del vapore. Non è possibile escludere del tutto un danno sia alle superfici che alle bisellature dei telai.

È importante piuttosto rispettare le condizioni di montaggio dei telai. Con grande probabilità il danno ai telai ha origine già durante la fase di costruzione. In questo caso si deve provvedere a proteggere i telai mantenendo condizioni climatiche idonee e/o con altri provvedimenti.

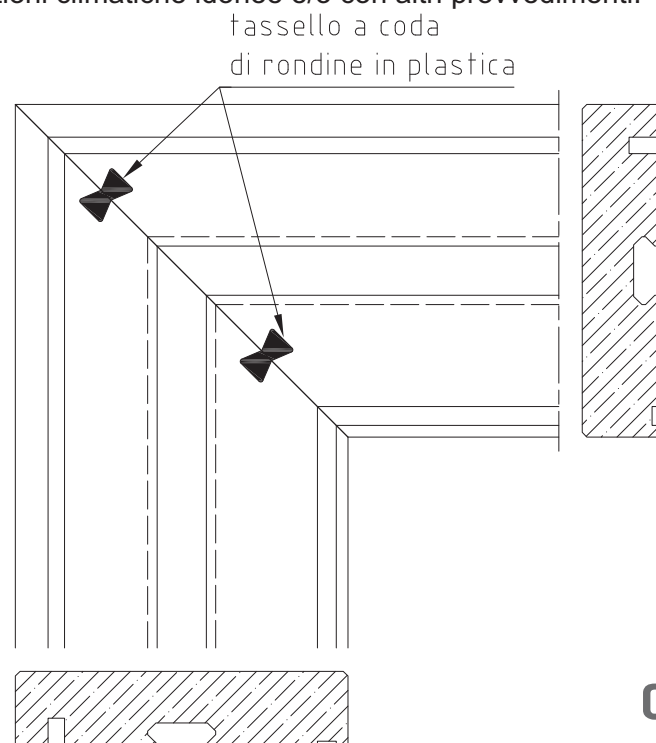

## TABELLA DI CONTROLLO DEL SERRAMENTO FINITO

Posizione	Caratteristica da esaminare	Requisito	Metodo di prova	Tolleranze
1	Dimensioni telaio	Documenti di commessa	Metro	$\pm 0.5 \text{ mm}$
2	Dimensioni ante	Istruzioni di lavorazione	Metro	$\pm 0.5 \text{ mm}$
3	Angoli	Istruzioni di lavorazione	Goniometro	$\pm 0.5^\circ$
4	Taglio guarnizioni	Istruzioni di lavorazione	Documenti di produzione	$L \times 1.01 \pm 2 \text{ mm}$
5	Montaggio guarnizioni	Istruzioni di lavorazione	Visivo	
6	Sigillatura giunzioni	Istruzioni di lavorazione	Visivo	
7	Numero di drenaggi	Istruzioni di lavorazione	Visivo	
8	Fori di ventilazione	Istruzioni di lavorazione	Visivo	
9	Posizionamento vetrocamera	Istruzioni di lavorazione	Documenti di produzione	
10	Componenti della ferramenta	Completezza	Visivo	
11	Posizionamento della ferramenta	Istruzione di montaggio	Visivo	
12	Regolazione della ferramenta	Istruzione di montaggio	Calibro a corsoio	
13	Funzionamento ferramenta	Istruzione di montaggio	Prova di funzionamento	

**CONDIZIONI GENERALI DI VENDITA**  
**SAPA BUILDING SYSTEMS S.p.A. (SBS Italia)**

**1. PREMESSA**

- Le presenti condizioni generali di vendita e la conferma scritta d'ordine di SBS Italia si applicano integralmente all'ordine di acquisto/contratto. Modificazioni o deviazioni devono essere concordate per iscritto tra le Parti.
- L'emissione dell'ordine d'acquisto dall'Acquirente implica l'accettazione integrale delle presenti condizioni generali di vendita di SBS Italia.
- Le presenti condizioni generali di vendita sono riportate in ogni modulo di conferma d'ordine, nei manuali, anche informatici, nei cataloghi e nel sito della SBS Italia e si considerano conosciute da tutti i Compratori.
- Ogni notifica scritta può essere fatta tramite documento firmato dalle Parti, o via lettera, fax, E-mail o altro mezzo di comunicazione come concordato tra le Parti.

**2. OFFERTE / QUOTAZIONI**

- Le offerte formulate da SBS Italia sono senza impegno e non valgono quale proposta.
- Le offerte sono subordinate alle condizioni generali di vendita di SBS Italia.
- Le presenti condizioni generali di vendita sono riportate nell'offerta di SBS Italia e si intendono accettate mediante invio o consegna dell'Ordine / Commessa.

**3. ORDINI /COMMESSE**

- Ogni ordine/commessa formulato dall'Acquirente è soggetto ad accettazione scritta (c.d. Conferma) da parte di SBS Italia ed implica l'accettazione delle condizioni generali di SBS Italia.
- Gli ordini devono essere completi e definiti in ogni loro parte mediante Distinta inviata a mezzo fax o e-mail.
- La trasmissione dell'ordine impegna l'Acquirente ai dati contenuti nella propria scheda commerciale consegnatagli da nostro delegato o comunque, se non diversamente specificato per iscritto, ai prezzi, alle condizioni di listino ed alle condizioni generali di vendita di SBS Italia in vigore alla data di conferma d'ordine.
- Eventuali richieste di variazioni, modifiche o cancellazioni da parte dell'Acquirente sono soggette ad approvazione da parte di SBS Italia e dovranno pervenire unicamente e inderogabilmente entro 12 ore lavorative dall'invio dell'ordine solo a mezzo e-mail o fax.  
Le 12 ore verranno calcolate considerando data e ora indicate sulla e-mail/fax dell'invio ordine e sulla e-mail/fax di richiesta cancellazione/variazione/modifica.  
In caso di variazioni dell'ordine SBS Italia si riserva la facoltà di ritardare i tempi di consegna e di modificare il prezzo.

**4. CONFERME D'ORDINE**

- La Conferma d'ordine della SBS Italia giungerà all'Acquirente a mezzo e-mail, fax, posta, o a mano.
- La Conferma d'ordine inviata dalla SBS Italia definisce e riporta tutte le condizioni e i contenuti definitivi e vincolanti del Contratto, sostituendosi integralmente all'ordine/commessa.
- La Conferma d'ordine e le presenti condizioni generali di contratto prevarranno in ogni caso su eventuali condizioni generali o particolari di acquisto predisposte dall'Acquirente.
- Qualsiasi condizione scritta o verbale inviata da parte dei nostri collaboratori, funzionari di vendita dipendenti della SBS Italia o agenti di vendita è priva di valore se non riprodotta nel testo della nostra conferma d'ordine o se non confermata per iscritto dalla SBS Italia.

**5. OGGETTO DEL CONTRATTO**

- Il contratto ha per oggetto la fornitura dei materiali, per i quantitativi specificati nella nostra Conferma d'ordine o in ogni eventuale successiva modifica trasmessa via fax, mail o *brevi manu* dalla SBS Italia.
- Non rientrano nell'oggetto del presente contratto con la SBS Italia i campioni di materiale e i prototipi da sottoporre a prove e/o a test, tutte le informazioni rese in qualsiasi forma o sede per le lavorazioni dei nostri prodotti, quali ad esempio proposte di calcoli, di progetti, di disegni,

informazioni relative all'assemblaggio, all'installazione, alla lavorazione, alle verifiche statiche, all'offerta per gare d'appalto; pertanto SBS Italia non si assume alcuna responsabilità per le fasi di lavorazione successive alla fornitura dei nostri prodotti, anche con riguardo alla loro interazione con altri prodotti.

- In ogni caso, le dimensioni, gli schemi di montaggio e di lavorazione, i prezzi, le prestazioni e gli altri dati figuranti nei cataloghi, nei manuali di lavorazione, nei prospetti, negli annunci pubblicitari, nelle illustrazioni, nei listini prezzi, od in altri documenti illustrativi della SBS Italia, così come le caratteristiche dei modelli e campioni inviati dalla SBS Italia all'Acquirente, hanno carattere di mere indicazioni, non saranno vincolanti e non contengono alcuna promessa di qualità in relazione ai prodotti. Tali dati non hanno valore impegnativo se non sono espressamente richiamati nelle Conferme d'ordine.
- SBS Italia si riserva di apportare in qualunque momento ai propri prodotti quelle modifiche tecniche non sostanziali, dettate da esigenze di produzione, che riterrà convenienti, senza obbligo di comunicazione.

**6. PREZZI**

- I prezzi delle nostre merci si intendono Carriage Insurance paid To (CIP per gli Incoterms 2010 ICC) salvo diversa pattuizione tra le parti. I pagamenti e ogni altra somma dovuta a qualsiasi titolo alla SBS Italia si intendono netti al domicilio della SBS Italia.
- Qualsiasi sia il metodo di pagamento usato, il pagamento non sarà considerato completato se il conto bancario di SBS Italia sia stato totalmente e irrevocabilmente accreditato.
- I prezzi applicati sono quelli indicati nel listino prezzi della SBS Italia valido al momento della consegna dei nostri prodotti allo spedizioniere, oltre alle rispettive imposte sul valore aggiunto, salvo diversa indicazione da provarsi per iscritto contenuta nella Conferma d'Ordine della SBS Italia o in altro documento proveniente da SBS Italia.

**7. CONDIZIONI DI PAGAMENTO**

- Il pagamento dovrà essere effettuato, salvo diverso accordo scritto, a fine mese dalla data della fattura o entro il diverso termine indicato nella fattura, a mezzo di ricevuta bancaria, bonifico bancario presso l'istituto bancario indicato dalla SBS Italia o tramite rimessa diretta.
- SBS Italia si riserva di chiedere degli acconti sul prezzo da versare al momento della conclusione del contratto o successivamente.

**8. RITARDATI PAGAMENTI**

- In caso di ritardato, mancato o parziale pagamento da parte dell'Acquirente, la SBS Italia si riserva il diritto di sospendere immediatamente la fornitura, e/o di risolvere tutti i contratti in essere con l'Acquirente, anche se non relativi al pagamento in questione, fatto salvo al risarcimento del danno.
- In caso di ritardato, mancato o parziale pagamento, su tutte le somme dovute matureranno interessi di mora calcolate ai sensi del decreto legislativo 9 novembre 2012, n. 192 ("Attuazione della direttiva 2011/7/UE del Parlamento Europeo e del Consiglio del 16 febbraio 2011 relativa alla lotta contro i ritardi di pagamento nelle transazioni commerciali) senza necessità di messa in mora e tutti i crediti diventeranno immediatamente esigibili con decadenza dal beneficio del termine.
- Nessuna contestazione per eventuali inadempimenti, né eccezione alcuna, né azioni legali di qualsiasi natura potrà essere sollevata o esercitata dall'Acquirente se non previo integrale pagamento del prezzo.
- Non è ammessa alcuna compensazione fra il prezzo dovuto alla SBS Italia ed eventuali crediti vantati dall'Acquirente.
- L'Acquirente è obbligato al pagamento integrale del prezzo anche in caso di contestazioni.

**9. CONSEGNA**

- Salvo patto contrario, la fornitura della merce si intende Carriage Insurance paid To (CIP Incoterms 2010).
- È facoltà della SBS Italia effettuare forniture parziali e/o consegne ripartite della merce.

- I termini di consegna indicati nella Conferma d'Ordine non sono termini essenziali, salvo diverso accordo. La forza maggiore o altre circostanze eccezionali o imprevedibili che si verificassero nei confronti della SBS Italia o dei suoi fornitori (quali a mero titolo di esempio scioperi, blocchi stradali, etc.) sospendono i termini per la consegna, senza alcuna responsabilità per la SBS Italia.
- Qualora vi sia un ritardo nella consegna della merce superiore ai 30 (trenta) giorni, che non dipenda da forza maggiore o da eventi imprevedibili, è fatto obbligo all'Acquirente contestare per iscritto tale ritardo alla SBS Italia, la quale avrà un termine concordato mutualmente tra le Parti per effettuare la consegna. Nessun diritto al risarcimento del danno spetterà all'Acquirente.
- In caso di consegne ripartite, valgono le precedenti disposizioni.
- SBS Italia non risponde per danni da anticipata o ritardata consegna, totale o parziale.

## 10. RISCHIO DI DEPERIMENTO DELLA MERCE

- Il rischio del deperimento o della rovina della merce passa in capo all'Acquirente al più tardi quando la stessa merce lascia gli stabilimenti della SBS Italia ovvero alla consegna secondo l'Incoterm scelto (Incoterms 2010 ICC). A seguito del passaggio dei rischi all'Acquirente, SBS Italia non risponde del deperimento o della rovina della merce.
- In caso di ritardo da parte dell'Acquirente della presa in consegna della merce, il rischio, qualora non sia già passato in capo all'Acquirente ai sensi del capoverso precedente, si trasmetterà allo stesso alla data di consegna prevista.
- L'acquirente è obbligato al pagamento integrale del prezzo in caso di danneggiamento o perimento della merce avvenuto dopo il passaggio allo stesso dei rischi.

## 11. VERIFICHE / INSPEZIONI

- È fatto obbligo all'Acquirente di verificare la conformità della merce e l'assenza di vizi immediatamente alla ricezione della merce e in ogni caso entro un termine di 30 giorni al massimo dalla ricezione della merce, e comunque prima di effettuare qualsiasi lavorazione aggiuntiva sulla stessa.
- Eventuali contestazioni saranno considerate valide solo se comunicate per iscritto mediante raccomandata a.r. entro 30 (trenta) giorni dalla ricezione della merce.
- Eventuali vizi occulti dovranno essere denunciati per iscritto mediante raccomandata a.r., entro 8 (otto) giorni dalla scoperta.
- In ogni caso nessuna denuncia per vizi, difetti o non conformità sarà valida se effettuata oltre un anno dalla consegna.
- Eventuali denunce dovranno essere dettagliate e specifiche, indicare esattamente i difetti riscontrati e, su richiesta di SBS Italia, dovranno anche comprendere la restituzione del prodotto difettoso a proprie spese, al fine di consentire le verifiche del caso. SBS Italia rimborserà all'Acquirente le spese d'invio ragionevoli e documentate dallo stesso dovute all'invio della merce difettosa a SBS Italia soltanto se il difetto sarà riferibile a difetti materiali e di lavorazione di SBS Italia.

## 12. GARANZIE

- La SBS Italia garantisce la conformità dei prodotti, intendendo con questo che gli stessi corrispondano per qualità e tipologia a quanto stabilito nel contratto e che siano esenti da vizi che possano impedirne l'uso. I campioni, le indicazioni contenute nei dépliant o le informazioni risultanti da altro materiale pubblicitario non sono vincolanti e non contengono alcuna promessa di qualità in relazione ai prodotti.
- SBS Italia non si assume alcuna responsabilità circa la conformità del prodotto alle normative di Paesi esteri ove sarà utilizzato o destinato il prodotto, circa eventuali usi speciali, circa gli usi abitualmente previsti nel Paese di destinazione.
- La garanzia avrà una durata di un anno dalla consegna.
- Sulle quantità l'Acquirente riconosce alla SBS Italia di accettare quantitativi di fornitura determinati nell'ordine del cliente o dalle minime quantità produttive nel caso di ordini riferiti a prodotti non disponibili a magazzino.

- La garanzia per i vizi è limitata ai soli vizi dei prodotti dipendenti da difetti di materiale o lavorazione riferibili alla SBS Italia, e non si applica in caso di difetti di installazione o non corretto uso da parte dell'Acquirente. L'onere della prova circa il corretto uso e/o la corretta installazione dei materiali venduti da SBS Italia è a carico dell'Acquirente.
- La garanzia non si estende a difetti che siano riconducibili a richieste dell'Acquirente, a richieste di imprese terze incaricate dello stesso, alle lavorazioni successive, all'assemblaggio, all'installazione, alle caratteristiche della struttura di destinazione dell'installazione, o ad altre cause che non sono oggetto della fornitura di SBS Italia.
- SBS Italia non risponde dei difetti di conformità dovuti all'usura normale di quelle parti che, per loro natura, sono soggette ad una rapida e continua usura.
- In generale, in nessun caso la SBS Italia risponde per difetti di conformità che abbiano la loro causa in un fatto successivo al passaggio dei rischi all'Acquirente ai sensi dell'art. 10.

## 13. CONTENUTO DELLA GARANZIA

- In caso di contestazione dei vizi nei termini e con le modalità di cui all'art. 11, la SBS Italia eseguirà una verifica del prodotto in contestazione non appena lo stesso verrà inviato presso lo stabilimento della SBS Italia, a spese dell'Acquirente; in caso di impossibilità di spedizione, la SBS Italia effettuerà il sopralluogo, a spese dell'Acquirente. Queste spese saranno rimborsate all'Acquirente se si dimostreranno ragionevoli e documentate e soltanto nel caso in cui i vizi risultassero dovuti a difetti di materiale o lavorazione riferibili a SBS Italia. All'esito delle verifiche la SBS Italia redigerà un verbale contenente il dettaglio degli accertamenti eseguiti.
- Nel caso in cui saranno accertati dalla SBS Italia i vizi o i difetti contestati, SBS Italia provvederà, gratuitamente, a sua discrezione:
  - a) alla riparazione;
  - b) alla sostituzione mediante la fornitura gratuita Porto Franco dei prodotti dello stesso genere e quantità di quelli risultati non conformi o difettosi, entro un termine ragionevole. Prima della sostituzione della merce l'Acquirente dovrà restituire la merce difettosa alla SBS Italia.
- La sostituzione s'intende solo in relazione al singolo pezzo danneggiato e non all'intera partita.
- Non è dovuto alcun risarcimento danni; in particolare l'Acquirente non potrà avanzare altre richieste di risarcimento del danno, di riduzione del prezzo o di risoluzione del contratto.
- In nessun caso la SBS Italia risponde per danni indiretti o consequenziali, per danni da mancata o ridotta produzione, anche rispetto a già pattuiti termini di consegna, come stabilito nella sezione 24 delle presenti condizioni.

## 14. RISERVA DI PROPRIETA'

- La merce resta di proprietà della SBS Italia fino al completo pagamento del prezzo.
- Nel caso venga esercitata la riserva di proprietà da parte della SBS Italia, l'Acquirente presta fin da ora il consenso a consentire alla SBS Italia l'accesso presso i luoghi dove è depositata la merce e il diritto a ritirare la merce di proprietà della SBS Italia.
- Fino a quando sussiste la riserva di proprietà è fatto divieto all'Acquirente, senza il consenso scritto della SBS Italia, di costituire pegno o di vendere a terzi la merce di proprietà della SBS Italia.
- È fatto obbligo all'Acquirente di comunicare alla SBS Italia tempestivamente per iscritto eventuali pignoramenti o sequestri della merce di proprietà della SBS Italia e di dichiarare all'Ufficiale Giudiziario il diritto di proprietà della SBS Italia sulla suddetta merce, al fine di consentire alla SBS Italia di esercitare le azioni legali necessarie.
- In caso di omessa o mancata tempestiva comunicazione, le spese legali relative ai procedimenti sostenuti dalla SBS Italia saranno a carico dell'Acquirente.

**15. DIVIETO DI CESSIONE**

- Il presente contratto e i diritti da esso derivanti non potranno, in tutto o in parte, essere ceduti dall'Acquirente, senza il consenso scritto della SBS Italia.

**16. FORMA, ESCLUSIVITA' E NULLITA'**

- Qualsiasi modifica al presente contratto non sarà valida se non fatta per iscritto ed approvata da SBS Italia.
- L'eventuale nullità di una qualsiasi delle clausole previste nel presente contratto non comporterà la nullità dell'intero contratto, il quale andrà integrato ed interpretato nella sua globalità. Le parti si impegnano a sostituire la clausola nulla o inefficace con una clausola che tenga conto e consenta di realizzare lo scopo economico che le parti, il contratto e le condizioni generali si erano prefissati.

**17. OBBLIGO DI RISERVATEZZA**

- L'Acquirente si obbliga a mantenere riservate tutte le notizie e le informazioni di carattere tecnico (disegni, prospetti tecnici, documentazione, formule, corrispondenza etc.) ricevute dalla SBS Italia o apprese in esecuzione del presente contratto.

**18. RISOLUZIONE**

- SBS Italia potrà risolvere il presente contratto, senza preavviso, mediante dichiarazione della propria volontà di risoluzione, comunicata per iscritto all'Acquirente mediante raccomandata a.r., fax o mail, al verificarsi di uno dei seguenti eventi:
  - a) il mancato pagamento, parziale o totale, di quanto dovuto dall'Acquirente secondo i tempi e le modalità previste nel presente contratto, salvo che la SBS Italia non si avvalga della facoltà di chiedere l'adempimento del contratto, in ogni caso con pagamento dell'importo stabilito nel presente contratto, e previa rideterminazione dei termini delle consegne ripartite, oltre al risarcimento del danno;
  - b) In caso di dichiarazione di fallimento dell'Acquirente o nel caso in cui la stessa venga sottoposta ad una procedura concorsuale;
  - c) in tutti gli altri casi previsti dagli artt. 1453 del codice civile italiano.

**19. LEGGE APPLICABILE**

- Per tutto quanto non espressamente previsto dalle presenti condizioni generali si applica la legge italiana e gli artt. 1470 e seguenti del codice civile italiano, con esclusione, tuttavia, delle norme sul conflitto di leggi e della Convenzione delle Nazioni Unite sui Contratti di Vendita Internazionale di Merci.

**20. FORO COMPETENTE**

- Per tutte le controversie che dovessero sorgere in relazione all'esistenza, validità, interpretazione, esecuzione e risoluzione del presente contratto sarà competente in via esclusiva il Foro di Milano.

**21. COMUNICAZIONI**

- Tutte le comunicazioni riguardanti questo contratto devono essere fatte per iscritto, e si intenderanno validamente effettuate se inviate a mezzo raccomandata a.r. o a mezzo e-mail certificata ai seguenti indirizzi: Sapa Building Systems S.P.A., Via Ponchielli 3, 20063 Cernusco sul Naviglio ( MI ) – [sapabuildingsystems@pecsapasystems.it](mailto:sapabuildingsystems@pecsapasystems.it)

**22. DATA PROTECTION / PRIVACY**

- Ai sensi del D. Lgs. N. 196 del 30.6.2003 entrambe le Società/Parti dichiarano di aver ricevuto informativa, ed autorizzano fin da ora ogni trattamento nonché comunicazione e diffusione dei dati, anche sensibili, necessari per la conclusione del presente contratto di fornitura.
- Entrambe le parti si impegnano altresì a provvedere a propria cura e spese ad ogni adempimento del sopra citato decreto legislativo per soggetti terzi di propria competenza che, nel corso del rapporto contrattuale di cui trattasi, dovesse rendersi necessario per l'espletamento dell'incarico ricevuto.

**23. NORME TECNICHE E RESPONSABILITA' DEL PRODUTTORE**

- Per ciò concerne le caratteristiche dei prodotti della SBS Italia, essi sono conformi alla legislazione, alle norme tecniche vigenti in Italia e alle norme di prodotto specifiche al momento della conclusione del contratto.
- L'Acquirente si assume per intero il rischio di un'eventuale difformità tra le norme italiane e quelle del Paese di destinazione dei prodotti, tenendo indenne la SBS Italia da ogni eventuale richiesta di risarcimento danni o sanzione o altra conseguenza economica.
- SBS Italia garantisce le prestazioni dei prodotti di sua fabbricazione solo ed esclusivamente in relazione ad usi, destinazioni, applicazioni, tolleranze da essa espressamente indicati.
- L'Acquirente non è autorizzato a disporre dei prodotti fornitigli dalla SBS Italia in modo non conforme alle indicazioni di cui al punto precedente.

**24. LIMITAZIONE DELLA RESPONSABILITA' ED ESCLUSIONE DEI DANNI CONSEQUENZIALI**

- Nonostante tutto ciò diversamente convenuto in qualsiasi documento contrattuale, come a titolo esemplificativo ma non esaustivo, nell'ordine d'acquisto, nella conferma d'ordine, nella documentazione tecnica, in queste condizioni generali di vendita o quelle d'acquisto dell'Acquirente, o altro, la responsabilità contrattuale complessiva di SBS Italia in base a qualsiasi e tutte le rivendicazioni per danni o perdite derivanti da o in relazione all'adempimento o inadempimento da parte di SBS Italia, è limitata a 100% del prezzo/valore totale dell'ordine d'acquisto.
- Nonostante tutto ciò diversamente convenuto in qualsiasi documento contrattuale, come a titolo esemplificativo ma non esaustivo nell'ordine d'acquisto, nella conferma d'ordine, nella documentazione tecnica, in queste condizioni generali di vendita o quelle d'acquisto dell'Acquirente, o altro, nessuna delle Parti assume alcuna responsabilità nei confronti della controparte per qualsiasi danno o perdita indiretto/a o consequenziale come ma non esclusivamente la mancata o ridotta produzione, perdita di profitti, perdita di uso, perdita di contratti o qualsiasi altro/a danno, perdita indiretto/a.



