

Domal Speedy  
Domal Fit

Accessori



## Indice









A	accessori
L	Schemi montaggio

# Accessori domal Speedy









ACCESSORI	CODICE	DESCRIZIONE	MATERIALE
	D6210160	CERNIERA BATTENTE 2 ALI	MISCELLANEO
	D6210161	CERNIERA A PETTINE	MISCELLANEO
	D6210162	CERNIERA BATTENTE TERZA ANTA	MISCELLANEO
	D6210164	KIT CERNIERA AMBIDESTRA ANTA RIBALTA 170 Kg	MISCELLANEO
	D6210165	SUPPORTO CERNIERA SECONDA ANTA ALTA DESTRA	MISCELLANEO
	D6210166	SUPPORTO CERNIERA SECONDA ANTA ALTA SINISTRA	MISCELLANEO
	D6210167	KIT CERNIERE ANTA RIBALTA AMBIDESTRE	MISCELLANEO
	D6210169	SUPPORTO INFERIORE DESTRO PER CERNIERE (PORTATA 170Kg)	MISCELLANEO









ACCESSORI	CODICE	DESCRIZIONE	MATERIALE
	D6210170	SUPPORTO INFERIORE SINISTRO PER CERNIERE (PORTATA 170Kg)	MISCELLANEO
	D6210171	SUPPORTO INFERIORE E CARDINE PER CERNIERA 2° ANTA DESTRA	MISCELLANEO
	D6210172	SUPPORTO INFERIORE E CARDINE PER CERNIERA 2° ANTA SINISTRA	MISCELLANEO
	D6210303	KIT DI RINFORZO CERNIERE DESTRO 140KG	MISCELLANEO
	D6210304	KIT DI RINFORZO CERNIERE SINISTRO 140KG	MISCELLANEO
	D6210346	KIT CERNIERE ANTA RIBALTA COMPLANARE DX 70 Kg	MISCELLANEO
	D6210347	KIT CERNIERE ANTA RIBALTA COMPLANARE SX 70 Kg	MISCELLANEO
	D6240156	CHIUSURA LATERALE DESTRA	MISCELLANEO





# Accessori domal Speedy

ACCESSORI	CODICE	DESCRIZIONE	MATERIALE
	D6240157	CHIUSURA LATERALE SINISTRA	MISCELLANEO
	D6240158	ROSTRO ANTISCASSO	ACCIAIO INOX
	D6240160	FERMO PER CHIUSURA LATERALE-APPOGGIO ANTA	PVC
	D6240161	BRACCIO PICCOLO DESTRO 360 - 509mm	MISCELLANEO
	D6240162	BRACCIO PICCOLO SINISTRO 360 - 509mm	MISCELLANEO
	D6240163	BRACCIO MEDIO DESTRO 510 - 794mm	MISCELLANEO
	D6240164	BRACCIO MEDIO SINISTRO 510 - 794mm	MISCELLANEO
	D6240165	BRACCIO GRANDE DESTRO 795 - 1500mm	MISCELLANEO

ACCESSORI



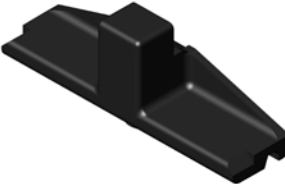

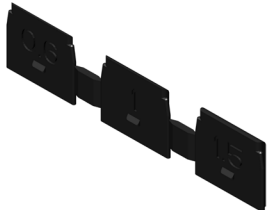

ACCESSORI	CODICE	DESCRIZIONE	MATERIALE
	D6240166	BRACCIO GRANDE SINISTRO 795 - 1500mm	MISCELLANEO
	D6240167	KIT BASE DI CHIUSURA DESTRO ORIZZONTALE	MISCELLANEO
	D6240168	KIT BASE DI CHIUSURA SINISTRO ORIZZONTALE	MISCELLANEO
	D6240169	KIT BASE DI CHIUSURA DESTRO VERTICALE	MISCELLANEO
	D6240170	KIT BASE DI CHIUSURA SINISTRO VERTICALE	MISCELLANEO
	D6240171	KIT BASE DI CHIUSURA DESTRO VERTICALE MANOVRA LOGICA	MISCELLANEO
	D6240172	KIT BASE DI CHIUSURA SINISTRO VERTICALE MANOVRA LOGICA	MISCELLANEO
	D6240173	KIT BASE DI CHIUSURA DESTRO ORIZZONTALE MANOVRA LOGICA	MISCELLANEO



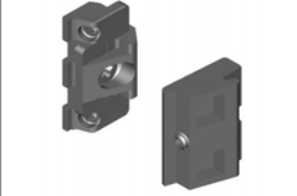
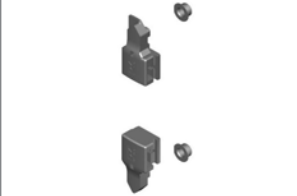

ACCESSORI	CODICE	DESCRIZIONE	MATERIALE
	D6240174	KIT BASE DI CHIUSURA SINISTRO ORIZZONTALE MANOVRA LOGICA	MISCELLANEO
	D6240175	BRACCIO PICCOLO DESTRO 360 - 509 mm MANOVRA LOGICA	MISCELLANEO
	D6240176	BRACCIO PICCOLO SINISTRO 360 - 509 mm MANOVRA LOGICA	MISCELLANEO
	D6240177	BRACCIO MEDIO DESTRO 510 - 794 mm MANOVRA LOGICA	MISCELLANEO
	D6240178	BRACCIO MEDIO SINISTRO 510 - 794 mm MANOVRA LOGICA	MISCELLANEO
	D6240179	BRACCIO GRANDE DESTRO 795 - 1500 mm MANOVRA LOGICA	MISCELLANEO
	D6240180	BRACCIO GRANDE SINISTRO 795 - 1500 mm MANOVRA LOGICA	MISCELLANEO
	D6240181	BRACCIO DESTRO SUPPLEMENTARE PER MANOVRA LOGICA	MISCELLANEO

ACCESSORI	CODICE	DESCRIZIONE	MATERIALE
	D6240182	BRACCIO SINISTRO SUPPLEMENTARE PER MANOVRA LOGICA	MISCELLANEO
	D6240183	MOVIMENTO MONODIREZIONALE PER MARTELLINA 6260107	MISCELLANEO
	D6240184	PROLUNGA PER PALETTO VERTICALE 2° ANTA	MISCELLANEO
	D6240185	PALETTO VERTICALE 2° ANTA	MISCELLANEO
	D6240186	TERMINALE ASTA REGISTRABILE	MISCELLANEO
	D6240187	INCONTRO PER CHIUSURA SUPPLEMENTARE CON MICROVENTILAZIONE	MISCELLANEO
	D6240188	CHIUSURA SUPPLEMENTARE CON MICROVENTILAZIONE	MISCELLANEO
	D6240189	SPESSORI PER FERROGLIERA 6240337	MISCELLANEO















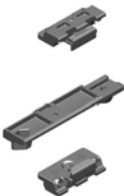

# Accessori domal Speedy

ACCESSORI	CODICE	DESCRIZIONE	MATERIALE
	D6240190	BRACCIO D'ARRESTO APERTURA VASISTAS 2 BRACCI PORTATA 70Kg	MISCELLANEO
	D6240191	INCONTRO PER CHIUSURA SUPPLEMENTARE	MISCELLANEO
	D6240192	LEVA DI MOVIMENTAZIONE CHIUSURA 2° ANTA	MISCELLANEO
	D6240193	RINVII D'ANGOLO PER CHIUSURA ANTA ABBINATA	MISCELLANEO
	D6240304	PUNTO DI CHIUSURA INTERMEDIO ASSE CERNIERA	MISCELLANEO
	D6240306	CONNESSIONE CREMONESE	MISCELLANEO
	D6240317	ASTA DI TRASMISSIONE IN ALLUMINO ESTRUSO 250mm	ALLUMINIO
	D6240318	ASTA DI TRASMISSIONE IN ALLUMINO ESTRUSO 400mm	ALLUMINIO

ACCESSORI	CODICE	DESCRIZIONE	MATERIALE
	D6240319	ASTA DI TRASMISSIONE IN ALLUMINO ESTRUSO 600mm	ALLUMINIO
	D6240320	ASTA DI TRASMISSIONE IN ALLUMINO ESTRUSO 800mm	ALLUMINIO
	D6240321	ASTA DI TRASMISSIONE IN ALLUMINO ESTRUSO 1000mm	ALLUMINIO
	D6240322	ASTA DI TRASMISSIONE IN ALLUMINO ESTRUSO 1200mm	ALLUMINIO
	D6240323	ASTA DI TRASMISSIONE IN ALLUMINO ESTRUSO 1400mm	ALLUMINIO
	D6240324	ASTA DI TRASMISSIONE IN ALLUMINO ESTRUSO 1600mm	ALLUMINIO
	D6240325	ASTA DI TRASMISSIONE IN ALLUMINO ESTRUSO 1800mm	ALLUMINIO
	D6240326	ASTA DI TRASMISSIONE IN ALLUMINO ESTRUSO 2000mm	ALLUMINIO

# Accessori domal Speedy

ACCESSORI	CODICE	DESCRIZIONE	MATERIALE
	D6240327	ASTA DI TRASMISSIONE IN ALLUMINIO ESTRUSO 2200mm	ALLUMINIO
	D6240328	KIT PER 6 PUNTI DI CHIUSURA DX (H > 1400mm)	MISCELLANEO
	D6240329	KIT PER 6 PUNTI DI CHIUSURA SX (H > 1400mm)	MISCELLANEO
	D6240330	KIT SUPPLEMENTARE DI CHIUSURA DESTRO ORIZZONTALE	MISCELLANEO
	D6240331	KIT SUPPLEMENTARE DI CHIUSURA SINISTRO ORIZZONTALE	MISCELLANEO
	D6240332	BRACCIO DESTRO SUPPLEMENTARE TRADIZIONALE	MISCELLANEO
	D6240333	BRACCIO SINISTRO SUPPLEMENTARE TRADIZIONALE	MISCELLANEO
	D6240334	CHIUSURA SUPPLEMENTARE AMBIDESTRA AD INNESTO FRONTALE	MISCELLANEO

ACCESSORI	CODICE	DESCRIZIONE	MATERIALE
	D6240337	FERROGLIERA DOPPIA REGISTRABILE	MISCELLANEO
	D6260100	CREMONESE PER ANTA	MISCELLANEO
	D6260101	CREMONESE PER ANTA CON CILINDRO DI SICUREZZA	MISCELLANEO
	D6260103	CREMONESE PER ANTA RIBALTA	MISCELLANEO
	D6260105	CREMONESE PER ANTA RIBALTA CON CILINDRO DI SICUREZZA	MISCELLANEO
	D6260107	MARTELLINA PER MECCANISMO 6240183	MISCELLANEO
	D6260108	CRICCHETTO	MISCELLANEO
	D6540001	TERMINALE ASTA DI CHIUSURA	MISCELLANEO

# Accessori domal Speedy

PESO VETRO ANTA RIBALTA IN FUNZIONE DELLA PORTATA DEL KIT CERNIERE

PESO MASSIMO DELL'ANTA 110kg																				
H	B																			
	450	500	600	700	800	900	1000	1100	1200	1300	450	500	600	700	800	900	1000	1100	1200	1300
2300	•	•	•	•	•	•	•	•	•	•	•	•	•	•	•	•	•	•	•	•
2200	•	•	•	•	•	•	•	•	•	•	•	•	•	•	•	•	•	•	•	•
2100	•	•	•	•	•	•	•	•	•	•	•	•	•	•	•	•	•	•	•	•
2000	•	•	•	•	•	•	•	•	•	•	•	•	•	•	•	•	•	•	•	•
1900	•	•	•	•	•	•	•	•	•	•	•	•	•	•	•	•	•	•	•	•
1800	•	•	•	•	•	•	•	•	•	•	•	•	•	•	•	•	•	•	•	•
1700	•	•	•	•	•	•	•	•	•	•	•	•	•	•	•	•	•	•	•	•
1600	•	•	•	•	•	•	•	•	•	•	•	•	•	•	•	•	•	•	•	•
1500	•	•	•	•	•	•	•	•	•	•	•	•	•	•	•	•	•	•	•	•
1400	•	•	•	•	•	•	•	•	•	•	•	•	•	•	•	•	•	•	•	•
1300	•	•	•	•	•	•	•	•	•	•	•	•	•	•	•	•	•	•	•	•
1200	•	•	•	•	•	•	•	•	•	•	•	•	•	•	•	•	•	•	•	•
1100	•	•	•	•	•	•	•	•	•	•	•	•	•	•	•	•	•	•	•	•
1000	•	•	•	•	•	•	•	•	•	•	•	•	•	•	•	•	•	•	•	•
900	•	•	•	•	•	•	•	•	•	•	•	•	•	•	•	•	•	•	•	•
800	•	•	•	•	•	•	•	•	•	•	•	•	•	•	•	•	•	•	•	•

PESO MASSIMO DELL'ANTA 140kg																				
H	B																			
	450	500	600	700	800	900	1000	1100	1200	1300	450	500	600	700	800	900	1000	1100	1200	1300
2300	•	•	•	•	•	•	•	•	•	•	•	•	•	•	•	•	•	•	•	•
2200	•	•	•	•	•	•	•	•	•	•	•	•	•	•	•	•	•	•	•	•
2100	•	•	•	•	•	•	•	•	•	•	•	•	•	•	•	•	•	•	•	•
2000	•	•	•	•	•	•	•	•	•	•	•	•	•	•	•	•	•	•	•	•
1900	•	•	•	•	•	•	•	•	•	•	•	•	•	•	•	•	•	•	•	•
1800	•	•	•	•	•	•	•	•	•	•	•	•	•	•	•	•	•	•	•	•
1700	•	•	•	•	•	•	•	•	•	•	•	•	•	•	•	•	•	•	•	•
1600	•	•	•	•	•	•	•	•	•	•	•	•	•	•	•	•	•	•	•	•
1500	•	•	•	•	•	•	•	•	•	•	•	•	•	•	•	•	•	•	•	•
1400	•	•	•	•	•	•	•	•	•	•	•	•	•	•	•	•	•	•	•	•
1300	•	•	•	•	•	•	•	•	•	•	•	•	•	•	•	•	•	•	•	•
1200	•	•	•	•	•	•	•	•	•	•	•	•	•	•	•	•	•	•	•	•
1100	•	•	•	•	•	•	•	•	•	•	•	•	•	•	•	•	•	•	•	•
1000	•	•	•	•	•	•	•	•	•	•	•	•	•	•	•	•	•	•	•	•
900	•	•	•	•	•	•	•	•	•	•	•	•	•	•	•	•	•	•	•	•
800	•	•	•	•	•	•	•	•	•	•	•	•	•	•	•	•	•	•	•	•

PESO MASSIMO DELL'ANTA 170kg																				
H	B																			
	450	500	600	700	800	900	1000	1100	1200	1300	450	500	600	700	800	900	1000	1100	1200	1300
2300	•	•	•	•	•	•	•	•	•	•	•	•	•	•	•	•	•	•	•	•
2200	•	•	•	•	•	•	•	•	•	•	•	•	•	•	•	•	•	•	•	•
2100	•	•	•	•	•	•	•	•	•	•	•	•	•	•	•	•	•	•	•	•
2000	•	•	•	•	•	•	•	•	•	•	•	•	•	•	•	•	•	•	•	•
1900	•	•	•	•	•	•	•	•	•	•	•	•	•	•	•	•	•	•	•	•
1800	•	•	•	•	•	•	•	•	•	•	•	•	•	•	•	•	•	•	•	•
1700	•	•	•	•	•	•	•	•	•	•	•	•	•	•	•	•	•	•	•	•
1600	•	•	•	•	•	•	•	•	•	•	•	•	•	•	•	•	•	•	•	•
1500	•	•	•	•	•	•	•	•	•	•	•	•	•	•	•	•	•	•	•	•
1400	•	•	•	•	•	•	•	•	•	•	•	•	•	•	•	•	•	•	•	•
1300	•	•	•	•	•	•	•	•	•	•	•	•	•	•	•	•	•	•	•	•
1200	•	•	•	•	•	•	•	•	•	•	•	•	•	•	•	•	•	•	•	•
1100	•	•	•	•	•	•	•	•	•	•	•	•	•	•	•	•	•	•	•	•
1000	•	•	•	•	•	•	•	•	•	•	•	•	•	•	•	•	•	•	•	•
900	•	•	•	•	•	•	•	•	•	•	•	•	•	•	•	•	•	•	•	•
800	•	•	•	•	•	•	•	•	•	•	•	•	•	•	•	•	•	•	•	•



D6210167



D6210167  
+  
D6210303 (Dx)  
D6210304 (Sx)



D6210164  
+  
D6210169 (Dx)  
D6210170 (Sx)

H = Altezza anta  
B = Larghezza anta



Anta realizzabile con un peso massimo pari alla portata dell'accessorio (110/140/170 kg)



Eseguibile con un peso massimo dell'anta indicato (es. 122kg)



N.B. Nel caso di realizzazione di ante con B > H, contattare l'assistenza tecnica

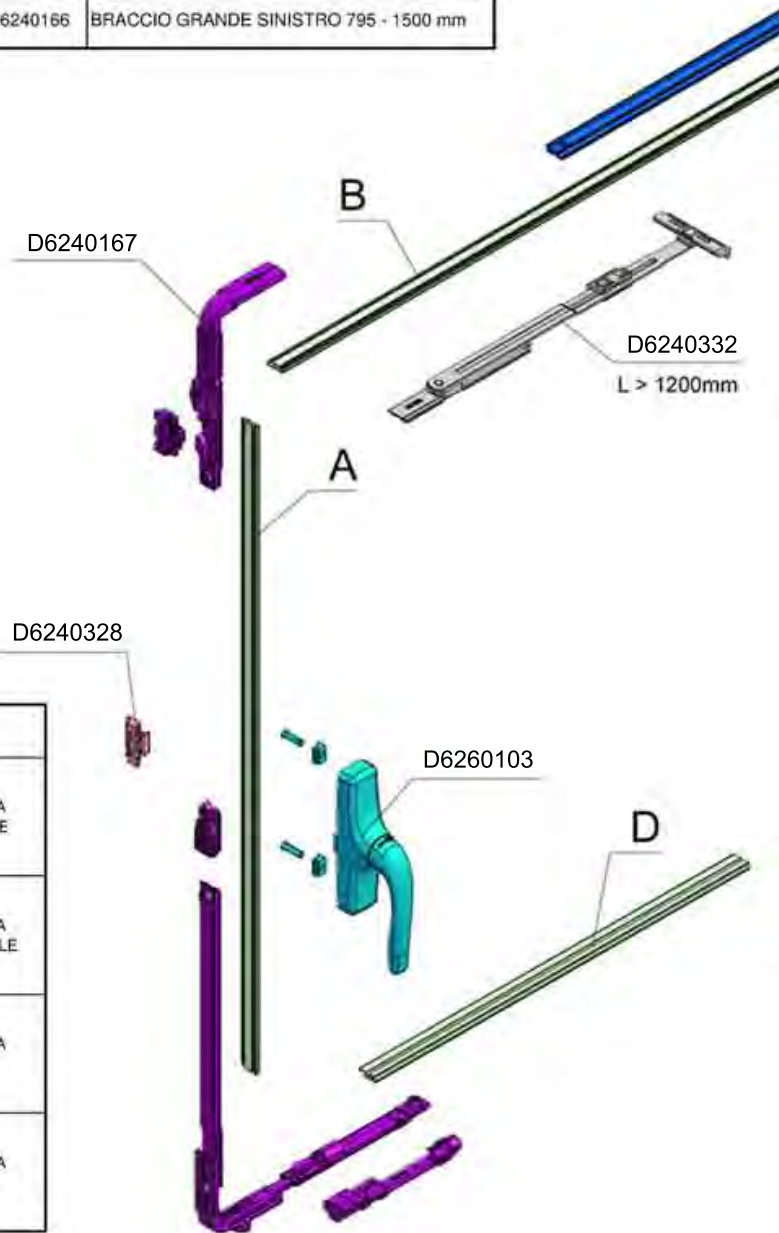
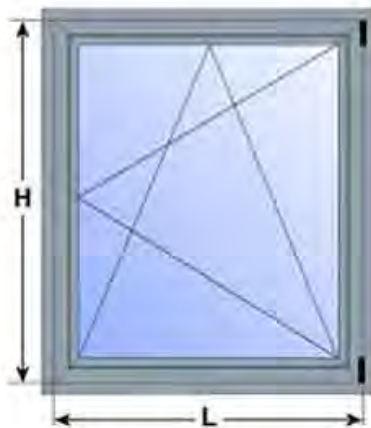

## SCHEMA DI MONTAGGIO 1 ANTA RIBALTA (1)

BRACCI ANTA RIBALTA			
	Destro	D6240161	BRACCIO PICCOLO DESTRO 360 - 509 mm
	Sinistro	D6240162	BRACCIO PICCOLO SINISTRO 360 - 509 mm
	Destro	D6240163	BRACCIO MEDIO DESTRO 510 - 794 mm
	Sinistro	D6240164	BRACCIO MEDIO SINISTRO 510 - 794 mm
	Destro	D6240165	BRACCIO GRANDE DESTRO 795 - 1500 mm
	Sinistro	D6240166	BRACCIO GRANDE SINISTRO 795 - 1500 mm



KIT CHIUSURA			
	Destro	D6240167	KIT BASE DI CHIUSURA DESTRO ORIZZONTALE
	Sinistro	D6240168	KIT BASE DI CHIUSURA SINISTRO ORIZZONTALE
	Destro	D6240169	KIT BASE DI CHIUSURA DESTRO VERTICALE
	Sinistro	D6240170	KIT BASE DI CHIUSURA SINISTRO VERTICALE

# Accessori domal Speedy

## SCHEMA DI MONTAGGIO 1 ANTA RIBALTA (2)

**N.B.** Nel caso di utilizzo del kit di rinforzo per cerniera 140kg (D6210303/D6210304), la finestra deve essere assemblata esclusivamente con squadrette D4250111 o D4250114.

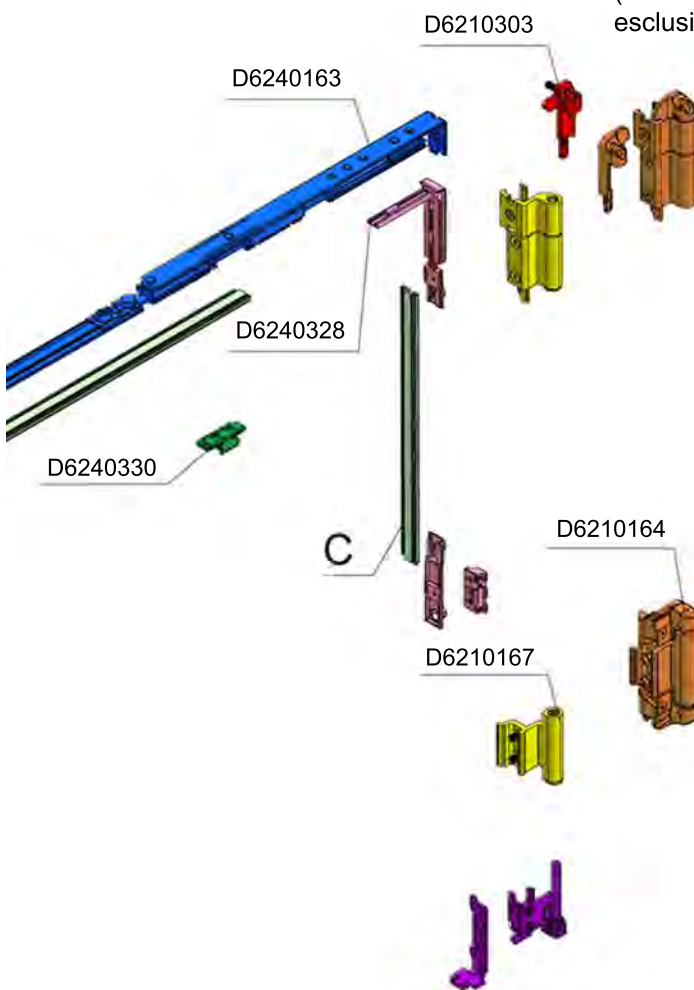

ASTE DI TRASMISSIONE					
H [mm]		A		C	
		item	mm	item	mm
800	--	899	D6240318	400	X
900	--	1099	D6240319	600	
1100	--	1299	D6240320	800	X
1300	--	1399	D6240321	1000	
1400	--	1499			
1500	--	1699	D6240322	1200	D6240319
1700	--	1899	D6240323	1400	
1900	--	2099	D6240324	1600	D6240320
2100	--	2299	D6240325	1800	
2300	--	2499	D6240326	2000	D6240321
2500	--	2700	D6240327	2200	
					D6240326

L [mm]		B		D	
		item	mm	item	mm
450	--	509	X	X	X
510	--	794	X	X	X
795	--	944	D6240317	250	X
945	--	1144	D6240318	400	X
1145	--	1199	D6240319	600	X
1200	--	1344			
1345	--	1544	D6240320	800	D6240318
1545	--	1700	D6240321	1000	
					D6240320



ACCESSORIAMENTO ANTA RIBALTA		
ITEM		DESCRIZIONE
Destro	Sinistro	
D6240163	D6240164	BRACCIO MEDIO 510 - 794 mm
D6240167	D6240168	KIT BASE DI CHIUSURA ORIZZONTALE
D6240328	D6240329	KIT PER 6 PUNTI DI CHIUSURA (H > 1400mm)
D6240330	D6240331	KIT SUPPLEMENTARE DI CHIUSURA ORIZZONTALE (L > 1345mm)
D6240332	D6240333	BRACCIO SUPPLEMENTARE TRADIZIONALE (L > 1200mm)
D6260103		CREMONESE PER ANTA RIBALTA

D6210167		KIT CERNIERE ANTA RIBALTA AMBIDESTRO 110 kg
D6210303	D6210304	KIT DI RINFORZO CERNIERE 140 kg
D6210164		KIT CERNIERA AMBIDESTRA ANTA RIBALTA 170 Kg
D6210169	D6210170	SUPPORTO INFERIORE PER CERNIERE (PORTATA 170Kg)

SCHEMI DI MONTAGGIO

## SCHEMA DI MONTAGGIO 2 ANTE (RIBALTA/BATTENTE)

ACCESSORIAMENTO 2° ANTA	
ITEM	DESCRIZIONE
D6240185	PALETTO VERTICALE 2ª ANTA
D6240337	FERROGLIERA DOPPIA REGISTRABILE

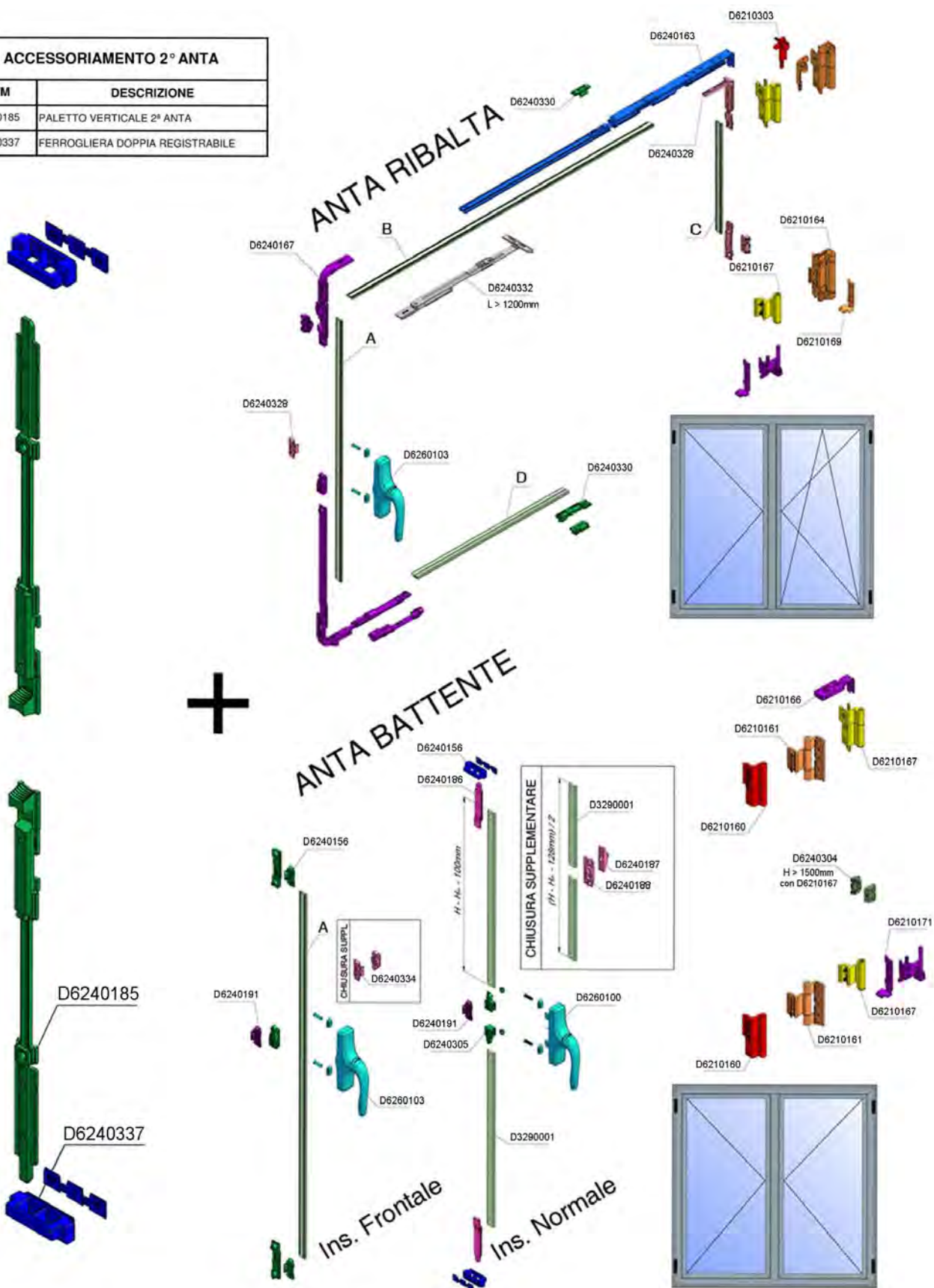



# Accessori domal Speedy

## SCHEMA DI MONTAGGIO 1 ANTA BATTENTE MONTAGGIO FRONTALE

**ASTE DI TRASMISSIONE**

H [mm]			A	
			item	mm
700	--	899	D6240318	400
900	--	1099	D6240319	600
1100	--	1299	D6240320	800
1300	--	1399	D6240321	1000
1400	--	1499	D6240322	1200
1500	--	1699	D6240323	1400
1700	--	1899	D6240324	1600
1900	--	2099	D6240325	1800
2100	--	2299	D6240326	2000
2300	--	2499	D6240327	2200
2500	--	2700		

**ACCESSORIAMENTO ANTA BATTENTE INSERIMENTO FRONTALE**

ITEM		DESCRIZIONE
Destro	Sinistro	
D6240156	D6240157	CHIUSURA LATERALE
D6240160		FERMO PER CHIUSURA LATERALE-APPOGGIO ANTA
D6240191		INCONTRO PER CHIUSURA SUPPLEMENTARE
D6240304		PUNTO DI CHIUSURA INTERMEDIO ASSE CERNIERA (H > 1500mm)

D6210160	CERNIERA BATTENTE 2 ALI 90kg	
D6210161	CERNIERA A PETTINE 100 kg	
D6210167	KIT CERNIERE ANTA RIBALTA AMBIDESTRO 110 kg	
D6210165	D6210166	SUPPORTO CERNIERA SECONDA ANTA ALTA
D6210171	D6210172	SUPPORTO INFERIORE E CARDINE PER CERNIERA 2° ANTA

## SCHEMA DI MONTAGGIO 1 ANTA BATTENTE MONTAGGIO NORMALE

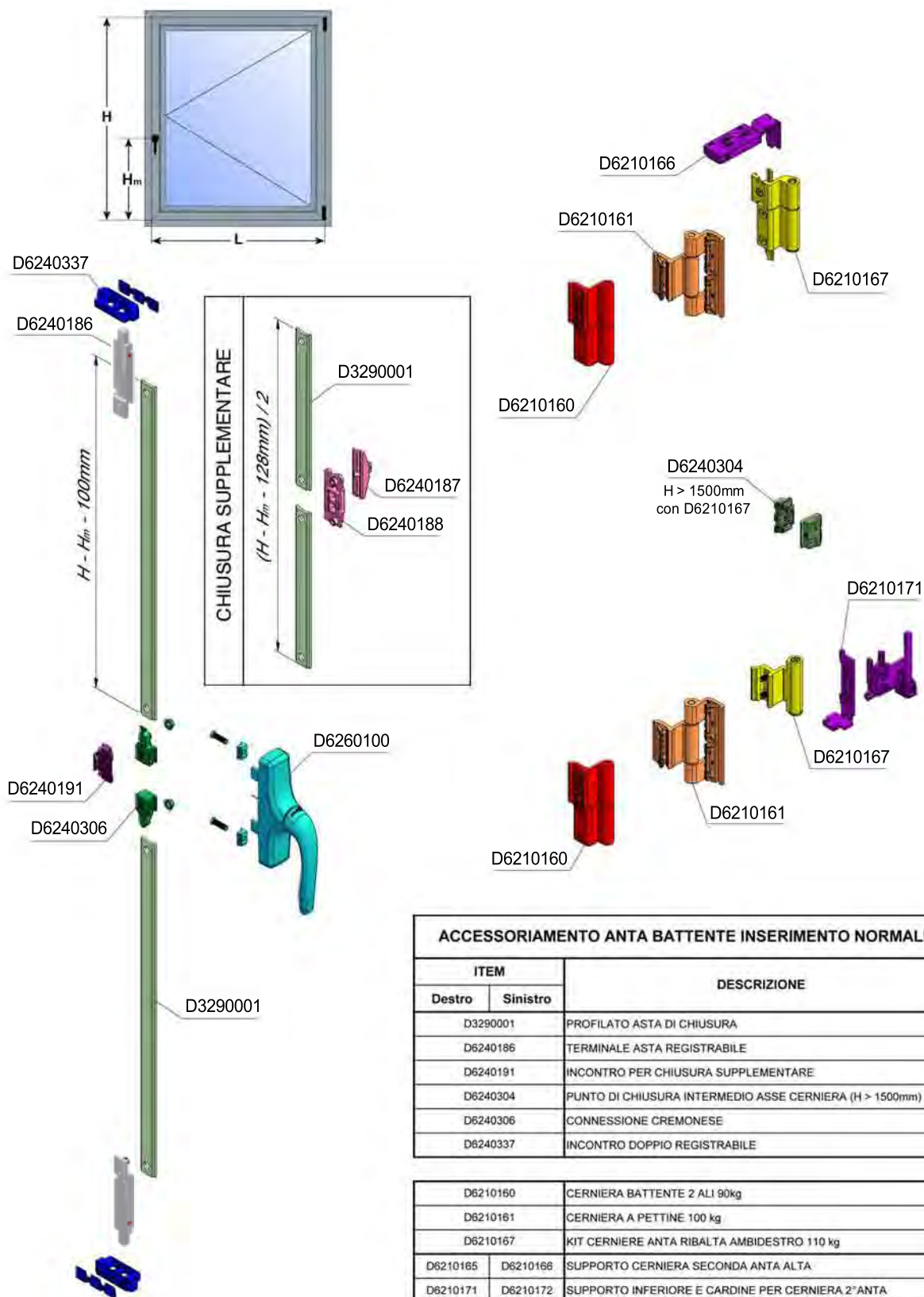

# Accessori domal Speedy

## SCHEMA DI MONTAGGIO ANTA VASISTAS

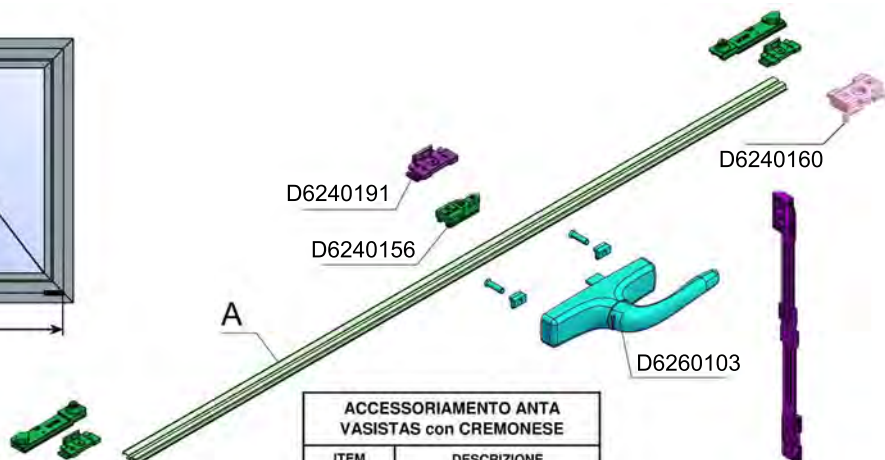
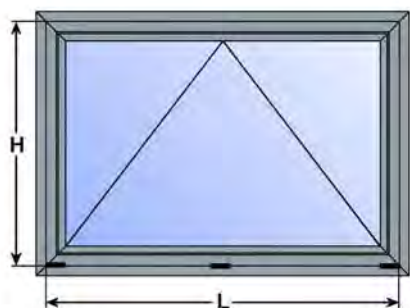

**ASTE DI TRASMISSIONE**

L [mm]		A	
		item	mm
700	~ 899	D6240318	400
900	~ 1099	D6240319	600
1100	~ 1299	D6240320	800
1300	~ 1399	D6240321	1000
1400	~ 1499		
1500	~ 1699	D6240322	1200
1700	~ 1899	D6240323	1400
1900	~ 2099	D6240324	1600
2100	~ 2299	D6240325	1800
2300	~ 2499	D6240326	2000
2500	~ 2700	D6240327	2200

**ACCESSORIAMENTO ANTA VASISTAS con CREMONESE**

ITEM	DESCRIZIONE
D6240156	CHIUSURA LATERALE
D6240160	FERMO PER CHIUSURA LATERALE-APPOGGIO ANTA
D6240190	BRACCIO D'ARRESTO APERTURA VASISTAS (70kg)
D6240191	INCONTRO PER CHIUSURA SUPPLEMENTARE
D6210160	CERNIERA BATTENTE 2 ALI
D6210161	CERNIERA A PETTINE

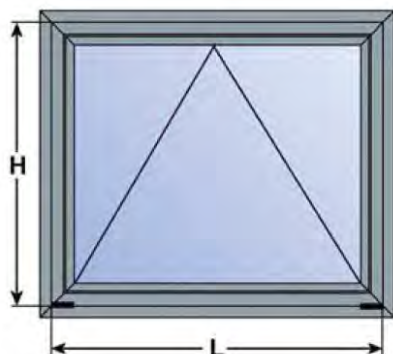
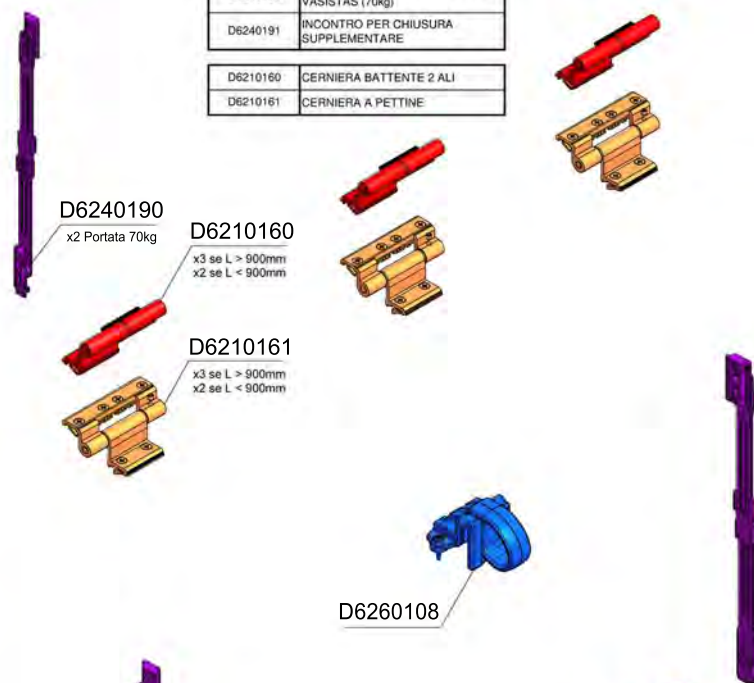

**ACCESSORIAMENTO ANTA VASISTAS con CRICCHETTO**

ITEM	DESCRIZIONE
D6240190	BRACCIO D'ARRESTO APERTURA VASISTAS PORTATA 2 BRACCI 70 Kg
D6210160	CERNIERA BATTENTE 2 ALI
D6210161	CERNIERA A PETTINE

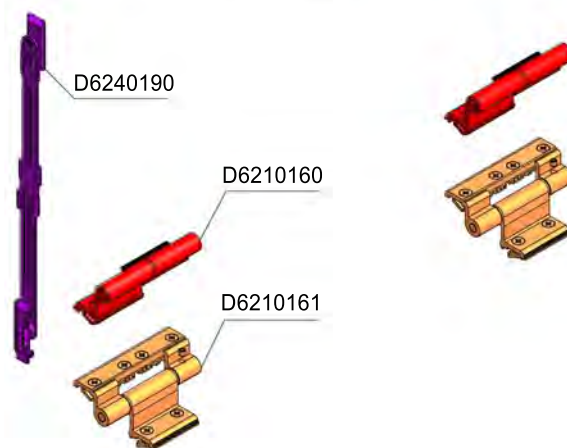

SCHEMI DI MONTAGGIO



## SCHEMA DI MONTAGGIO MOVIMENTO BIDIREZIONALE DI CHIUSURA 2° ANTA

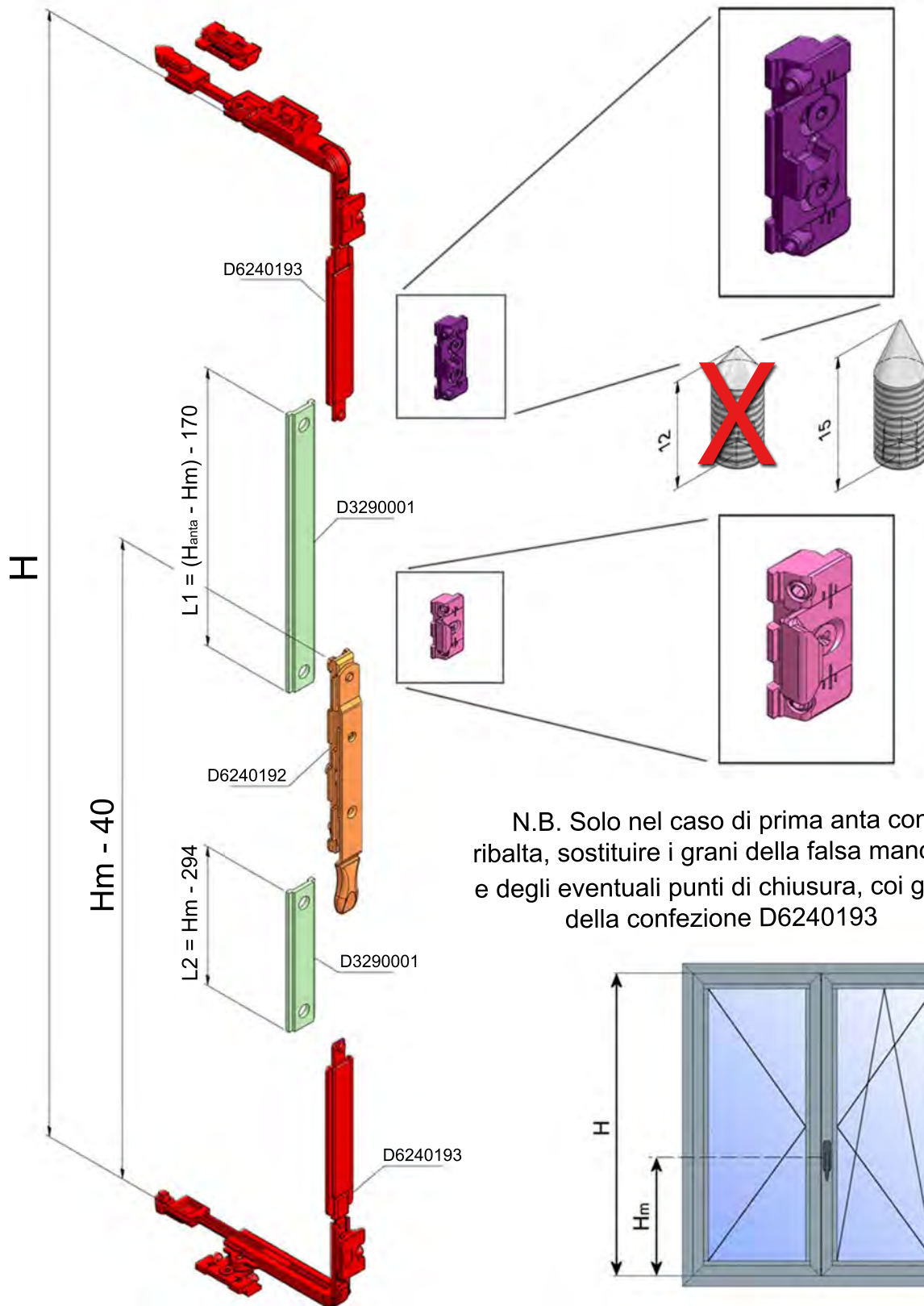

SCHEMI DI MONTAGGIO

# Accessori domal Speedy

SCHEMA DI MONTAGGIO CHIUSURA BIDIREZIONALE 2° ANTA (CHIUSURA VERTICALE)

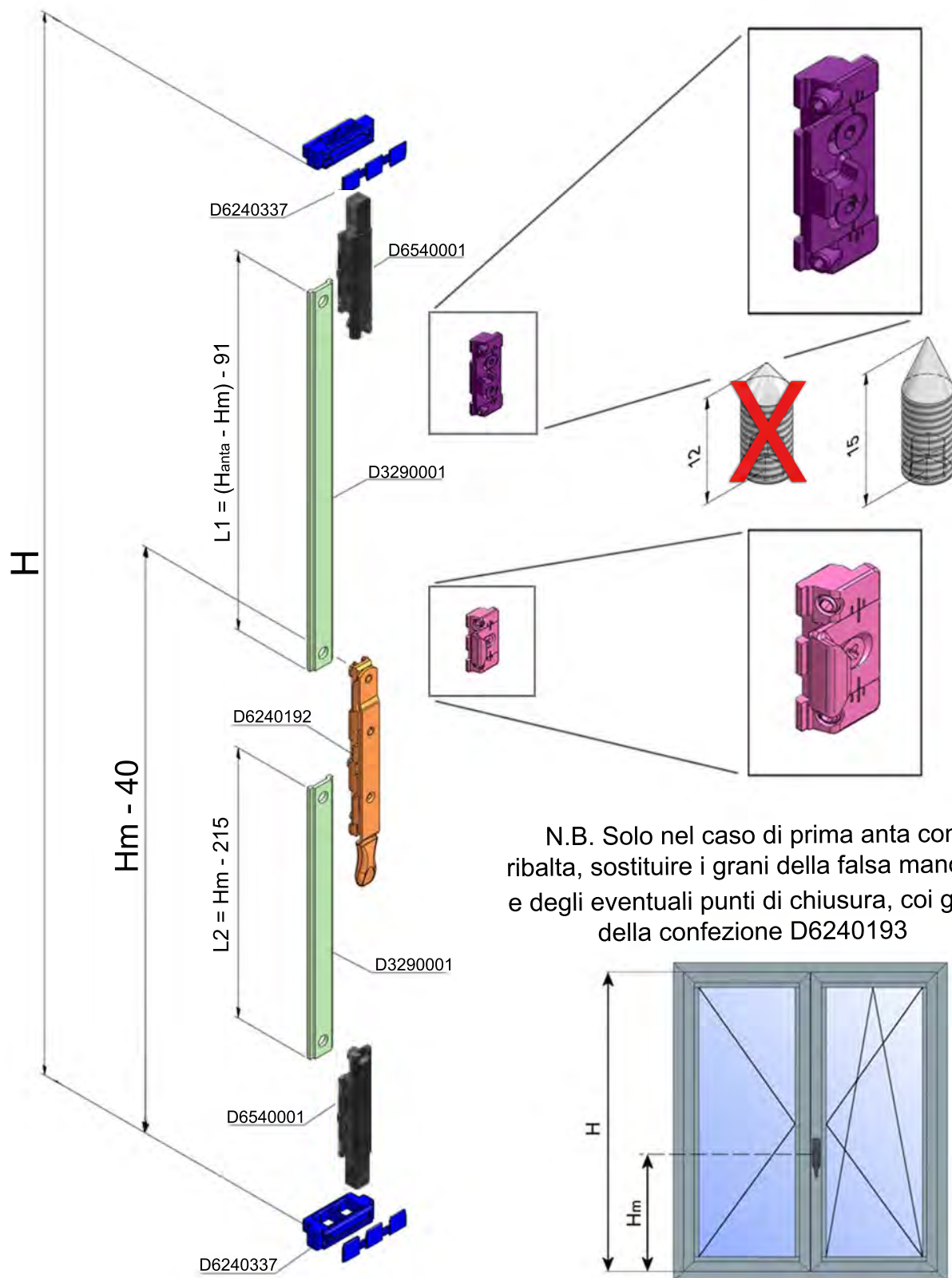

SCHEMI DI MONTAGGIO

## SCHEMA DI MONTAGGIO MARTELLINA PER ANTA RIBALTA SPEEDY (1)

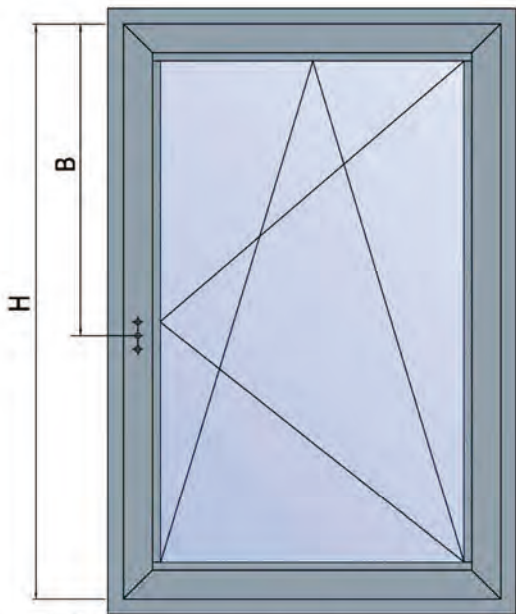

**N.B.**  
Il taglio dell'astina è riferito all'utilizzo dell'accessorio con anta a ribalta Speedy.

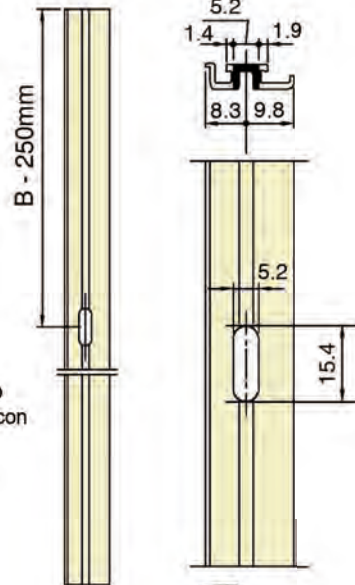

**N.B.**  
Al movimento monodirezionale D6240183 può essere abbinata solo ed esclusivamente la martellina D6260107.

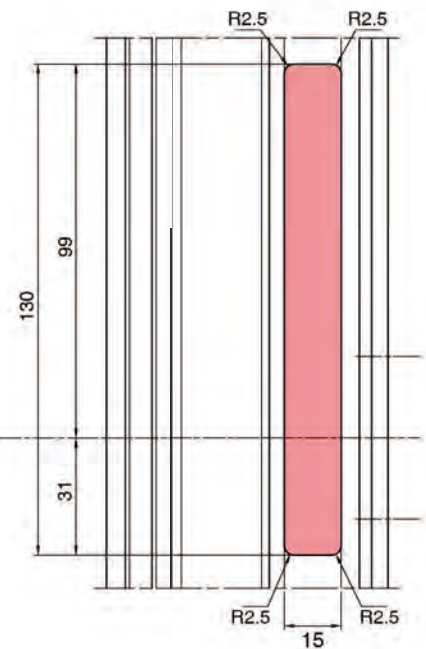
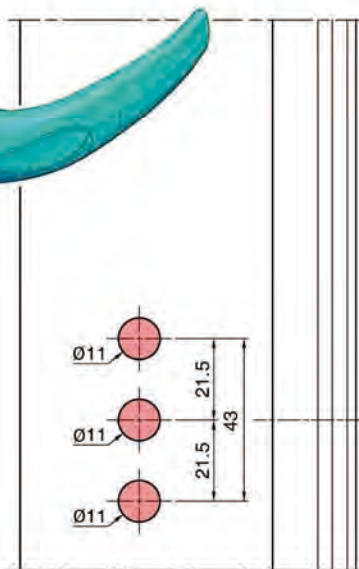
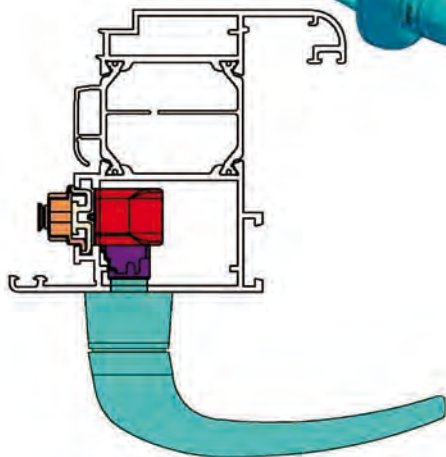
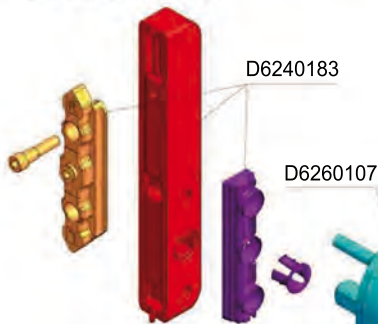
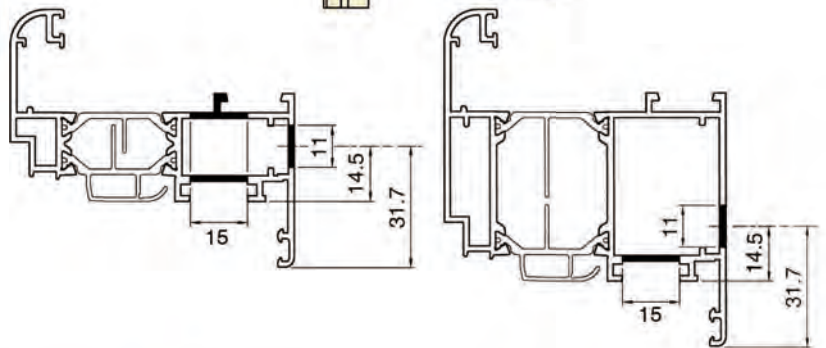

# Accessori domal Speedy

SCHEMA DI MONTAGGIO MARTELLINA PER ANTA RIBALTA SPEEDY (2)

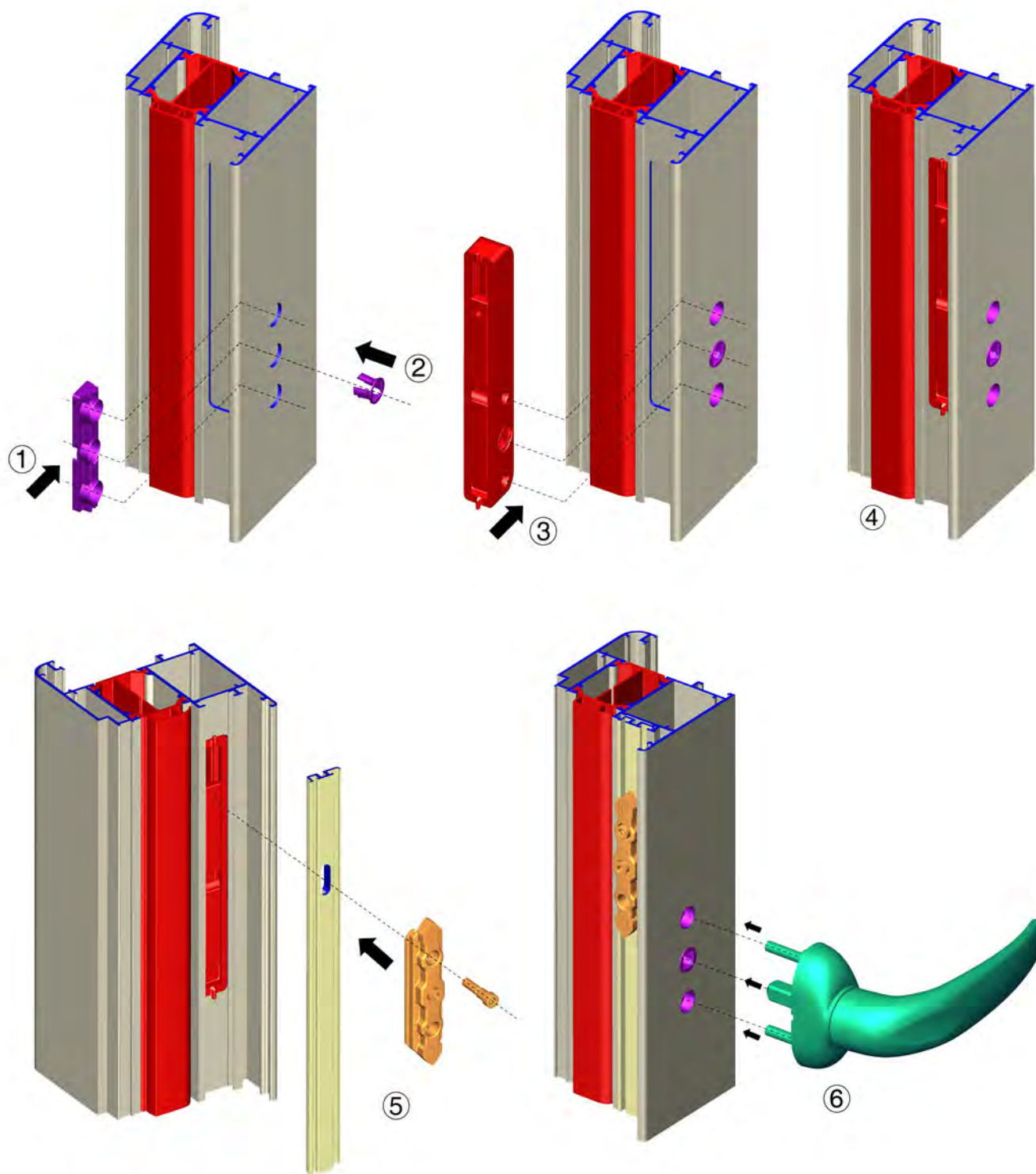

SCHEMI DI MONTAGGIO

# Indice







A	accessori
L	Schemi montaggio

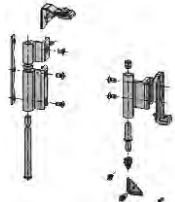

ACCESSORI	CODICE	DESCRIZIONE	MATERIALE
	D6210160	CERNIERA BATTENTE 2 ALI	MISCELLANEO
	D6210161	CERNIERA A PETTINE	MISCELLANEO
	D0060Y74	CERNIERA BATTENTE TERZA ANTA	MISCELLANEO
	D6240184	PROLUNGA PER PALETTO VERTICALE 2ª ANTA	MISCELLANEO
	D6240185	PALETTO VERTICALE 2ª ANTA	MISCELLANEO
	D6240187	INCONTRO PER CHIUSURA SUPPLEMENTARE CON MICROVENTILAZIONE	MISCELLANEO
	D6240188	CHIUSURA SUPPLEMENTARE CON MICROVENTILAZIONE	MISCELLANEO
	D6240189	SPESSORI PER FERROGLIERA 6240337	MISCELLANEO

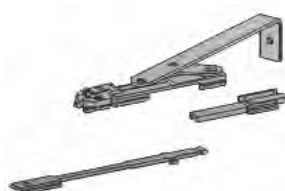
ACCESSORI	CODICE	DESCRIZIONE	MATERIALE
	D6240191	INCONTRO PER CHIUSURA SUPPLEMENTARE	MISCELLANEO
	D6240192	LEVA DI MOVIMENTAZIONE CHIUSURA 2° ANTA	MISCELLANEO
	D6240304	PUNTO DI CHIUSURA INTERMEDIO ASSE CERNIERA	MISCELLANEO
	D6240337	FERROGLIERA DOPPIA REGISTRABILE	MISCELLANEO
	D6260100	CREMONESE PER ANTA	MISCELLANEO
	D6260101	CREMONESE PER ANTA CON CILINDRO DI SICUREZZA	MISCELLANEO
	D6260103	CREMONESE PER ANTA RIBALTA	MISCELLANEO
	D6260105	CREMONESE PER ANTA RIBALTA CON CILINDRO DI SICUREZZA	MISCELLANEO

ACCESSORI	CODICE	DESCRIZIONE	MATERIALE
	D6530000	CLIP FERMA ANTE	MISCELLANEO
	D6540001	TERMINALE ASTA DI CHIUSURA	MISCELLANEO
	D6703001	BRACCIO CORTO PER MANOVRA TRADIZIONALE	MISCELLANEO
	D6703002	KIT BASE DI CHIUSURA ORIZZONTALE	MISCELLANEO
	D6703003	KIT BASE DI CHIUSURA VERTICALE	MISCELLANEO
	D6703004	KIT DI CHIUSURA SUPPLEMENTARE VERTICALE	MISCELLANEO
	D6703005	NASELLO DI CHIUSURA	MISCELLANEO
	D6734000	KIT CERNIERE AMBIDESTRE ANTA RIBALTA 100Kg	MISCELLANEO

ACCESSORI	CODICE	DESCRIZIONE	MATERIALE
	D6734001	KIT CERNIERE AMBIDESTRE ANTA RIBALTACOMPLANARE INTERNA 7mm 70Kg	MISCELLANEO
	D6734002	KIT CERNIERE 2° ANTA-ANTA RIBALTA	MISCELLANEO
	D6749001	BRACCIO STANDARD PREASSEMBLATO PER MANOVRA TRADIZIONALE	MISCELLANEO
	D6749003	BRACCIO SUPPLEMENTARE PER MANOVRA TRADIZIONALE	MISCELLANEO
	D6749004	BRACCIO CORTO PER MANOVRA LOGICA	MISCELLANEO
	D6749005	BRACCIO STANDARD PREASSEMBLATO PER MANOVRA LOGICA	MISCELLANEO
	D6749007	BRACCIO SUPPLEMENTARE PER MANOVRA LOGICA	MISCELLANEO
	D6749008	KIT BASE DI CHIUSURA ORIZZONTALE LOGICA	MISCELLANEO

ACCESSORI	CODICE	DESCRIZIONE	MATERIALE
	D6749009	KIT BASE DI CHIUSURA VERTICALE DX LOGICA	MISCELLANEO
	D6749010	KIT BASE DI CHIUSURA VERTICALE SX LOGICA	MISCELLANEO
	D6749012	CONNESSIONE CREMONESE	MISCELLANEO
	D6761000	ROSTRO ANTISCASSO	MISCELLANEO
	D6767000	BRACCIO LIMITATORE D'APERTURA	MISCELLANEO
	D5730000	DIMA DI POSIZIONAMENTO ACCESSORI	ACCIAIO
	D5730001	DIMA DI POSIZIONAMENTO ACCESSORI	ACCIAIO



PESO MASSIMO DELL'ANTA 100 Kg

	350	400	500	600	700	800	900	1000	1100	1200	1300
2300	●	●	●	●	●	●	●	●	●	●	●
2200	●	●	●	●	●	●	●	●	●	●	●
2100	●	●	●	●	●	●	●	●	●	●	●
2000	●	●	●	●	●	●	●	●	●	●	●
1900	●	●	●	●	●	●	●	●	●	●	●
1800	●	●	●	●	●	●	●	●	●	●	●
1700	●	●	●	●	●	●	●	●	●	●	●
1600	●	●	●	●	●	●	●	●	●	●	●
1500	●	●	●	●	●	●	●	●	●	●	●
1400	●	●	●	●	●	●	●	●	●	●	●
1300	●	●	●	●	●	●	●	●	●	●	●
1200	●	●	●	●	●	●	●	●	●	●	●
1100	●	●	●	●	●	●	●	●	●	●	●
1000	●	●	●	●	●	●	●	●	●	●	●
900	●	●	●	●	●	●	●	●	●	●	●
800	●	●	●	●	●	●	●	●	●	●	●
700	●	●	●	●	●	●	●	●	●	●	●

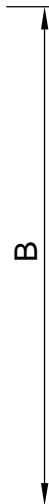
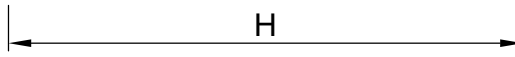

## D6734000

KIT CERNIERE AMBIDESTRE  
ANTA RIBALTA

H = altezza anta

PESO MASSIMO DELL'ANTA 70 Kg

	350	400	500	600	700	800	900	1000	1100	1200	1300
2300	●	●	●	●	●	●	●	●	●	●	●
2200	●	●	●	●	●	●	●	●	●	●	●
2100	●	●	●	●	●	●	●	●	●	●	●
2000	●	●	●	●	●	●	●	●	●	●	●
1900	●	●	●	●	●	●	●	●	●	●	●
1800	●	●	●	●	●	●	●	●	●	●	●
1700	●	●	●	●	●	●	●	●	●	●	●
1600	●	●	●	●	●	●	●	●	●	●	●
1500	●	●	●	●	●	●	●	●	●	●	●
1400	●	●	●	●	●	●	●	●	●	●	●
1300	●	●	●	●	●	●	●	●	●	●	●
1200	●	●	●	●	●	●	●	●	●	●	●
1100	●	●	●	●	●	●	●	●	●	●	●
1000	●	●	●	●	●	●	●	●	●	●	●
900	●	●	●	●	●	●	●	●	●	●	●
800	●	●	●	●	●	●	●	●	●	●	●
700	●	●	●	●	●	●	●	●	●	●	●

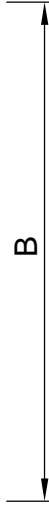
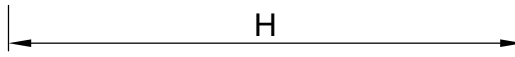

## D6734001

KIT CERNIERE AMBIDESTRE  
ANTA RIBALTA COMPLANARE INTERNA 7mm

B = larghezza anta

**NB verificare i limiti d'impiego del sistema Domal utilizzato**

ANTA RIBALTA L= 350 - 569 H= 700 - 2800

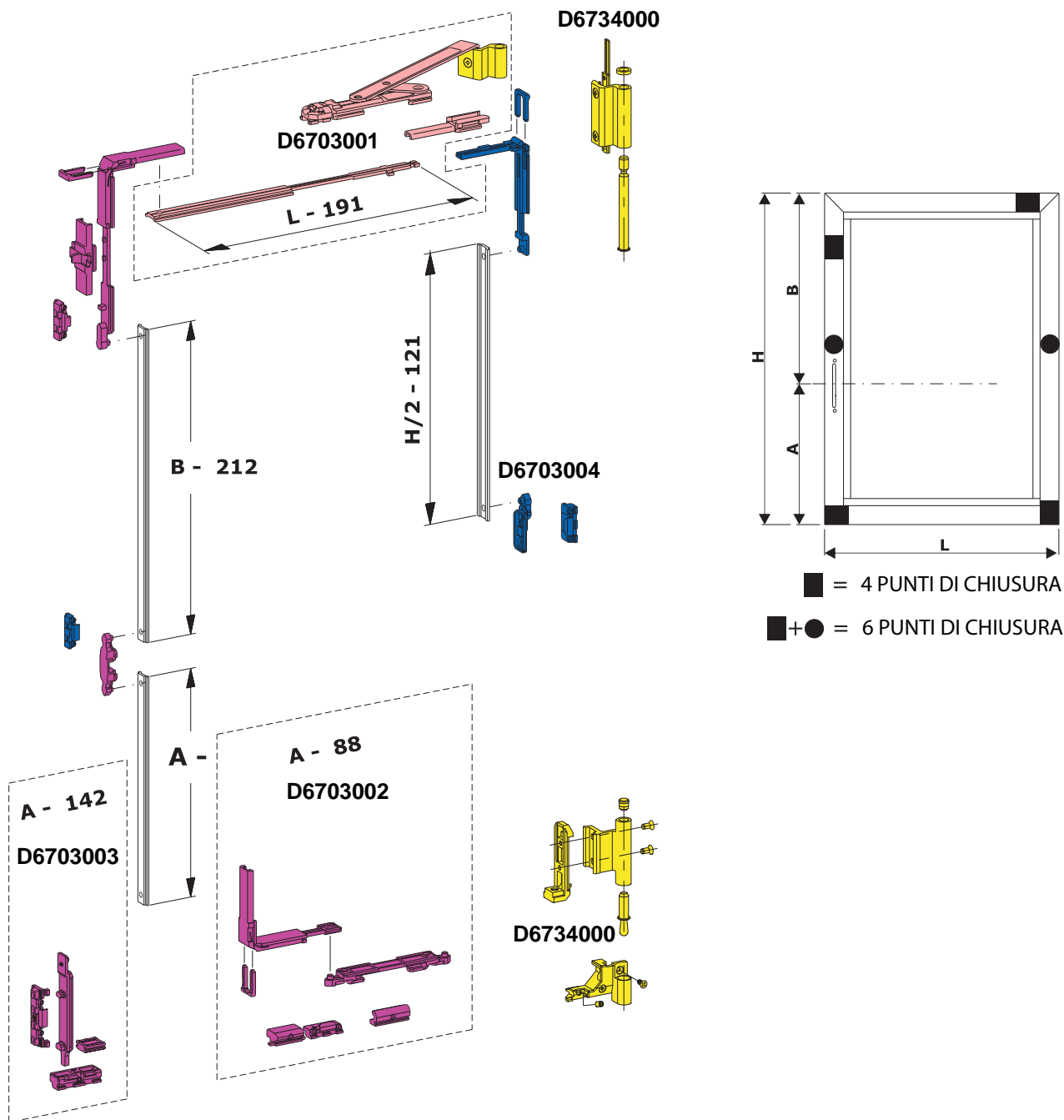

SCHEMI DI MONTAGGIO



# Accessori domal Fit

ANTA RIBALTA L= 570 - 1200 H= 700 - 2800

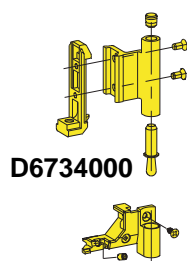
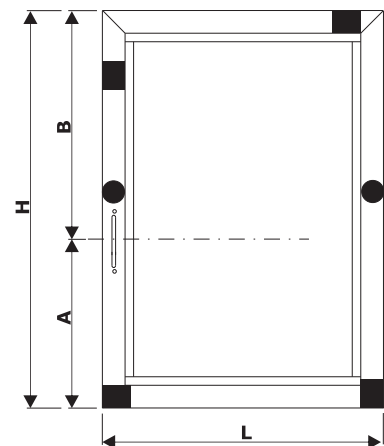
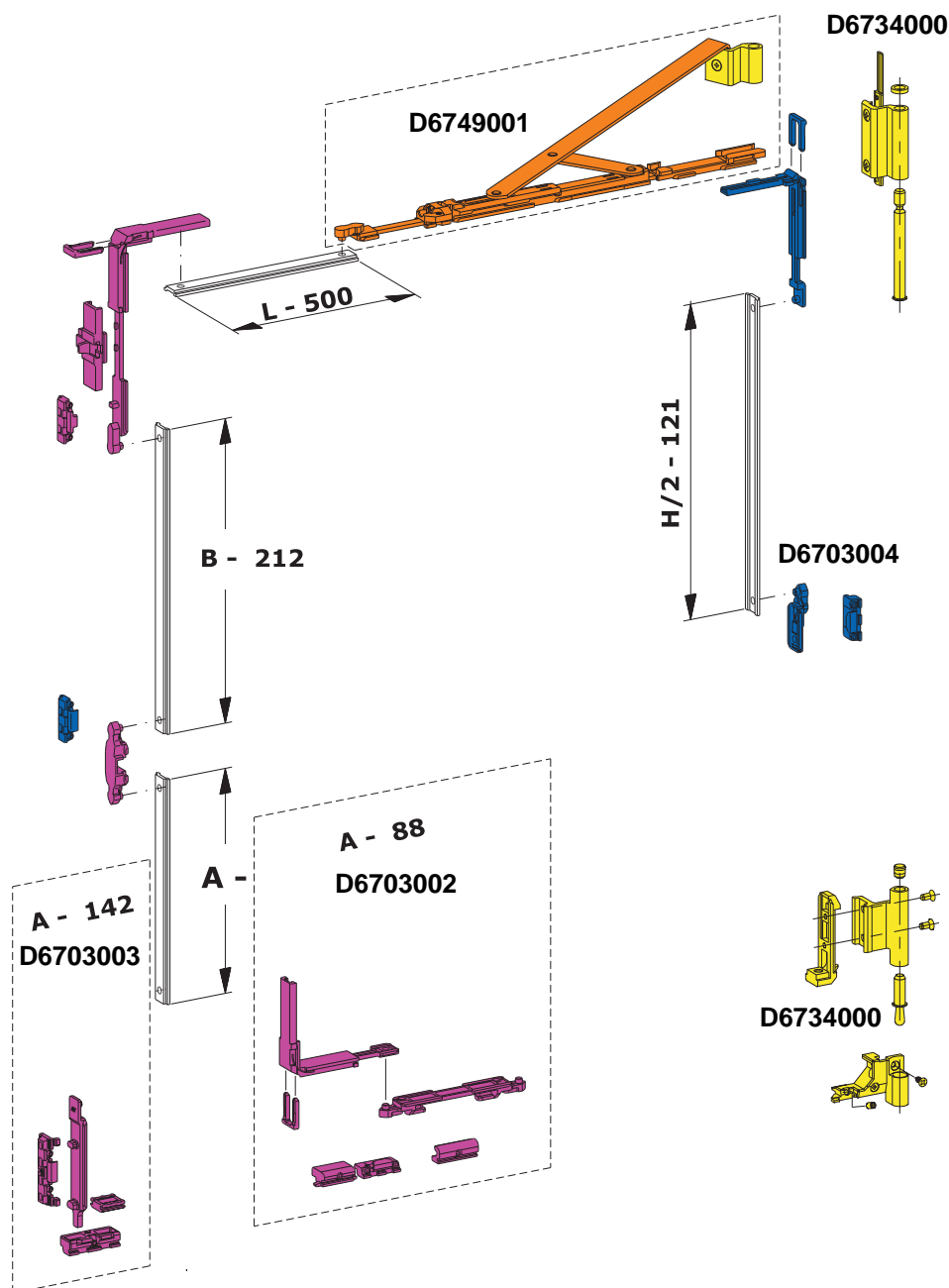

SCHEMI DI MONTAGGIO

ANTA RIBALTA L= 1201 - 1500 H= 700 - 2800

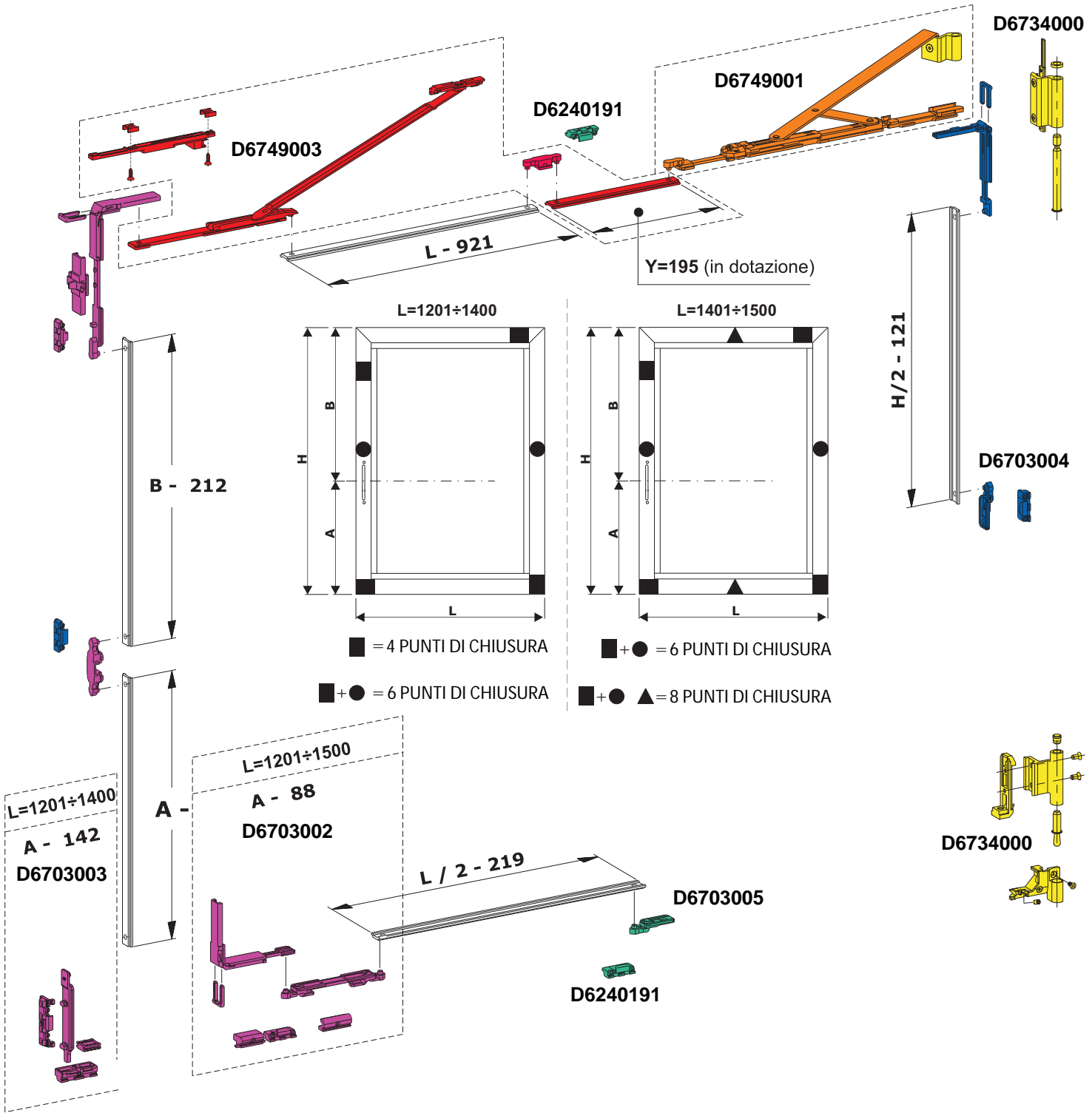

SCHEMI DI MONTAGGIO

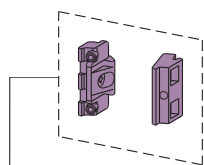
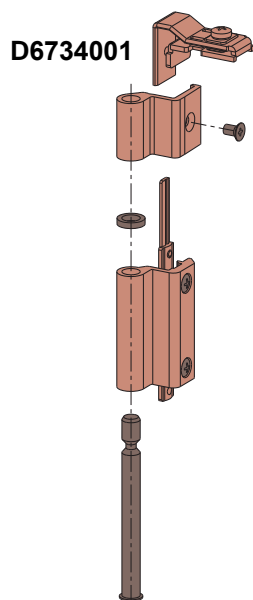

**D6240304**  
Da utilizzare per H>1400

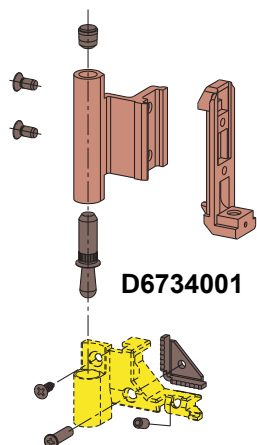

## SCHEMA DI MONTAGGIO MOVIMENTO BIDIREZIONALE DI CHIUSURA 2° ANTA

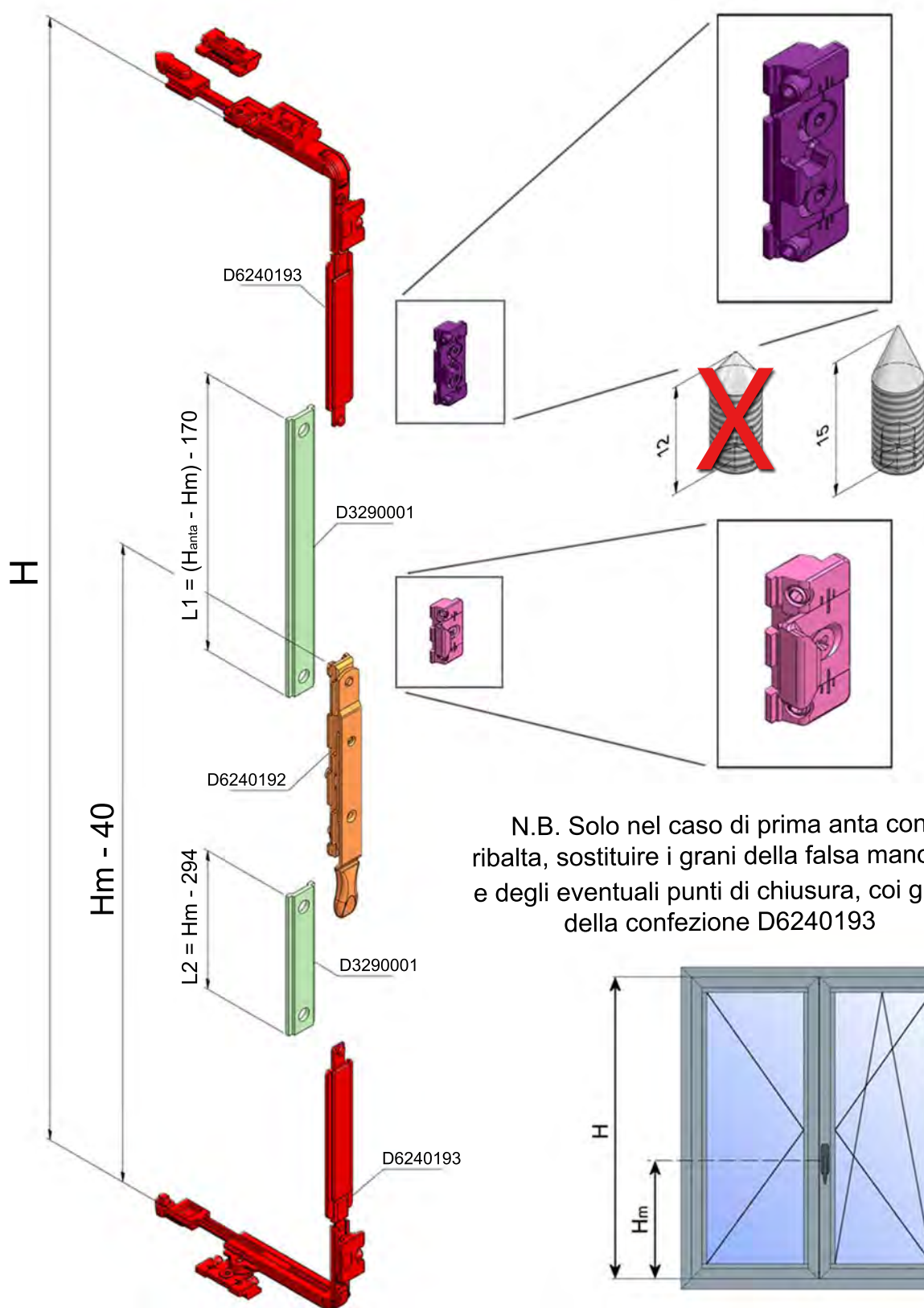

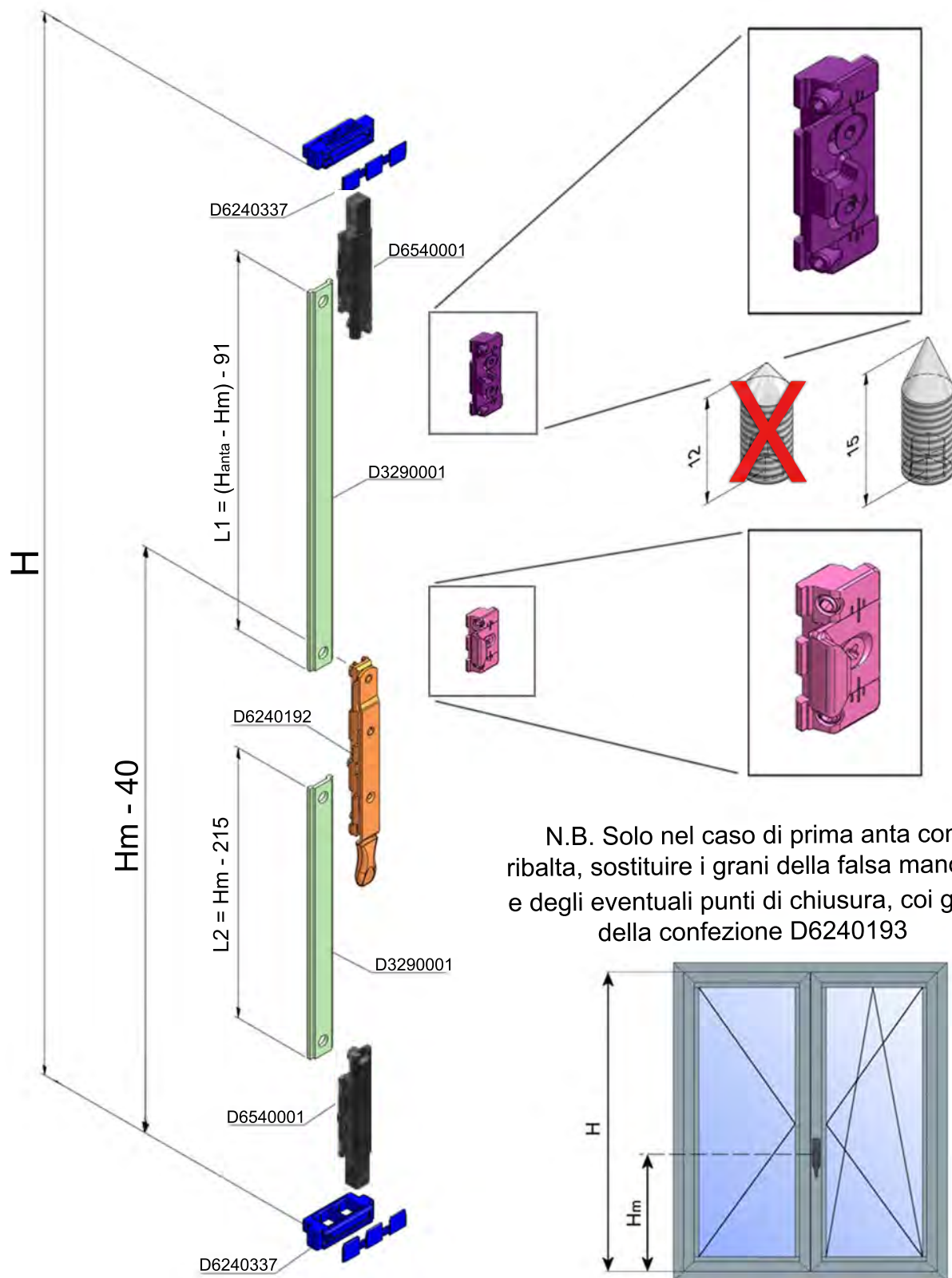

## DIME DI POSIZIONAMENTO ACCESSORI SUL TELAIO

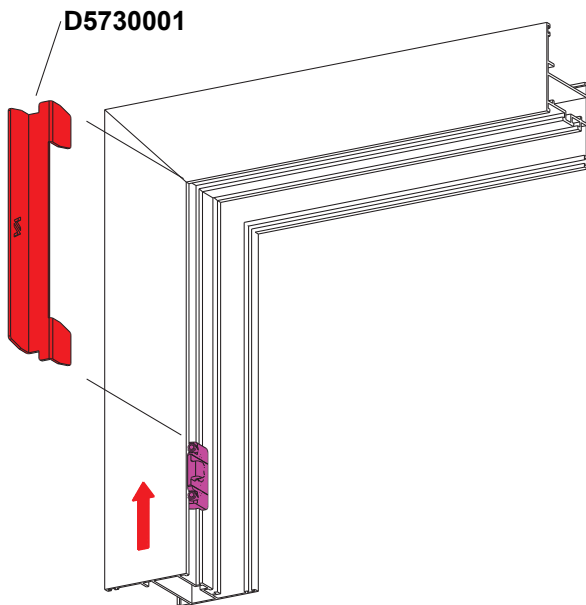

DA UTILIZZARE CON KIT ANTA RIBALTA D6703003

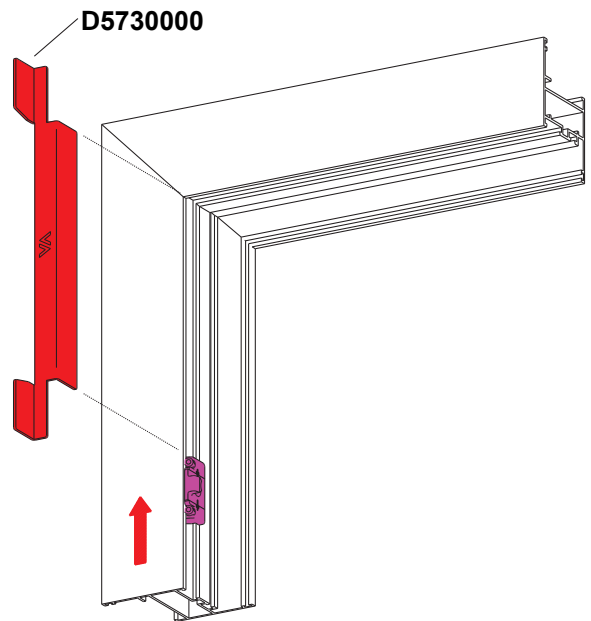

DA UTILIZZARE CON KIT ANTA RIBALTA D6703002

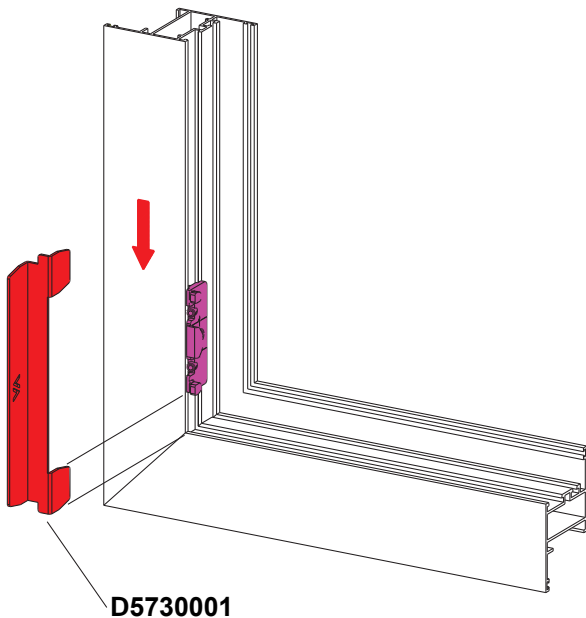

D5730001

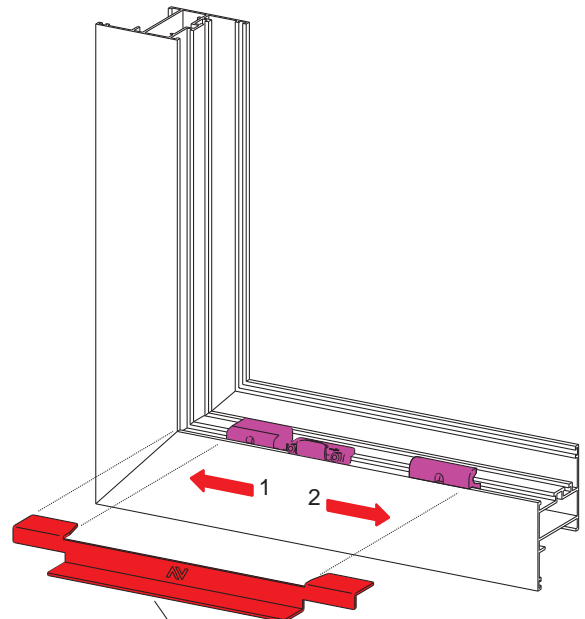

D5730000





## CONDIZIONI GENERALI DI VENDITA

### 1. Premessa

- Le presenti condizioni generali di vendita si applicano integralmente ad ogni ordine e a tutte le nostre vendite, salvo stipulazione contraria che deve risultare spressamente e per iscritto da parte della nostra Società.

- L'invio o la consegna di qualsiasi ordine di acquisto da parte dell'Acquirente alla nostra Società implica l'accettazione integrale e senza riserve da parte sua delle condizioni generali di vendita della nostra Società.

- Le presenti condizioni generali sono riportate in ogni modulo di conferma d'ordine, nei manuali, anche informatici, nei cataloghi e nel sito della nostra Società e si considerano conosciute da tutti i Compratori.

### 2. Offerte

- Le offerte formulate dalla nostra Società sono senza impegno e non valgono quale proposta.

- Le offerte sono subordinate alle condizioni generali di vendita.

- Le condizioni generali di vendita sono riportate nella nostra offerta e s'intendono accettate mediante invio o consegna dell'Ordine/Commessa.

### 3. Ordini/Commesse

- Ogni ordine/commessa formulato dall'Acquirente è soggetto ad accettazione scritta (c.d. Conferma) da parte della nostra Società ed implica l'accettazione delle condizioni generali della nostra Società.

- Gli ordini devono essere completi e definiti in ogni loro parte mediante distinta.

- La trasmissione dell'ordine impegna l'Acquirente ai dati contenuti nella propria scheda commerciale consegnatagli da nostro delegato e comunque, se non diversamente specificato per iscritto, ai prezzi, alle condizioni di listino ed alle condizioni generali di vendita della nostra Società in vigore alla data di conferma d'ordine.

### 4. Conferme d'Ordine

- Il Contratto di vendita si intenderà concluso, divenendo vincolante per le parti, nel momento in cui la Conferma d'Ordine della nostra Società giungerà all'Acquirente (via e-mail, via fax, via posta, a mani).

- La Conferma d'Ordine inviata dalla nostra Società definisce e riporta tutte le condizioni ed i contenuti definitivi e vincolanti del Contratto, sostituendosi integralmente all'ordine/commessa.

- Qualora la Conferma d'Ordine, anche mediante Distinta o Copia Commisione, contenga aggiunte, limitazioni o altre variazioni rispetto all'Ordine/Commessa, l'assenso dell'Acquirente a tali variazioni s'intenderà tacitamente prestato, salvo contestazione scritta da far pervenire per iscritto alla nostra Società entro 12 (dodici) ore dal ricevimento della stessa.

- La Conferma d'Ordine e le presenti condizioni generali di contratto prevarranno in ogni caso su eventuali condizioni generali o particolari di acquisto predisposte dall'Acquirente.

- Qualsiasi condizione scritta o verbale inviata da parte di nostri collaboratori, funzionari di vendita dipendenti della nostra Società o agenti di vendita è priva di valore se non riprodotta nel testo della nostra conferma d'ordine o se non confermata per iscritto dalla nostra Società.

- Eventuali richieste di variazioni o modifiche dell'ordine da parte dell'Acquirente sono soggette ad approvazione da parte della nostra Società e dovranno pervenire tempestivamente al fine di consentire di attuare le relative variazioni anche con riguardo all'organizzazione e alla produzione da parte della nostra Società. In tal caso la nostra Società si riserva la facoltà di ritardare i tempi di consegna e di modificare il prezzo.

### 5. Oggetto del contratto

- Il contratto ha ad oggetto la fornitura dei materiali, per i quantitativi specificati nella nostra Conferma d'Ordine o in ogni eventuale successiva modifica trasmessa via fax, mail o a mani dalla nostra Società.

- Non rientrano nell'oggetto del presente contratto con la nostra Società i campioni di materiale e i prototipi da sottoporre a prove e/o a test, tutte le informazioni rese in qualsiasi forma o sede per le lavorazioni dei nostri prodotti, quali ad esempio proposte di calcoli, di progetti, di disegni, informazioni relative all'assemblaggio, all'installazione, alla lavorazione, alle verifiche statiche, all'offerta per gare d'appalto; pertanto non ci assumiamo alcuna responsabilità per le fasi di lavorazione successive alla fornitura dei nostri prodotti, anche con riguardo alla loro interazione con altri prodotti.

- In ogni caso, le dimensioni, gli schemi di montaggio e di lavorazione, i prezzi, le prestazioni e gli altri dati figuranti nei cataloghi, nei manuali di lavorazione, nei prospetti, negli annunci pubblicitari, nelle illustrazioni, nei listini prezzi, od in altri documenti illustrativi della nostra Società, così come le caratteristiche dei modelli e campioni inviati dalla nostra Società all'Acquirente, hanno carattere di mere indicazioni, non saranno vincolanti e non contengono alcuna promessa di qualità in relazione ai prodotti. Tali dati non hanno valore impegnativo se non sono espressamente richiamati nella Conferma d'ordine.

- La nostra Società si riserva di apportare in qualunque momento ai propri prodotti quelle modifiche tecniche non sostanziali, dettate da esigenze di produzione, che riterrà convenienti, senza obbligo di comunicazione.

### 6. Prezzi

- I prezzi delle nostre merci si intendono sempre Porto Franco (DDP per gli Incoterms), salvo diversa pattuizione tra le parti. I pagamenti e ogni altra somma dovuta a qualsiasi titolo alla nostra Società si intendono netti al domicilio della nostra Società.

- Eventuali pagamenti fatti ad agenti, rappresentanti, funzionari di vendita, dipendenti o collaboratori della nostra Società non saranno considerati validi fino a quando le relative somme non giungeranno alla nostra Società.

- I prezzi applicati sono quelli indicati nel listino prezzi della nostra Società valido al momento della consegna dei nostri prodotti allo spedizioniere, oltre alle rispettive imposte sul valore aggiunto, salvo diversa indicazione da provarsi per iscritto contenuta nella nostra Conferma d'ordine o in altro documento da noi proveniente.

### 7. Condizioni di pagamento

- Il pagamento dovrà essere effettuato, salvo diverso accordo scritto, a fine mese dalla data della fattura o entro il diverso termine indicato nella fattura, a mezzo di ricevuta bancaria, bonifico bancario presso l'istituto bancario indicato dalla nostra Società o tramite rimessa diretta. Vale quale consegna della merce il ritiro della merce da parte dello spedizioniere o il ritiro autonomo della merce da parte dell'Acquirente se concordato tra le parti.

- La nostra Società si riserva di chiedere degli acconti sul prezzo da versare al momento della conclusione del contratto o successivamente.

### 8. Ritardati pagamenti

- In caso di ritardato, mancato o parziale pagamento da parte dell'Acquirente, la nostra Società si riserva il diritto di sospendere immediatamente la fornitura, e/o di risolvere tutti i contratti in essere con l'Acquirente, anche se non relativi al pagamento in questione, fatto salvo il diritto al risarcimento del danno.

- In caso di ritardato, mancato o parziale pagamento, su tutte le somme dovute matureranno interessi di mora calcolati ai sensi dell'art. 5, comma 2, del decreto legislativo 9 ottobre 2002, n. 231 ("Attuazione della direttiva 2000/35/CE relativa alla lotta contro i ritardi di pagamento nelle transazioni commerciali" pubblicato nella Gazzetta Ufficiale n. 249 del 23 ottobre 2002) senza necessità di messa in mora e tutti i crediti diventeranno immediatamente esigibili con decadenza dal beneficio del termine.

- Nessuna contestazione per eventuali inadempimenti, né eccezione alcuna, né azioni legali di qualsiasi natura potrà essere sollevata od esercitata dall'Acquirente se non previo integrale pagamento del prezzo.

- Non è ammessa alcuna compensazione fra il prezzo dovuto alla nostra Società ed eventuali crediti vantati dall'Acquirente.

- L'Acquirente è obbligato al pagamento integrale del prezzo anche in caso di contestazioni.

### 9. Consegna

- Salvo patto contrario, la fornitura della merce si intende Porto Franco.

- E' facoltà della nostra Società effettuare forniture parziali e/o consegne ripartite della merce.

- I termini di consegna indicati nella Conferma d'Ordine non sono termini essenziali, salvo diverso accordo. La forza maggiore o altre circostanze eccezionali o imprevedibili che si verificassero nei confronti della nostra Società o dei nostri fornitori (quali a mero titolo di esempio scioperi, blocchi stradali, etc.) sospendono i termini per la consegna, senza alcuna responsabilità per la nostra Società.

- Qualora vi sia un ritardo nella consegna della merce superiore ai 30 (trenta) giorni, che non dipenda da forza maggiore o da eventi imprevedibili, è fatto obbligo all'Acquirente contestare per iscritto tale ritardo alla nostra Società, la quale avrà un termine di ulteriori 30 (trenta) giorni per effettuare la consegna. Nessun diritto al risarcimento del danno spetterà all'Acquirente.

- In caso di consegne ripartite, valgono le disposizioni che precedono.

- La nostra Società non risponde per danni da anticipata o ritardata consegna, totale o parziale.

### 10. Rischio di perimento della merce

- Il rischio del perimento o della rovina della merce passa in capo all'Acquirente al più tardi quanto la stessa merce lascia gli stabilimenti della nostra Società ovvero alla consegna. A seguito del passaggio dei rischi la nostra Società non risponde del perimento o della rovina della merce.

- In caso di ritardo da parte dell'Acquirente di presa in consegna della merce, il rischio, qualora non sia già passato in capo all'Acquirente ai sensi del capoverso precedente, si trasmetterà allo stesso alla data di consegna prevista.

- L'Acquirente è obbligato al pagamento integrale del prezzo in caso di danneggiamento o perimento della merce avvenuto dopo il passaggio allo stesso dei rischi.

### 11. Verifiche

- E' fatto obbligo all'Acquirente di verificare la conformità della merce e l'assenza di vizi entro 8 (otto) giorni dal ricevimento, e comunque prima di effettuare qualsiasi lavorazione aggiuntiva sulla stessa.

- Eventuali contestazioni saranno considerate valide solo se comunicate per iscritto mediante raccomandata a.r. entro 8 (otto) giorni dalla ricezione della merce.

- Eventuali vizi occulti dovranno essere denunciati per iscritto, mediante raccomandata a.r., entro 8 (otto) giorni dalla scoperta.

- In ogni caso nessuna denuncia per vizi, difetti o non conformità sarà valida se effettuata oltre un anno dalla consegna.

- Eventuali denunce dovranno essere dettagliate e specifiche, indicare esattamente i difetti riscontrati e, su richiesta della nostra Società, dovranno anche comprendere la restituzione del prodotto difettoso a proprie spese, al fine di consentire le verifiche del caso.

### 12. Garanzie

- La nostra Società garantisce la conformità dei prodotti: per conformità dei prodotti si intende che essi corrispondano per qualità e tipo a quanto stabilito nel contratto e che siano esenti da vizi che possano renderli non idonei all'uso cui sono destinati. I campioni, le indicazioni contenute nei deplianti o le informazioni risultanti da altro materiale pubblicitario non sono vincolanti e non contengono alcuna promessa di qualità in relazione ai prodotti.

- La nostra Società non si assume alcuna responsabilità circa la conformità del prodotto alla normativa di Paesi stranieri ove sarà utilizzato il prodotto o destinato, circa eventuali usi speciali, circa gli usi abitualmente previsti nel Paese di destinazione.

- La garanzia avrà una durata di un anno dalla consegna.

- Sulle quantità l'Acquirente riconosce alla nostra Società di accettare quantità di fornitura determinate dalle minime quantità produttive nel caso di ordini riferiti a prodotti non disponibili a magazzino e a multipli interi delle unità di vendita per quanto concerne i materiali gestiti a magazzino.

- La garanzia per i vizi è limitata ai soli vizi dei prodotti dipendenti da difetti di materiale o di lavorazione riferibili alla nostra Società, e non si applica in caso di difetti di installazione o non corretto uso da parte dell'Acquirente. Sarà onere dell'Acquirente fornire alla nostra Società la prova di aver effettuato una corretta installazione o uso.

- La garanzia non si estende a difetti che siano riconducibili a richieste dell'Acquirente, a richieste di imprese terze incaricate dello stesso, alle lavorazioni successive, all'assemblaggio, all'installazione, alle caratteristiche della struttura, o ad altre cause che non sono oggetto della nostra fornitura.

- La nostra Società non risponde dei difetti di conformità dovuti all'usura normale di quelle parti che, per loro natura, sono soggette ad una rapida e continua usura.

- In generale, in nessun caso la nostra Società risponde per difetti di conformità che abbiano la loro causa in un fatto successivo al passaggio dei rischi all'Acquirente ai sensi dell'art. 10.

### 13. Contenuto della garanzia

- In caso di contestazione dei vizi nei termini e con le modalità di cui all'art. 11, la nostra Società eseguirà una verifica del prodotto in contestazione non appena lo stesso verrà inviato presso il nostro stabilimento, a spese dell'Acquirente; in caso di impossibilità di spedizione, la nostra Società effettuerà sopralluogo, a spese

dell'Acquirente. All'esito delle verifiche la nostra Società redigerà un verbale contenente il dettaglio degli accertamenti eseguiti.

- Nel caso in cui saranno accertati dalla nostra Società i vizi o i difetti contestati, provvederemo, gratuitamente, a nostra discrezione: a) alla

riparazione; b) alla sostituzione mediante la fornitura gratuita Porto Franco dei prodotti dello stesso genere e quantità di quelli risultati non conformi o difettosi, entro un termine ragionevole. Prima della sostituzione della merce l'Acquirente dovrà restituirci la merce difettosa.

- La sostituzione s'intende solo in relazione al singolo pezzo danneggiato e non all'intera partita.

- Non è dovuto alcun risarcimento danni; in particolare l'Acquirente non potrà avanzare altre richieste di risarcimento del danno, di riduzione del prezzo o di risoluzione del contratto.

- In nessun caso la nostra Società risponde per danni indiretti o consequenziali, per danni da mancata o ridotta produzione, anche rispetto a già pattuiti termini di consegna.

### 14. Riserva di proprietà

- La merce resta di proprietà della nostra Società fino al completo pagamento del prezzo.

- Nel caso venga esercitata la riserva di proprietà da parte della nostra Società, l'Acquirente presta fin da ora il consenso a consentirci l'accesso presso i luoghi dove è depositata la merce e il diritto a ritirare la merce di nostra proprietà.

- Fino a quando sussiste la riserva di proprietà è fatto divieto all'Acquirente, senza il consenso scritto della nostra Società, di costituire pegno o di vendere a terzi la merce di nostra proprietà.

- E' fatto obbligo all'Acquirente di comunicarci tempestivamente per iscritto eventuali pignoramenti o sequestri della merce di nostra proprietà e di dichiarare all'Ufficiale Giudiziario il nostro diritto di proprietà sulla suddetta merce, al fine di consentirci di esercitare le azioni legali necessarie.

- In caso di omessa o mancata tempestiva comunicazione, le spese legali relative ai procedimenti da noi sostenuti saranno a carico dell'Acquirente.

### 15. Divieto di cessione

- Il presente contratto e i diritti da esso derivanti non potranno, in tutto o in parte, essere ceduti dall'Acquirente, senza il consenso scritto della nostra Società.

### 16. Forma, esclusività e nullità

- Qualsiasi modifica al presente contratto non sarà valida se non fatta per iscritto ed approvata dalla nostra Società.

- L'eventuale nullità di una qualsiasi delle clausole previste nel presente contratto non comporterà la nullità dell'intero contratto, il quale andrà integrato ed interpretato nella sua globalità. Le parti si impegnano a sostituire la clausola nulla o inefficace con una clausola che tenga conto e consenta di realizzare lo scopo economico che le parti, il contratto e le condizioni generali si erano prefissati.

### 17. Obbligo di riservatezza

- L'Acquirente si obbliga a mantenere riservate tutte le notizie e le informazioni di carattere tecnico (disegni, prospetti tecnici, documentazione, formule, corrispondenza ecc.) ricevute dalla nostra Società o apprese in esecuzione del presente contratto.

### 18. Risoluzione

- La nostra Società potrà risolvere il presente contratto, senza preavviso, mediante dichiarazione della propria volontà di risoluzione, comunicata per iscritto alla Società acquirente mediante raccomandata a.r., fax o mail, ai verificarsi di uno dei seguenti eventi:

a) Il mancato pagamento, parziale o totale, di quanto dovuto dalla Società acquirente secondo i tempi e le modalità previste nel presente contratto, salvo che la nostra Società non si avvalga della facoltà di chiedere l'adempimento del contratto, in ogni caso con pagamento dell'importo stabilito nel presente contratto, e previa rideterminazione dei termini delle consegne ripartite, oltre al risarcimento del danno;

b) In caso di dichiarazione di fallimento della Società acquirente o nel caso in cui la stessa venga sottoposta ad una procedura concorsuale;

c) in tutti gli altri casi previsti dagli artt. 1453 e segg. del codice civile.

### 19. Legge applicabile

- Per tutto quanto non espressamente previsto dalle presenti condizioni generali si applica la legge italiana e gli artt. 1470 e seguenti del codice civile italiano.

### 20. Foro competente

- Per tutte le controversie che dovessero sorgere in relazione all'esistenza, validità interpretazione, esecuzione e risoluzione del presente contratto sarà competente in via esclusiva il Foro di Milano.

### 21. Comunicazioni

- Tutte le comunicazioni riguardanti questo contratto devono essere fatte per iscritto, e si intenderanno validamente effettuate se inviate a mezzo raccomandata a.r. o a mezzo fax al seguente indirizzo: per il fornitore: Hydro Building Systems S.p.A, Via Ponchelli 3, 20063 Cernusco sul Naviglio (MI) - Fax: 02.92429496

### 22. Privacy

- Ai sensi del D.Lgs. n.196 del 30.6.2003 entrambe le Società dichiarano di aver ricevuto informativa, ed autorizzano fin da ora ogni trattamento nonché comunicazione e diffusione dei dati, anche sensibili, necessari per la conclusione del presente Contratto di fornitura.

- Entrambe le parti si impegnano altresì a provvedere a propria cura e spese ad ogni adempimento del sopra citato decreto legislativo per soggetti terzi di propria competenza che, nel corso del rapporto contrattuale di cui trattasi, dovesse rendersi necessario per l'espletamento dell'incarico ricevuto.

### 23. Norme tecniche e responsabilità del produttore

- Per ciò che concerne le caratteristiche dei prodotti della nostra Società, essi sono conformi alla legislazione, alle norme tecniche vigenti in Italia e alle norme di prodotto specifiche al momento della conclusione del contratto.

- L'Acquirente si assume per intero il rischio di un'eventuale difformità tra le norme italiane e quelle del Paese di destinazione dei prodotti, tenendo indenne la nostra Società da ogni eventuale richiesta di risarcimento danni o sanzione o altra conseguenza economica.

- La nostra Società garantisce le prestazioni dei prodotti di sua fabbricazione solo ed esclusivamente in relazione ad usi, destinazioni, applicazioni, tolleranze da essa espressamente indicati.

- L'Acquirente non è autorizzato a disporre dei prodotti forniti dalla nostra Società in modo non conforme alle indicazioni di cui al punto precedente.



Hydro Building Systems S.p.A..  
Via A. Ponchielli 3, 20063  
Cernusco sul Naviglio (MI)  
T: + 02 92 42 91  
F: 02 92 42 94 96  
[www.domal.it](http://www.domal.it)

